



WW10H9*****

WW90H9*****

Стиральная машина

Руководство по эксплуатации

Удивительные возможности

Благодарим за приобретение изделия компании Samsung.



Содержание

Меры предосторожности	3
Важные сведения по технике безопасности	3
Важные значки безопасности	3
Важные меры предосторожности	4
Инструкции для WEEE	10
Установка	11
Комплектация	11
Требования к установке	12
Пошаговая установка	14
Перед началом эксплуатации	18
Первоначальная настройка	18
Стирка белья	20
Рекомендации по использованию моющего средства	22
Эксплуатация	25
Дисплей	25
Начало работы	28
Описание режимов	29
Настройка	33
Приложение Samsung Smart Washer	37
Приложение Samsung Smart Home	39
Обслуживание	41
Очистка Барабана Eco	41
Экстренный слив	42
Очистка	43
Восстановление работы машины после замерзания	46
Хранение стиральной машины	46
Поиск и устранение неисправностей	47
Пункты проверки	47
Информационные коды	48
Технические характеристики	49
Защита окружающей среды	49
Заявление о соответствии стандартам	49
Таблица символов по уходу за одеждой	50
Заявление о соответствии стандартам	51
Технические характеристики	51
Энергетическая эффективность	52

Меры предосторожности

Поздравляем с приобретением новой стиральной машины Samsung. Данное руководство содержит важную информацию по установке, использованию и уходу за вашим устройством. Прочитайте данное руководство, чтобы воспользоваться всеми преимуществами и функциями данной стиральной машины.

Важные сведения по технике безопасности



Внимательно прочитайте руководство, чтобы безопасно пользоваться многочисленными функциями вашего нового устройства. Храните руководство в надежном месте недалеко от устройства, чтобы обратиться к нему при необходимости. Используйте устройство только по назначению и в соответствии с данным руководством.

Предупреждения и важные инструкции по безопасности, содержащиеся в данном руководстве, не описывают все потенциально возможные условия и ситуации. Пользователь обязан руководствоваться здравым смыслом, быть внимательным и осторожным при установке, обслуживании и эксплуатации стиральной машины.

Так как приведенные в данном руководстве инструкции относятся к различным моделям, характеристики вашей стиральной машины могут немного отличаться от описанных в данном руководстве. Некоторые предупреждающие символы не применимы к данной стиральной машине. При возникновении каких-либо вопросов или опасений обратитесь в ближайший сервисный центр или см. справку и дополнительную информацию по адресу www.samsung.com.

Важные значки безопасности

Значки и символы, используемые в данном руководстве пользователя:

	ПРЕДУПРЕЖДЕНИЕ: Непредвиденные обстоятельства или несоблюдение мер безопасности могут привести к получению серьезной травмы, летальному исходу и/или повреждению имущества.
	ВНИМАНИЕ: Непредвиденные обстоятельства или несоблюдение мер безопасности могут привести к получению травмы и/или повреждению имущества.
	ПРИМЕЧАНИЕ

Эти предупреждающие символы приведены здесь, чтобы предотвратить травму.

Строго следуйте им.

Прочитайте этот раздел и храните руководство в надежном месте для дальнейшего использования.

Перед использованием устройства прочтите все инструкции.

Как и при использовании других электроприборов и устройств с подвижными деталями, существует вероятность возникновения опасных ситуаций. Для безопасного использования данного устройства следует ознакомиться с инструкциями по эксплуатации и соблюдать меры предосторожности.

Важные меры предосторожности

⚠ ПРЕДУПРЕЖДЕНИЕ: Чтобы уменьшить риск возгорания, поражения электрическим током или получения травмы при использовании стиральной машины, соблюдайте следующие меры предосторожности:

Не разрешайте детям (или домашним животным) играть на стиральной машине или внутри ее. Дверцу стиральной машины сложно открыть изнутри, поэтому дети могут серьезно пострадать, если закроются внутри устройства.

Это устройство не предназначено для использования людьми (включая детей) с ограниченными физическими, сенсорными либо умственными способностями или лицами, у которых отсутствуют необходимые знания или опыт, если их действия не контролируются или если они не проинструктированы относительно использования устройства лицом, отвечающим за безопасность.

Не оставляйте детей без присмотра, чтобы они не играли с устройством.

Для использования в Европе: Дети от 8 лет и старше, а также лица с ограниченными физическими или умственными способностями, либо лица, не имеющие необходимых знаний или опыта, могут пользоваться этим устройством при условии, что они действуют под наблюдением или получили соответствующие инструкции по использованию устройства и осознают опасность неправильного использования. Детям нельзя играть с устройством. Дети не должны производить очистку и обслуживание устройства без присмотра взрослых.

В случае повреждения кабеля питания он должен быть заменен производителем, сотрудником сервисной службы или другим квалифицированным специалистом во избежание возникновения опасных ситуаций.

Данное устройство следует разместить так, чтобы имелся свободный доступ к вилке кабеля питания, кранам подачи воды и сливным трубам.

Если вентиляционные отверстия устройства находятся снизу, не допускайте, чтобы их закрывал ковер.

Следует использовать новые шланги, поставляемые с устройством, старые шланги использовать повторно не рекомендуется.

ВНИМАНИЕ: Во избежание повреждений, вызванных случайным сбросом термopедохранителя, данное устройство не следует подключать к внешнему переключающему устройству, например, таймеру, и не следует подключать к цепи, которая регулярно включается и выключается другим прибором.

▲ ПРЕДУПРЕЖДЕНИЕ: Важные ПРЕДУПРЕЖДЕНИЯ при установке

Установку устройства должен осуществлять только квалифицированный специалист или обслуживающая организация.

- Несоблюдение этого условия может привести к поражению электрическим током, возгоранию, взрыву, травмам или неполадкам в изделии.

Данное устройство имеет большой вес, будьте осторожны при его поднятии.

Подсоедините шнур питания к розетке переменного тока 220 – 240 В / 50 Гц или выше и используйте данную розетку только для данного устройства. Никогда не используйте удлинитель.

- Использование одной розетки для подключения других устройств с помощью сетевого фильтра или удлинителя может привести к пожару или поражению электрическим током.
- Убедитесь, что напряжение, частота и сила тока соответствуют техническим характеристикам изделия. Несоблюдение данного указания может привести к возгоранию или поражению электрическим током. Прочно вставьте вилку питания в сетевую розетку.

Регулярно очищайте разъемы сетевой вилки от различных загрязнений, пыли или воды сухой тряпкой.

- Отсоедините сетевую вилку от розетки и очистите ее с помощью сухой ткани.
- Несоблюдение данного указания может привести к возгоранию или поражению электрическим током.

Вставьте сетевую вилку в розетку так, чтобы кабель опускался в сторону пола.

- В противном случае возможно повреждение электрических проводов в кабеле, что может привести к поражению электрическим током или возгоранию.

Храните все упаковочные материалы вне доступа детей, так как они могут представлять опасность.

- Ребенок может задохнуться, надев пакет на голову.

При повреждении устройства, сетевого кабеля или вилки обратитесь в ближайший сервисный центр.

Устройство должно быть надежно заземлено.

Не заземляйте устройство на газовую трубу, пластиковые трубы водоснабжения или телефонную линию.

- Это может привести к поражению электрическим током, возгоранию, взрыву или сбоям изделия.
- Не подключайте кабель питания к розетке, не имеющей надлежащего заземления, и убедитесь, что заземление соответствует местным и национальным нормам.

Не устанавливайте устройство вблизи нагревательных приборов или горючих материалов.

Не устанавливайте устройство в месте с влажной, насыщенной маслами или пылью атмосферой, либо там, где оно не будет защищено от прямого солнечного света и воды (дождя).

Не устанавливайте устройство в местах с низкой температурой воздуха.

- Замерзание может привести к разрыву труб.

Не устанавливайте устройство в местах, где возможна утечка газа.

- Это может привести к возгоранию или поражению электрическим током.

Не используйте электрические трансформаторы.

- Это может привести к возгоранию или поражению электрическим током.

Не используйте поврежденный кабель питания, сетевую вилку или незакрепленную розетку.

- Это может привести к возгоранию или поражению электрическим током.

Не тяните и не перегибайте кабель питания.

Не допускайте спутывания или перекручивания кабеля питания.

Не подвешивайте кабель питания на металлический предмет, не ставьте на него тяжелые предметы, не прокладываете кабель между двумя предметами и не вталкивайте кабель в пространство за устройством.

- Это может привести к возгоранию или поражению электрическим током.

Не тяните кабель питания при извлечении вилки.

- Придерживайте вилку кабеля питания при извлечении из розетки.
- Несоблюдение данного указания может привести к возгоранию или поражению электрическим током.

ВНИМАНИЕ: Будьте ВНИМАТЕЛЬНЫ при установке

Данное устройство следует разместить так, чтобы после установки имелся свободный доступ к сетевой розетке.

- Несоблюдение данного указания может привести к возгоранию или поражению электрическим током в результате утечки тока.

Установите устройство на твердом и ровном полу, который выдержит его вес.

- В противном случае это может привести к сильной вибрации, шуму, произвольному перемещению или неисправности изделия.

ПРЕДУПРЕЖДЕНИЕ: Важные ПРЕДУПРЕЖДЕНИЯ при использовании

В случае затопления немедленно выключите воду и питание и обратитесь в ближайший сервисный центр.

- Не прикасайтесь к вилке кабеля питания мокрыми руками.
- Несоблюдение данного указания может привести к поражению электрическим током.

Если устройство начало издавать странный шум, запах гари или от него исходит дым, немедленно отключите питание и обратитесь в ближайший сервисный центр.

- Несоблюдение данного указания может привести к возгоранию или поражению электрическим током.

При утечке газа (например, пропан, жидкий нефтяной газ и т. п.) немедленно проветрите помещение, не прикасаясь к сетевой вилке. Не прикасайтесь к устройству или кабелю питания.

- Не включайте вентилятор.
- Возникновение искры может привести к взрыву или возгоранию.

Не разрешайте детям играть на стиральной машине или внутри нее. Кроме того, при утилизации устройства снимите рычаг дверцы стиральной машины.

- Дети могут задохнуться, закрывшись внутри устройства.

Перед использованием стиральной машины не забудьте снять упаковочные материалы (губку, пенопласт), прикрепленные к ее дну.

Не стирайте белье, которое было загрязнено бензином, керосином, бензолом, разбавителем для краски, спиртом или другими легковоспламеняющимися и взрывоопасными веществами.

- Это может привести к возгоранию, взрыву или поражению электрическим током.

Не применяйте силу, открывая дверцу во время работы стиральной машины (во время стирки при высокой температуре/сушки/отжима).

- Вода, вытекающая из стиральной машины, может вызвать ожоги или сделать пол скользким. Это может привести к травмам.
- Применение силы при открытии дверцы может привести к повреждению изделия или травмам.

Не кладите руки под стиральную машину во время ее работы.

- Это может привести к травмам.

Не прикасайтесь к вилке кабеля питания мокрыми руками.

- Это может привести к поражению электрическим током.

Не выключайте устройство во время его работы, выдергивая вилку из розетки.

- Повторное включение сетевой вилки в розетку может вызвать искру, в результате чего возникает опасность поражения электрическим током или возгорания.

Не позволяйте детям или лицам с ограниченными возможностями использовать стиральную машину без наблюдения.

Не позволяйте детям залезать на устройство или внутрь него.

- Это может привести к поражению электрическим током, ожогам или травмам.

Не просовывайте руки или металлические объекты под стиральную машину во время ее работы.

- Это может привести к травмам.

Не отключайте устройство, выдергивая сетевой кабель. Всегда крепко удерживайте вилку, вынимая ее из розетки.

- Повреждение кабеля может привести к короткому замыканию, возгоранию и/или поражению электрическим током.

Не пытайтесь самостоятельно ремонтировать, разбирать или модифицировать устройство.

- Не используйте предохранители (медь, стальную проволоку и т. п.), отличные от стандартных.
- При необходимости ремонта или переустановки устройства, обращайтесь в ближайший сервисный центр.
- Несоблюдение данного указания может привести к поражению электрическим током, пожару, травмам или поломке изделия.

Если в результате неплотного крепления шланга подачи воды к крану возникло затопление, вытащите сетевую вилку из розетки.

- Несоблюдение данного указания может привести к возгоранию или поражению электрическим током.

Вынимайте вилку из розетки, когда устройство не используется в течение длительного времени, а также во время грозы.

- Несоблюдение данного указания может привести к возгоранию или поражению электрическим током.

При попадании в устройство посторонних веществ вытащите вилку из розетки и обратитесь в ближайший сервисный центр Samsung.

- Это может привести к возгоранию или поражению электрическим током.

ВНИМАНИЕ: Будьте ВНИМАТЕЛЬНЫ при использовании

При загрязнении стиральной машины такими посторонними элементами, как моющие средства, грязь, остатки пищи и т. п., извлеките сетевую вилку из розетки и очистите стиральную машину с помощью влажной мягкой ткани.

- Несоблюдение данного указания может привести к изменению цвета, деформации, повреждению или появлению ржавчины.

При сильном ударе переднее стекло стиральной машины может разбиться. Будьте осторожны при использовании стиральной машины.

- Разбитое стекло может привести к травмам.

В случае перебора с подачей воды или при переключении шланга подачи воды открывайте кран медленно.

Открывайте кран медленно, если машина не использовалась долгое время.

- Давление воздуха в шланге подачи воды или в водопроводной трубе может привести к повреждению деталей или утечке воды.

При появлении сообщения об ошибке слива во время работы прибора проверьте, нормально ли функционирует слив.

- Если из-за неполадки со сливом произошло затопление, а стиральная машина продолжает работать, возникает опасность поражения электрическим током или возгорания.

Загружайте белье в стиральную машину полностью, чтобы его не защемило дверцей.

- Защемление белья может привести к повреждению белья или стиральной машины, либо к утечке воды.

Если стиральная машина не используется, отключайте подачу воды.

Убедитесь, что винты соединительного элемента шланга подачи воды надежно затянуты.

- Несоблюдение данного указания может привести к порче имущества или травме.

Следите, чтобы резиновая прокладка и стекло передней дверцы не загрязнялись посторонними веществами (например, мусором, нитками, волосами и т.д.).

- Защемление посторонних предметов или неполное закрытие дверцы может привести к утечке воды.

Перед использованием изделия откройте водопроводный кран и убедитесь, что соединительный элемент шланга подачи воды плотно затянут и утечка воды отсутствует.

- Если винты или соединительный элемент шланга подачи воды ослаблены, может возникнуть утечка воды.

Приобретенное вами устройство предназначено только для домашнего использования.

Использование изделия в предпринимательских целях считается использованием не по назначению. В таком случае на устройство не распространяется стандартная гарантия Samsung, и Samsung не несет ответственности за неисправности или повреждения, полученные в результате подобного использования.

Не вставляйте на устройство и не помещайте на него различные предметы (например, белье, зажженные свечи, зажженные сигареты, тарелки, химические вещества, металлические предметы и т. п.).

- Это может привести к поражению электрическим током, возгоранию, неисправности изделия или получению травмы.

Не распыляйте на поверхность устройства летучие вещества, например, средства от насекомых.

- Они не только наносят вред здоровью человека, но также могут стать причиной поражения электрическим током, возгорания и неисправности изделия.

Не размещайте рядом со стиральной машиной объекты, создающие сильное электромагнитное поле.

- Возникшая неисправность может привести к травме.

Во время стирки при высокой температуре или в режиме сушки сливаемая вода имеет высокую температуру. Не прикасайтесь к воде.

- Это может привести к получению ожогов или к травме.

Не стирайте, не отжимайте и не сушите чехлы, коврики или одежду из водоотталкивающих материалов (*), если для устройства не предусмотрена специальная программа стирки для подобных предметов.

(*): Шерстяное постельное белье, дождевики, жилеты для рыбалки, штаны для катания на лыжах, спальные мешки, плотные покрывала, спортивные костюмы, чехлы для велосипедов, мотоциклов и машин и т.п.

- Не стирайте толстые или жесткие коврики, даже если на их этикетке имеется значок стиральной машины. Это может привести к травме, повреждению стиральной машины, стен, пола или одежды из-за чрезмерной вибрации.
- Не стирайте декоративные коврики или коврики для ног на резиновой основе. Резиновая часть коврика может оторваться и прилипнуть к внутренней части барабана, в результате чего возникнут неполадки во время слива воды.

Не включайте стиральную машину, если извлечен дозатор для моющего средства.

- Это может привести к поражению электрическим током или травме в результате утечки воды.

Не касайтесь внутренней поверхности барабана во время или сразу после сушки, так как он горячий.

- Это может стать причиной получения ожогов.

Не кладите руки в дозатор для моющего средства.

- Рука может попасть в устройство загрузки моющего средства, и вы получите травму.

Не помещайте в стиральную машину никакие предметы, кроме белья (например, обувь, пищевые отходы, животных).

- Сильная вибрация может привести к повреждению стиральной машины, а в случае с домашними животными – к получению травмы или смерти.

Не нажимайте кнопки с помощью острых предметов, например, иголок, ножей, ногтей и т.п.

- Это может привести к поражению электрическим током или получению травмы.

Не стирайте белье, загрязненное маслом, кремами или лосьонами из косметических магазинов или массажных салонов.

- Это может привести к деформации резиновой прокладки и утечке воды.

Не оставляйте в барабане металлические предметы, такие как булавки или заколки для волос, или отбеливатели на длительное время.

- Из-за этого барабан может заржаветь.
- Если на поверхности барабана начнет появляться ржавчина, для чистки поверхности используйте нейтральное чистящее средство и губку. Запрещается использовать металлическую щетку для этой цели.

Не применяйте чистящее средство для химчистки и не стирайте, не полоскайте и не отжимайте белье, загрязненное средством для химчистки.

- Это может привести к взрыву или самовозгоранию в результате образования тепла при окислении масла.

Не используйте воду из устройств охлаждения/нагрева воды.

- Это может привести к неисправности стиральной машины.

Не используйте натуральное мыло для рук в стиральной машине.

- Его затвердевание и оседание на внутренних частях стиральной машины может привести к неисправности изделия, обесцвечиванию, появлению ржавчины или неприятного запаха.

Носки и бюстгалтеры помещайте в мешки для стирки и стирайте вместе с остальным бельем.

Не стирайте белье большого размера, например, постельное белье, в мешках для стирки.

- Это может привести к получению травмы в результате сильной вибрации.

Не используйте затвердевшие моющие средства.

- Их оседание на внутренних частях стиральной машины может привести к утечке воды.

Проверьте, пусты ли карманы одежды, отложенной для стирки.

- Твердые и острые предметы, например, монеты, булавки, гвозди или камни могут привести к серьезным повреждениям устройства.

Не стирайте белье с большими пряжками, пуговицами или другими металлическими предметами.

Отсортируйте белье по цвету, исходя из его устойчивости к выцветанию, и выберите рекомендуемый режим стирки, температуру воды и дополнительные функции.

- Это может привести к обесцвечиванию или повреждению ткани.

Закрывая дверцу, убедитесь, что вы не прищемите детям пальцы.

- Несоблюдение данного указания может привести к травме.

⚠ ПРЕДУПРЕЖДЕНИЕ: Важные ПРЕДУПРЕЖДЕНИЯ при очистке

Не распыляйте воду непосредственно на устройство при очистке.

Не используйте чистящие средства с сильными кислотами.

Не применяйте для очистки устройства растворители, спирты или бензин.

- Это может привести к обесцвечиванию, деформации, повреждению, поражению электрическим током или возгоранию.

Перед чисткой или обслуживанием всегда отсоединяйте вилку от розетки.

- Несоблюдение данного указания может привести к возгоранию или поражению электрическим током.

Инструкции для WEEE



Правильная утилизация изделия (Использованное электрическое и электронное оборудование) (Действительно для стран, использующих систему раздельного сбора отходов)

Наличие данного значка показывает, что изделие и его электронные аксессуары (например, зарядное устройство, гарнитура, кабель USB) по окончании их срока службы нельзя утилизировать вместе с другими бытовыми отходами. Во избежание нанесения вреда окружающей среде и здоровью людей при неконтролируемой утилизации, а также для обеспечения возможности переработки для повторного использования, утилизируйте изделие и его электронные аксессуары отдельно от прочих отходов.

Сведения о месте и способе утилизации изделия в соответствии с нормами природоохранного законодательства можно получить у продавца или в соответствующей государственной организации.

Бизнес-пользователи должны обратиться к своему поставщику и ознакомиться с условиями договора купли-продажи. Запрещается утилизировать изделие и его электронные аксессуары вместе с другими производственными отходами.

Установка

Строго соблюдайте данные инструкции, чтобы обеспечить правильную работу стиральной машины и предотвратить опасность получения травм во время стирки.

Комплектация

Проверьте наличие в комплекте всех деталей. При возникновении проблем со стиральной машиной или деталями обратитесь в центр по обслуживанию клиентов Samsung или к продавцу.

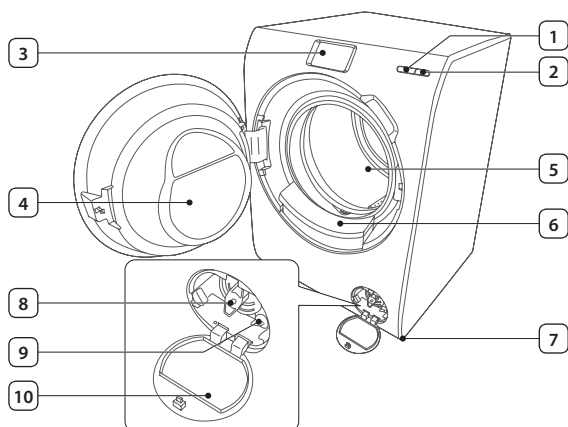

1	Кнопка «Пуск»
2	Кнопка питания
3	Дисплей управления
4	Дверца
5	Барaban
6	Автодозатор
7	Регулируемые ножки
8	Фильтр для мусора
9	Трубка экстренного слива
10	Крышка фильтра



Гаечный ключ



Заглушки отверстий для болтов



Держатель шланга



Шланг подачи холодной воды



Шланг подачи горячей воды



Набор емкостей для моющего средства



Заглушки отверстий для болтов: количество заглушек отверстий для болтов зависит от модели (3–6).

Шланг подачи горячей воды: только для определенных моделей.

Набор емкостей для моющего средства: 200 мл и 100 мл (макс.).

Требования к установке

Электрическое питание и заземление

- Требуется предохранитель или автоматический выключатель 220–240 В переменного тока, 50 Гц
- Использование отдельной ответвленной цепи, обслуживающей только стиральную машину

Для обеспечения надлежащего заземления стиральная машина поставляется с кабелем питания, который снабжен вилкой с тремя контактами и с заземлением для использования в правильно установленной и заземленной розетке. Если вы не уверены в правильности заземления, обратитесь к квалифицированному электрику или специалисту по техническому обслуживанию.

Не модифицируйте вилку, поставляемую со стиральной машиной. Если вилка не подходит к розетке, обратитесь к квалифицированному электрику за помощью в установке правильной розетки.

ПРЕДУПРЕЖДЕНИЕ

- НЕ используйте удлинитель.
- Используйте только кабель питания, входящий в комплект стиральной машины.
- НЕ подсоединяйте заземляющий провод к пластиковому водопроводу, газопроводу или трубе горячей воды.
- Неправильное подключение заземляющего провода может привести к поражению электрическим током.

Подача воды

Для заполнения стиральной машины водой требуется давление воды 50 – 800 кПа. При давлении воды ниже 50 кПа клапан для воды может закрыться не полностью. Кроме того, для наполнения стиральной машины водой может потребоваться больше времени, что приведет к выключению устройства. Водопроводные краны должны находиться на расстоянии 120 см от задней панели стиральной машины, чтобы обеспечить доступ прилагаемых шлангов подачи воды к стиральной машине.

Чтобы сократить риск возникновения утечек:

- обеспечьте свободный доступ к водопроводным кранам;
- закрывайте краны, когда стиральная машина не используется;
- периодически проверяйте наличие утечек через прокладки шланга для подачи воды.

ВНИМАНИЕ

Перед первым использованием стиральной машины проверьте все подключения клапана для воды и водопроводных кранов на наличие утечек.

Слив

Компания Samsung рекомендует использовать отвод трубы высотой 65 см. Сливной шланг необходимо проложить через зажим сливного шланга к отводу трубы, который должен соответствовать внешнему диаметру сливного шланга.

Полы

Для достижения наилучшей производительности стиральная машина должна быть установлена на твердую поверхность. Деревянные полы, возможно, потребуются укрепить, чтобы снизить уровень вибраций и/или неравномерную загрузку. Ковровые покрытия и плитка с мягкой поверхностью не способствуют снижению вибрации и могут вызвать небольшое перемещение стиральной машины во время отжима.



ВНИМАНИЕ

НЕ следует устанавливать стиральную машину на платформу или на неустойчивую поверхность.

Темп. воды

Не устанавливайте стиральную машину в местах, где вода может замерзнуть, так как в клапане для воды, в насосе и/или шлангах устройства всегда остается небольшое количество воды. Замерзшая вода в соединительных деталях может привести к повреждению ремней, насоса и других компонентов стиральной машины.

Установка в нише или шкафу

Минимальные зазоры для стабильной работы стиральной машины:

По бокам	25 мм	Сзади	50 мм
Сверху	25 мм	Спереди	550 мм

Если стиральная и сушильная машины установлены вместе, в передней части ниши или шкафа должно быть свободное пространство не менее 550 мм для обеспечения вентиляции. Если стиральная машина установлена отдельно, то особой вентиляции не требуется.

Пошаговая установка

ШАГ 1 – Выбор места для установки

Место установки должно отвечать следующим требованиям:

- наличие твердой, ровной поверхности без коврового покрытия или покрытия, которое может препятствовать вентиляции,
- защищенность от воздействия прямых солнечных лучей,
- достаточно места для вентиляции и кабеля,
- окружающая температура всегда выше точки замерзания воды (0 °C),
- вдали от источников тепла.

ШАГ 2 – Удаление транспортировочных болтов

Распакуйте изделие и удалите все транспортировочные болты.

1. Ослабьте все транспортировочные болты с помощью прилагаемого ключа.

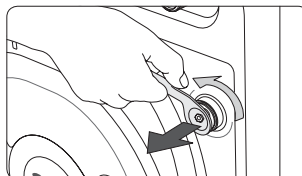

2. Закройте отверстия с помощью прилагаемых пластмассовых заглушек. Сохраните транспортировочные болты для использования в будущем.

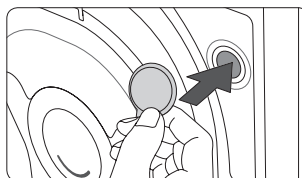

⚠ ПРЕДУПРЕЖДЕНИЕ

Упаковочные материалы могут быть опасными для детей. Держите все упаковочные материалы (пластиковые и полистироловые пакеты и т.д.) в недоступном для детей месте.

ШАГ 3 – Регулировка высоты ножек

1. Осторожно переместите стиральную машину в нужное место. Излишнее усилие может повредить регулируемые ножки.
2. Выровняйте стиральную машину, отрегулировав высоту ножек вручную.

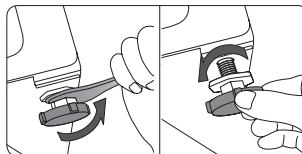

3. Когда стиральная машина будет выровнена, затяните гайки с помощью гаечного ключа.

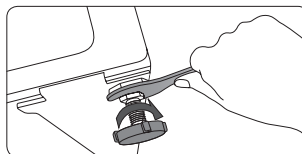

ШАГ 4 – Подсоединение шланга подачи воды

Подсоедините шланг подачи воды к крану.

1. Снимите адаптер (А) со шланга подачи воды (В).

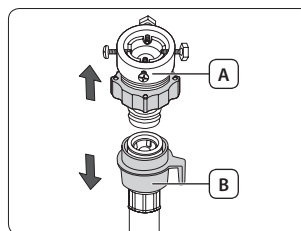

2. С помощью крестообразной отвертки ослабьте четыре винта на адаптере.

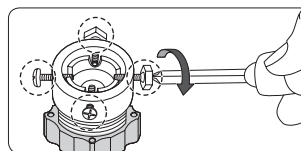

3. Удерживая адаптер, поворачивайте деталь (С) в направлении, указанном стрелкой, пока не образуется зазор шириной 5 мм (*).

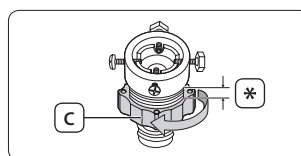

4. Подсоедините адаптер к водопроводному крану и туго затяните винты, поднимая адаптер вверх.

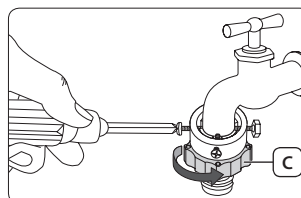

5. Поверните деталь (С) в направлении, указанном стрелкой, до упора.

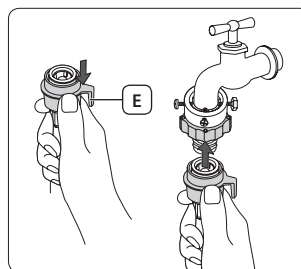

6. Прижимая вниз деталь (Е), подсоедините шланг подачи воды к адаптеру. Затем отпустите деталь (Е). Шланг подсоединится к адаптеру со щелчком.

7. Подсоедините другой конец шланга подачи воды к впускному клапану для воды, расположенному на задней панели стиральной машины. Заверните шланг по часовой стрелке до упора.

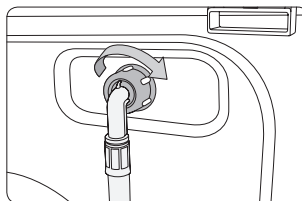

8. Откройте кран и убедитесь, что в местах соединений нет утечки. При наличии утечки воды повторите предыдущие действия.

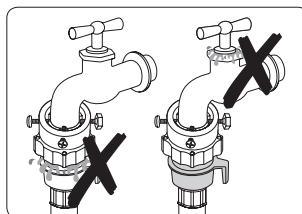

- Если на водопроводном кране имеется резьба, подсоедините шланг подачи воды к крану, как показано на рисунке.

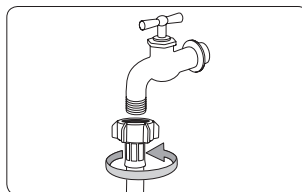

ПРЕДУПРЕЖДЕНИЕ

В случае обнаружения утечки, прекратите использование стиральной машины и обратитесь в сервисный центр Samsung. В противном случае это может привести к поражению электрическим током.

ВНИМАНИЕ

Не растягивайте шланг подачи воды. Если шланг слишком короткий, замените шланг более длинным, выдерживающим высокое давление.



- После подсоединения шланга подачи воды к адаптеру проверьте надежность соединения, потянув шланг вниз.
- Используйте наиболее распространенные типы водопроводных кранов. Если кран имеет квадратную форму или слишком большой диаметр, прежде чем подсоединять водопроводный кран к адаптеру, извлеките промежуточное кольцо.

Для моделей с дополнительной подачей горячей воды

1. Подсоедините красный конец шланга подачи горячей воды к впускному клапану для горячей воды, расположенному на задней панели стиральной машины.
2. Подсоедините другой конец шланга подачи горячей воды к водопроводному крану с горячей водой.

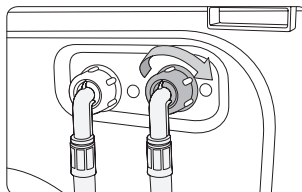

Подключение шланга Aqua (только для некоторых моделей)

Шланг Aqua предупреждает пользователей о риске утечки воды. Он реагирует на силу потока воды и в случае утечки включает красный индикатор (А) в центре.

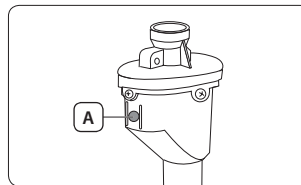

ШАГ 5 – Расположение сливного шланга

Конец сливного шланга можно расположить тремя способами.

Через бортик раковины

Сливной шланг должен располагаться на высоте 60–90 см (*) от пола. Чтобы конец сливного шланга был изогнут, используйте прилагаемый **пластиковый держатель шланга (А)**. Закрепите держатель на стене для обеспечения стабильного слива.

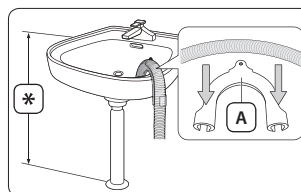

В ответвление сливной трубы раковины

Ответвление сливной трубы должно располагаться выше сифона слива раковины, чтобы конец шланга находился не ниже 60 см над уровнем пола.

В сливную трубу

Высота сливной трубы должна составлять 60–90 см (*). Рекомендуется использовать вертикальную трубу высотой 65 см. Сливной шланг должен подсоединяться к отводу трубы под углом.

Отвод сливной трубы должен отвечать следующим требованиям:

- минимальный диаметр — 5 см,
- минимальная пропускная способность – 60 л/мин.

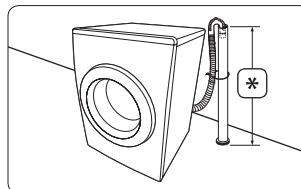

ШАГ 6 – Включение стиральной машины

Подключите шнур питания к разрешенной электрической розетке 220–240 В/50 Гц переменного тока, защищенной с помощью предохранителя или автоматического выключателя. Затем нажмите кнопку **питания** для включения стиральной машины.

Перед началом эксплуатации

Первоначальная настройка

При первом включении стиральной машины на дисплее отобразится экран приветствия и логотип Samsung. Следуйте инструкциям на дисплее, чтобы выполнить первоначальную настройку стиральной машины. Первоначальные настройки можно изменить позднее на экране Настройка.

ШАГ 1 – Настройте язык

Установите предпочитаемый язык меню.

1. Выберите язык.
2. Нажмите **Далее**.

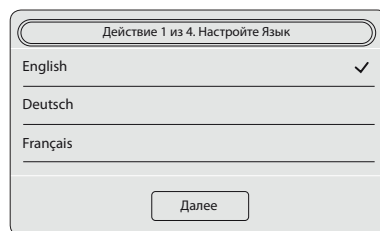

Шаг 2 – Установите дату и время

Установите текущую дату и время.

1. Нажимая стрелки, установите необходимое значение для каждого элемента времени.
2. Нажмите **Далее**.

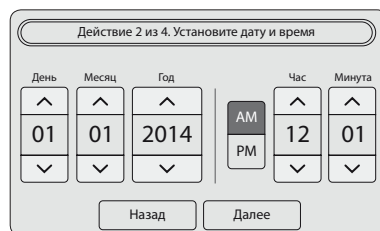

По умолчанию время отображается в 12-часовом формате.

Для переключения между элементами **AM** и **PM** просто нажмите соответствующий элемент.

ШАГ 3 – Установите Автодозирование

Автодозатор распределяет необходимое количество стирального средства и кондиционера для белья в барабан в соответствии с заданным режимом и циклом стирки.

1. Для параметров **Автодозатор порошка** и **Автодозатор кондиционера** по умолчанию установлено значение **Вкл.**. Чтобы изменить эту настройку, передвиньте соответствующий ползунок в положение **Выкл.**.
2. Установите значения для параметров **Количество** и **Жесткость воды**.
3. Установите значения для параметров **Количество** и **Концентрация**.
4. Нажмите **Далее**.

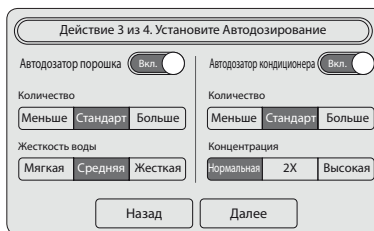

ШАГ 4 – Установите автообновление

Функция Автообновление устанавливает последнее ПО с сервера обновлений с целью улучшения производительности или исправления ошибок. После обновления ПО некоторые функции стиральной машины могут быть недоступны в зависимости от версии ПО.

1. Для автоматического обновления ПО установите для параметра **Автообновление** значение **Вкл.**
2. Нажмите **Готово**.

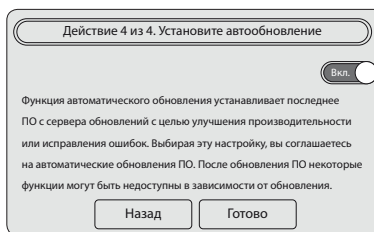

ШАГ 5 – Выполните калибровку (рекомендуется)

Калибровка обеспечивает точное определение веса белья стиральной машиной. Перед запуском режима Калибровка убедитесь, что барабан пуст.

1. Нажмите **Настройка > Калибровка > Пуск**.
 - Во время операции дверца будет заблокирована.
 - Барабан будет вращаться по и против часовой стрелки несколько минут.
2. По завершении стиральная машина выключится автоматически.

Стирка белья

Шаг 1 – Сортировка белья

Рассортируйте белье по следующим критериям:

- **Ярлык с инструкцией по уходу:** рассортируйте белье на изделия из хлопка, смешанных тканей, синтетики, шелка, шерсти и вискозы.
- **Цвет:** отделите белые вещи от цветных.
- **Размер:** загрузка разных по размеру вещей в один цикл обеспечит более эффективную стирку.
- **Чувствительность:** Стирайте изделия из деликатных тканей отдельно, используя цикл стирки «Легкое глажение» для новых изделий из шерсти, штор и шелковых изделий. См. этикетки вещей.



Следуйте рекомендациям по уходу на ярлыках для сортировки одежды перед стиркой.

ШАГ 2 – Проверка карманов

Освобождайте все карманы перед стиркой

- Металлические предметы, такие как монеты, булавки и пряжки на одежде, могут повредить другую одежду и барабан.

Выворачивайте одежду с пуговицами и вышивкой наизнанку

- Открытые молнии брюк и курток могут привести к повреждению барабана стиральной машины. Молнии должны быть закрыты и закреплены с помощью шнурка.
- Одежда с длинными завязками может запутаться с другими элементами одежды. Перед началом стирки убедитесь в том, что завязки закреплены.

ШАГ 3 – Использование мешочков для белья

- Бюстгалтеры (которые можно стирать в воде) следует стирать в мешочках для белья. Металлические детали бюстгалтеров могут прорваться и повредить другие предметы белья.
- Мелкие, легкие предметы одежды, например носки, перчатки, чулки и носовые платки, могут застрять рядом с загрузочным отверстием. Их следует класть в мешочки для белья из тонкой ткани.
- Не следует стирать мешочки для белья пустыми. Это может привести к сильной вибрации, смещению стиральной машины и получению травм.

ШАГ 4 – Предварительная стирка (по мере необходимости)

Если одежда сильно загрязнена, выберите предварительную стирку для выбранного режима. При ручной загрузке моющего средства в барабан стиральной машины не используйте функцию предварительной стирки.

ШАГ 5 – Определение объема загрузки

Не перегружайте стиральную машину. В противном случае результаты стирки будут неудовлетворительными. Для определения объема загрузки в соответствии с типом белья см. страницу 29.



При стирке постельного белья или пододеяльников может увеличиться время стирки или снизиться эффективность отжима. Для стирки постельного белья или пододеяльников рекомендуется максимальная скорость отжима 800 об./мин и объем загрузки не более 2 кг.



ВНИМАНИЕ

Если белье загружено неравномерно и на дисплее отображается код ошибки **UE**, перераспределите белье. Неравномерная загрузка может снизить эффективность отжима.

ШАГ 6 – Использование соответствующего средства для стирки

Тип средства для стирки должен соответствовать типу ткани (хлопок, синтетика, деликатные ткани, шерсть), ее цвету, температуре стирки и степени загрязнения. Всегда используйте средства для стирки с низким пенообразованием, разработанные для автоматических стиральных машин.



- Следуйте рекомендациям изготовителя средства для стирки, основываясь на объеме белья, степени загрязнения и жесткости используемой воды. Если степень жесткости воды неизвестна, обратитесь в организацию, обеспечивающую водоснабжение.
- Не используйте затвердевшие или застывшие средства для стирки. Они могут оставаться в машине во время цикла полоскания, блокируя сливные отверстия.



ВНИМАНИЕ

При стирке шерсти в режиме «Шерсть» используйте только нейтральное жидкое моющее средство. При использовании стирального порошка в режиме «Шерсть» он может остаться на вещах и изменить цвет одежды.

Рекомендации по использованию моющего средства

Автодозатор

Стиральная машина оснащена дозатором с двумя отсеками: левый отсек предназначен для средства для стирки, а правый отсек — для кондиционера. Автодозатор распределяет необходимое количество стирального средства и кондиционера для белья в барабан в соответствии с заданным режимом и циклом стирки.

ВНИМАНИЕ

- При использовании автораспределителя следует применять только жидкое моющее средство и кондиционер.
- Всегда проверяйте, что автораспределитель вставлен до конца. Стиральная машина не начнет цикл стирки, пока автораспределитель не будет установлен должным образом.
- Перед использованием другого моющего средства следует очистить отсек для моющего средства.
- Не смешивайте моющее средство с кондиционером в каком-либо из отсеков.
- Для предотвращения затвердевания моющего средства не открывайте крышку отсека после добавления в него средства.
- Не используйте отбеливающие средства, которые могут привести к образованию коррозии и/или газов.
- Не переворачивайте автораспределитель вверх дном. В противном случае содержимое может вылиться из отверстий.
- Не нажимайте на выходное отверстие автораспределителя, перемещая его. Это может вызвать утечку содержимого.
- Соблюдайте осторожность при добавлении чистящего средства или кондиционера для белья в отсек. Не проливайте содержимое.
- Уберите отсек автораспределителя перед применением чистящих средств.
- Извлекая отсек автораспределителя, убедитесь, что в нем не осталось чистящего средства, при появлении или до появления сообщения об ошибке. В отсеке может остаться небольшое количество чистящего средства, которое может вытечь через нижнюю часть отсека.
- Полностью вставьте отсек автораспределителя. Неполная фиксация может вызвать нарушение распределения чистящего средства.
- По умолчанию Автодозатор отключено для режимов Деликатные Ткани, Шерсть, Детские Вещи, или Верхняя Одежда

Чтобы включить Автодозатор в этих режимах, выберите **Настройка** или **Панель быстрого доступа** > **Автодозатор** и измените нужные настройки.

1. Откройте дверцу и вытащите автораспределитель из стиральной машины.

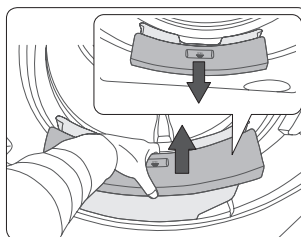

2. Откройте левый отсек, повернув ручку против часовой стрелки, и наполните его средством для стирки до максимального уровня.
3. Откройте правый отсек, повернув ручку против часовой стрелки, и наполните его кондиционером до максимального уровня.
4. Заблокируйте ручки, повернув их по часовой стрелке.

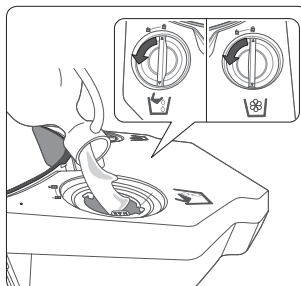

5. Установите автораспределитель на место.
При установке автораспределителя соблюдайте осторожность, т. к. его содержимое может вылиться из отверстий с обратной стороны.
6. Включите параметры **Автодозатор порошка** и **Автодозатор кондиционера**.

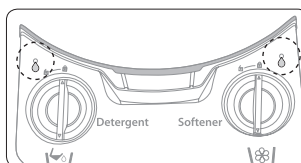

См. раздел «Автодозатор» на странице 33.

Ручная загрузка моющих средств

Если вы не хотите использовать автораспределитель, вы можете либо добавить моющее средство непосредственно в барабан стиральной машины или воспользоваться специальной емкостью для моющего средства, которая входит в комплект. В качестве аксессуаров с устройством поставляются емкости двух размеров. Выберите емкость подходящего размера, который соответствует количеству моющего средства.

1. Выключите параметр **Автодозатор порошка**.
См. раздел «**Автодозатор**» на странице **33**.
2. Добавьте порошок, гель или жидкое моющее средство в соответствующую **емкость для моющего средства (А)**. См. метку объема на внутренней стороне емкости.
3. Поместите емкость с моющим средством рядом с краем барабана.

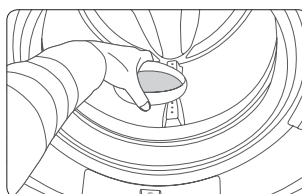
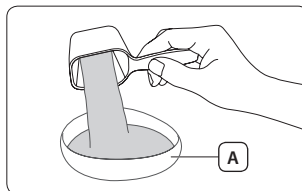

По окончании стирки извлеките емкость для моющего средства из барабана и помойте ее для следующего использования.



ВНИМАНИЕ

- Кондиционер можно добавить только с помощью автораспределителя. Ручная загрузка невозможна.
- Соблюдайте осторожность при установке емкости для моющего средства, т. к. она должна сохранять равновесие в начале стирки. Если емкость будет опрокинута перед началом стирки, в конце стирки на белье могут остаться частички моющего средства, что может привести к изменению цвета белья и/или снижению качества стирки.
- Не добавляйте моющее средство одновременно в отсек автораспределителя и в емкость для моющего средства.
- Перед использованием другого моющего средства следует очистить емкость для моющего средства.
- Не помещайте емкость для моющего средства в сложенное покрывало или между различными предметами белья.
- При использовании емкости для моющего средства не устанавливайте параметр Предв. стирка.
- Использование избыточного количества чистящего средства может вызвать следующие неполадки и привести к выходу системы из строя и/или сокращению срока службы продукта.
- Избыточное количество чистящего средства может привести к чрезмерному пенообразованию и увеличению времени полоскания.
- Кроме того, излишки чистящего средства могут остаться в барабане по завершении стирки.
- Используйте чистящее средство в количестве, указанном его производителем.
- При стирке цветных вещей рекомендуется использовать емкость для ручной загрузки моющего средства.

Эксплуатация

Дисплей

Фактический дисплей может отличаться от изображенного на рисунке ниже в зависимости от модели.

Главный экран



Кнопки

1	Режим	Нажмите, чтобы открыть список режимов.
2	Настройка	Нажмите, чтобы открыть экран настройки.
3	Темп.	Нажмите, чтобы изменить температуру воды для текущего режима.
4	Полоскание	Нажмите, чтобы изменить количество полосканий для текущего режима.
5	Отжим	Нажмите, чтобы изменить скорость отжима для текущего режима.
6	Опция	Нажмите, чтобы открыть экран параметров режима.
7	Пуск	Нажмите, чтобы начать операцию.
8	Избранное	Нажмите, чтобы добавить текущую конфигурацию режима в список избранного. Можно добавить до 4 пользовательских режимов, которые отображаются в начале списка режимов.

Информация

A	Частый	Отображает часто используемый режим.
B	Текущий режим	Отображает текущий режим.
C	Активный параметр	Отображает параметры, установленные для текущего режима.
D	Приблизительное время	Отображает приблизительное время стирки в текущем режиме.

Строка состояний



	Автодозатор порошка	Этот индикатор обозначает, что включена Автодозатор порошка.
	Автодозатор кондиционера	Этот индикатор обозначает, что включена Автодозатор кондиционера.
	Блокировка дверцы	Этот индикатор обозначает, что дверца заблокирована с целью предотвращения ее открытия во время выполнения операции.
	Замок от детей	Если этот индикатор имеет вид закрытого замка [], значит параметр Замок от детей установлен для предотвращения случайного включения машины детьми.
	Сеть	Этот индикатор обозначает сеть Wi-Fi в подключенном состоянии.
	Smart Control	Этот индикатор обозначает, что стиральной машиной можно управлять с мобильного устройства.
	Звук	Если значок имеет вид беззвучного режима [], звуковые сигналы отключены.
12:00 AM	Время	Отображается текущее время.

Панель быстрого доступа

На **панели быстрого доступа** доступны 6 параметров: Замок от детей, Подсветка барабана, Автодозатор порошка, Автодозатор кондиционера, Сеть и Smart Control.

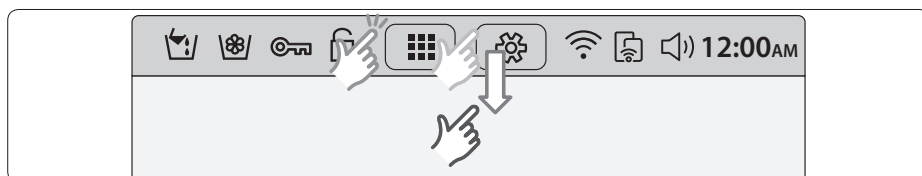

1. Нажмите **строку состояний** или проведите по ней пальцем вниз, чтобы открыть доступные параметры.



2. Нажмите параметр, чтобы включить или выключить его или изменить текущие настройки.

- Для установки дополнительных параметров откройте экран настроек и внесите необходимые изменения.
- Активированные параметры подсвечиваются, а не активированные параметры отображаются серым цветом.

Экран параметров

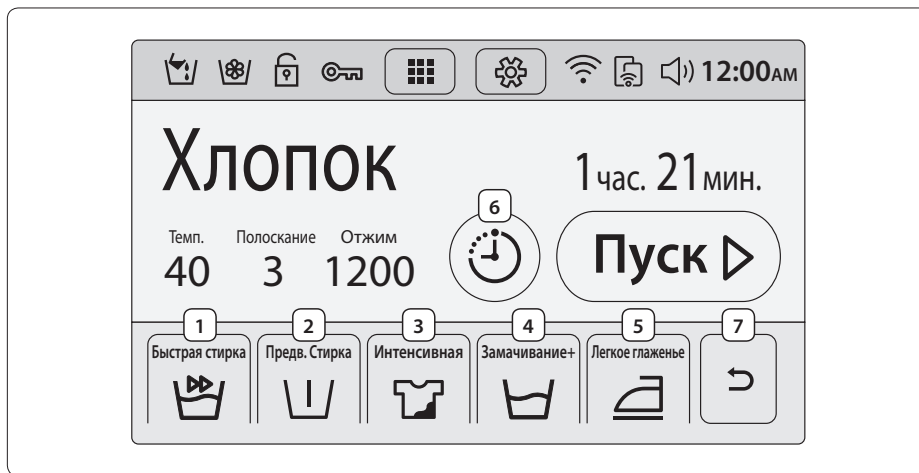

1	Быстрая стирка	Предназначена для слегка загрязненной одежды и загрузки менее 2 кг.
2	Предв. Стирка	Предварительный цикл стирки перед основной стиркой.
3	Интенсивная	Каждый цикл стирки имеет более продолжительное время.
4	Замачивание+	Этот цикл используется для удаления с белья стойких пятен.
5	Легкое глаженье	Этот цикл позволяет уменьшить количество складок на белье.
6	Отсрочка	Этот параметр позволяет задать время завершения выбранного режима стирки. См. страницу 32.
7	Возврат	Возврат к главному экрану.

 Дополнительную информацию по каждому параметру см. в разделе «Опция» на странице 31.

Начало работы



1. Нажмите кнопку **питания**, чтобы отобразить главный экран.
2. В центре верхней части главного экрана нажмите значок **Режим**, чтобы открыть список режимов.
3. Выберите режим. Стиральная машина поддерживает 22 режима.
4. При необходимости измените настройки режима (**Темп.**, **Полоскание** и **Отжим**).
5. В правом нижнем углу нажмите значок **Опция**. Затем выберите параметры и измените их настройки.
6. Нажмите **Пуск**.



- На стиральной машине для каждого режима установлены настройки и параметры по умолчанию. Вы можете принять их или задать собственные.
- Режим можно выбрать на главном экране. Проведите пальцем по экрану влево, чтобы отобразить следующий режим. Для возврата к предыдущему списку режимов проведите пальцем вправо.

Описание режимов

Стандартные режимы

Режим	Описание и максимальная загрузка (кг)	
Избранное	<ul style="list-style-type: none">Позволяет добавить текущую конфигурацию режима в список избранного для быстрого доступа в дальнейшем. Можно добавить до 4 пользовательских режимов, которые отображаются в начале списка режимов.	-
Частый	<ul style="list-style-type: none">Наиболее часто используемый режим по умолчанию отображается в левом верхнем углу главного экрана.	-
Интеллектуальная стирка	<ul style="list-style-type: none">Функция Интеллектуальная стирка настраивает количество чистящего средства и режим стирки в соответствии с весом белья и уровнем загрязнения. Этот режим лучше всего использовать в сочетании с автодозатором.	Макс.
Хлопок	<ul style="list-style-type: none">Для вещей из хлопчатобумажной ткани, постельного белья, скатертей, нижнего белья, полотенец и рубашек.Время стирки и количество циклов полоскания устанавливается автоматически в зависимости от загрузки.	Макс.
Синтетика	<ul style="list-style-type: none">Для блуз и рубашек из полиэфира (диолон, тревира), полиамида (перлон, нейлон) и других синтетических тканей.	5
Джинсы	<ul style="list-style-type: none">Более высокий уровень воды во время основной стирки и дополнительный цикл полоскания обеспечивают отсутствие стирального порошка на джинсах после стирки.	3
Темные Вещи	<ul style="list-style-type: none">Дополнительные циклы полоскания и пониженная скорость отжима обеспечивают деликатную стирку белья и тщательное выжимание.	4
Ускоренный Режим	<ul style="list-style-type: none">Быстрая стирка повседневных вещей, например нижнего белья и рубашек, в течение 1 часа.	5
Интенсивная Стирка Eco	<ul style="list-style-type: none">Режим стирки Eco Bubble с низкой температурой для экономии электроэнергии.	4
Верхняя Одежда	<ul style="list-style-type: none">Для верхней одежды, лыжных и спортивных костюмов, выполненных из функциональных материалов, таких как спандекс, стретч и микрофибра.	2
Детские Вещи	<ul style="list-style-type: none">Высокая температура воды при стирке и дополнительные циклы полоскания обеспечивают отсутствие стирального порошка на детской одежде после стирки.	4
Шерсть	<ul style="list-style-type: none">Режим для изделий из шерсти, пригодных для машинной стирки, с загрузкой менее 2 кг.На протяжении цикла стирки используются движения покачивания и замачивание белья, что обеспечивает защиту шерстяных волокон от уменьшения размера и изменения формы.Рекомендуется использовать нейтральное средство для стирки.	2

Режим	Описание и максимальная загрузка (кг)	
Деликатные Ткани	<ul style="list-style-type: none"> Для легких тканей, бюстгалтеров, нижнего белья (шелк) и других изделий, предназначенных только для ручной стирки. Для получения наилучших результатов стирки используйте жидкое моющее средство. 	2
Постельное Белье	<ul style="list-style-type: none"> Для стирки покрывал, простыней, пододеяльников и т.д. Для получения наилучших результатов рекомендуется стирать постельное белье только 1 вида с загрузкой менее 2,5 кг. 	2,5
Отжим	<ul style="list-style-type: none"> Дополнительный цикл отжима для максимального удаления воды. 	-
Полоскание+Отжим	<ul style="list-style-type: none"> Дополнительный цикл полоскания после добавления кондиционера для белья. 	-
Очистка Барабана Есо	<ul style="list-style-type: none"> Очистка барабана от загрязнений и бактерий. Рекомендуется использовать после каждых 40 стирок без моющего средства или отбеливателя. Убедитесь, что барабан пуст. Не используйте моющие средства для очистки барабана. 	-
 Хлопок	<ul style="list-style-type: none"> Оптимальное качество стирки изделий из хлопка, постельного белья, скатертей, нижнего белья, полотенец или рубашек с более низким энергопотреблением. 	Макс.

Специальные режимы

Шесть специальных режимов предназначены для эффективного удаления определенных видов пятен и загрязнений, которые могут появиться на одежде во время различных видов деятельности — от домашней работы до профессионального альпинизма.

Режим	Описание и максимальная загрузка (кг)	
Кухня	<ul style="list-style-type: none"> В этом режиме эффективно удаляются пятна от пищевых продуктов. 	4
Садоводство	<ul style="list-style-type: none"> В этом режиме эффективно удаляются пятна от травы, грязи и пота. 	4
Спорт	<ul style="list-style-type: none"> В этом режиме эффективно выводятся пятна от травы, грязи, небольшие загрязнения от пищи, пятна от пота и косметики. Не используйте этот режим для одежды из водонепроницаемой ткани. Это может ухудшить водоотталкивающие или дышащие свойства ткани. 	4
Активные дети	<ul style="list-style-type: none"> Режим Активные дети предназначен для стирки детской одежды. В этом режиме эффективно удаляются пятна от пищи, напитков, грязи, красок и фломастеров. 	4
Каждый день	<ul style="list-style-type: none"> Режим Каждый день подходит для стирки слабозагрязненной одежды. В этом режиме эффективно удаляются небольшие пятна, одежда очищается от повседневных загрязнений. 	4
Гигиена	<ul style="list-style-type: none"> В этом режиме эффективно выводятся пятна от пота, кожного жира и крови. 	4

Опция

Доступность параметров зависит от выбранного режима. Неактивные параметры для определенного режима отображаются серым цветом.

Опция	Описание
Быстрая стирка	<ul style="list-style-type: none">• Предназначена для слегка загрязненной одежды и загрузки менее 2 кг.• Стирка занимает минимум 15 минут в зависимости от давления воды, жесткости воды и выбранных дополнительных параметров.• Время Быстрой стирки увеличивается в следующей последовательности: Выкл. > 15 мин > 20 мин > 30 мин > 40 мин > 50 мин > 60 мин.• Рекомендуется использовать не более 20 г моющего средства на 2 кг белья.
Предв. Стирка	<ul style="list-style-type: none">• Перед основным циклом стирки выполняется дополнительный предварительный цикл стирки.
Замачивание+	<ul style="list-style-type: none">• Этот параметр позволяет эффективно удалять пятна и загрязнения путем замачивания белья.• При каждом цикле замачивания барабан вращается 1 минуту и стоит неподвижно в течение 4 минут. Для параметра Замачивание+ можно установить время от 30 до 150 минут.
Интенсивная	<ul style="list-style-type: none">• Для белья с высокой степенью загрязнения. Каждый цикл стирки имеет более продолжительное время.
Легкое глажение	<ul style="list-style-type: none">• Более низкая скорость отжима для уменьшения складок.• Скорость отжима не превышает 800 об./мин.
Отсрочка	<ul style="list-style-type: none">• Отображаемое время обозначает время завершения выбранного режима стирки.

Отсрочка

Вы можете отложить время завершения стиральной машиной текущего режима стирки.

Эту функцию можно использовать, когда нужно, чтобы стирка завершилась ко времени вашего прихода домой.

1. Выберите режим. При необходимости измените настройки режима.
2. В правом нижнем углу нажмите значок **Опция**.
Затем выберите параметры и измените их настройки.
3. Нажмите **Отсрочка**.
4. С помощью стрелок установите время завершения текущего режима и нажмите **Пуск**.



- Для отмены функции нажмите **Отмена** и вернитесь к экрану параметров.

Пример использования

Допустим, вам необходимо, чтобы двухчасовой режим стирки завершился через 3 часа от текущего времени. Для этого к текущему режиму нужно добавить параметр Отсрочка со значением 3 часа и нажать кнопку Пуск/Пауза в 14:00. Что произойдет дальше? Стиральная машина начнет стирку в 15:00 и завершит ее в 17:00. Ниже приведена временная шкала для данного примера.



Настройка

Замок от детей

Функция Замок от детей блокирует все кнопки, кроме кнопки **Настройка**, не позволяя детям играть со стиральной машиной.

Открыть меню Замок от детей можно на экране Настройка или на панели быстрого доступа.

- Чтобы установить Замок от детей, нажмите **Настройка**, а затем нажмите кнопку **Замок от детей**.
 - Для включения функции Замок от детей нажмите и удерживайте кнопку **Включить** в течение 3 секунд.
 - Для временного отключения функции Замок от детей удерживайте кнопку **Временно отключить** в течение 3 секунд.
 - Для полного отключения функции Замок от детей удерживайте кнопку **Отключить** в течение 3 секунд.
-  • Чтобы добавить моющее средство или белье или изменить настройки режима после включения Замка от детей, сначала необходимо приостановить или выключить функцию Замок от детей.
- Замок от детей активируется снова через одну минуту после приостановки.

Подсветка барабана

- Чтобы включить или выключить подсветку барабана, нажмите **Настройка** и передвиньте ползунок **Подсветка барабана** в положение **Вкл.** или **Выкл.**
- Подсветка барабана выключается автоматически через 5 минут.

Автодозатор

Стиральная машина оснащена дозатором с двумя отсеками: один для средства для стирки, другой для кондиционера. Автодозатор распределяет необходимое количество стирального средства и кондиционера для белья в барабан в соответствии с заданным режимом и циклом стирки.

Включение Автораспределителя

1. Нажмите **Настройка** > **Автодозатор**.
2. Передвиньте ползунок **Автодозатор порошка** в положение **Вкл.** и установите параметры **Количество** и **Жесткость воды**.
3. Передвиньте ползунок **Автодозатор кондиционера** в положение **Вкл.** и установите параметры **Количество** и **Концентрация**.
4. Нажмите **Сохранить**.

Яркость

Настройте яркость ЖК-дисплея.

- Нажмите **Настройка** и с помощью значков (-/+) уменьшите или увеличьте уровень яркости.

Звуковая тема

Настройте уровень громкости и звуковой сигнал.

1. Нажмите **Настройка** > **Звуковая тема**.
2. Уменьшите или увеличьте уровень громкости с помощью значков (-/+).
3. Для выбора звукового сигнала нажмите соответствующую тему в списке.

Дата и время

По умолчанию время отображается в 12-часовом формате.

1. Нажмите **Настройка** > **Дата и время**.
2. Нажимая стрелки, настройте необходимое значение для каждого элемента времени. Например, для настройки даты используйте стрелки над и под датой.
3. Для переключения между элементами **AM** и **PM** просто нажмите соответствующий элемент.
4. Нажмите **Сохранить**.

Язык

Выберите предпочитаемый язык меню.

- Нажмите **Настройка** > **Язык** и выберите предпочитаемый язык меню.

Сеть

Автоматическая настройка

Стиральная машина поддерживает передачу данных по протоколам WEP, TKIP и AES беспроводной сети Wi-Fi, однако она не оснащена маршрутизатором (AP).

1. Нажмите **Настройка** > **Сеть** и переместите ползунок **Сеть** в положение **Вкл.**. Отобразится список точек доступа.
2. Выберите поставщика услуг сети и введите пароль при появлении запроса.
3. Нажмите **OK**. При успешной настройке выбранный поставщик услуг сети будет отмечен флажком.

Настройка вручную

1. Установите подключение Wi-Fi описанным выше способом.
2. Нажмите **Установка IP-адреса** > **Вручную**.
3. Введите значения IP-адрес, Маска подсети, Шлюз, DNS и нажмите **OK**.

Подключение по сети Wi-Fi

Чтобы включить или отключить подключение Wi-Fi после того, как подключение к сети будет установлено, переместите ползунок **Сеть** в положение **Вкл.** или **Выкл.**

Быстрое подключение

Функция Быстрое подключение позволяет легко настроить параметры сети, включая процедуру проверки подлинности.

Smart control

Функция Smart Control позволяет управлять стиральной машиной с помощью мобильного устройства. Нажмите этот значок, чтобы включить или выключить функцию Smart control.

1. Нажмите **Настройка** > переместите ползунок **Smart Control** в положение **Вкл.**
2. При возвращении в главное меню функция Smart Control будет включена.
3. Нажмите **Отключить**, и функция Smart Control отключится.



- Когда функция Smart Control не активирована, значок отображается серым цветом.
- Такие действия, как нажатие значков и кнопок на стиральной машине, приведут к отключению функции Smart Control.
- Если подключение к беспроводной сети не установлено, функция Smart Control будет недоступна.
- Выберите способ подключения к внешнему устройству при активации функции Smart Control.

Прогноз энерго/водопотребления

Эта функция позволяет просмотреть информацию об энерго/водопотреблении для последних 4 стирок, представляя сводку технических данных об энергопотреблении, расходе воды, настройках режима и использованных параметрах.

1. Нажмите **Настройка** > **Прогноз энерго/водопотребления**. На экране отобразятся последние 4 режима стирки.
2. Нажмите режим для просмотра сводки технических данных для выбранного режима.

Самодиагностика

Стиральная машина выполняет самодиагностику в текущей системе. Ошибки и проблемы, возникшие в работе стиральной машины, можно посмотреть на экране результатов.

- Нажмите **Настройка** > **Самодиагностика** > **Пуск**.

Калибровка

Калибровка обеспечивает точное определение веса белья стиральной машиной. Перед запуском режима Калибровка убедитесь, что барабан пуст.

1. Нажмите **Настройка** > **Калибровка** > **Пуск**.
 - Во время операции дверца будет заблокирована.
 - Барабан будет вращаться по и против часовой стрелки несколько минут.
2. По завершении стиральная машина выключится автоматически.

Обновление

При наличии обновления на дисплее отображается уведомление об обновлении.

Проверка текущей версии ПО

1. Нажмите **Настройка** > **Обновление**, чтобы вывести на дисплей текущую версию ПО.
2. Чтобы обновить ПО вручную, нажмите **Обновление**.

Автоматическое обновление ПО

1. Нажмите **Автообновление** на экранном меню **Настройка**.
2. Переместите ползунок **Автообновление** в положение **Вкл.** При наличии обновления ПО будет обновлено автоматически без уведомления.



ПРЕДУПРЕЖДЕНИЕ

Не извлекайте кабель питания стиральной машины и маршрутизатора из розетки во время обновления.

Справка

Инструкции по использованию прибора см. в руководстве по эксплуатации. Информацию по устранению неполадок см. в разделе «Диагностика и устранение неисправностей» данного руководства.

- Нажмите **Настройка** > **Справка**.

Приложение Samsung Smart Washer

Приложение Samsung Smart Washer позволяет управлять некоторыми функциями стиральной машины с помощью мобильного устройства.

Загрузка

1. Найдите приложение Samsung Smart Washer в интернет-магазине Play Store или Apple Store.
2. Загрузите и установите приложение на мобильное устройство.
3. Запустите приложение Samsung Smart Washer на мобильном устройстве.

Подключение к стиральной машине

Стиральная машина должна быть подключена к сети Wi-Fi.

Внутренний контроль

Для использования этого режима мобильное устройство должно быть подключено к той же сети, что и стиральная машина.

1. На мобильном устройстве нажмите **Внутренний контроль**, чтобы открыть список доступных моделей стиральных машин.
2. Нажмите модель стиральной машины, к которой необходимо подключиться, затем нажмите **OK**. Откроется окно проверки подлинности.
3. На стиральной машине нажмите **Настройка** и переместите ползунок **Smart Control** в положение **Вкл.**. Начнется процесс проверки подлинности.



Проверка подлинности выполняется только один раз при первом использовании.

Внешний контроль

Для использования этого режима необходимо зарегистрировать стиральную машину на веб-сайте **Samsung Smart Appliance** (www.samsungsmartappliance.com).

1. На стиральной машине нажмите **Настройка** и переместите ползунок **Smart Control** в положение **Вкл.**
2. На мобильном устройстве нажмите **Внешний контроль** и введите данные для входа.
Отобразится список зарегистрированных устройств.
3. Выберите в списке устройство для управления. Между стиральной машиной и мобильным устройством будет автоматически установлено удаленное подключение.



Проверка подлинности не требуется.

Регистрация

Зарегистрировав свою стиральную машину на веб-сайте Samsung Smart Appliance (www.samsungsmartappliance.com), вы сможете получить к ней удаленный доступ. Стиральная машина должна быть подключена к сети Wi-Fi.

1. Перейдите на веб-сайт **Samsung Smart Appliance** (www.samsungsmartappliance.com).
2. Введите данные вашей учетной записи Samsung для входа в систему. Если у вас нет учетной записи Samsung, нажмите кнопку регистрации и следуйте инструкциям на экране.
3. Нажмите **Моя страница > Добавить устройство** и введите MAC-адрес стиральной машины.
Чтобы узнать MAC-адрес, на стиральной машине нажмите **Настройка > Сеть**.
4. Нажмите **Получить подтверждение**.
5. На стиральной машине нажмите **Настройка**, а затем **ОК** при появлении запроса на получение подтверждения.
Зарегистрированные стиральные машины отображаются в списке устройств на веб-сайте.



Настоящим компания Samsung Electronics заявляет, что данная стиральная машина соответствует основополагающим требованиям и иным положениям Директивы 1999/5/ЕС.

Официальное заявление о соответствии стандартам находится на веб-сайте <http://www.samsung.com> в разделе Поддержка > Поддержка для продукта, где необходимо указать название модели.

Приложение Samsung Smart Home

Приложение Samsung Smart Home предоставляет возможность управлять стиральной машиной на расстоянии.

Установка

1. Для устройств Android откройте Google Play Store, для устройств iOS — Apple App Store и выполните поиск приложения Samsung Smart Home.
2. Загрузите и установите приложение Samsung Smart Home на ваше мобильное устройство.



- Приложение Samsung Smart Home поддерживает ОС Android OS 4.0 (ICS) и более поздние версии, которые оптимизированы для работы со смартфонами Samsung (серии Galaxy S и Galaxy Note). Работа функций данного приложения может отличаться в зависимости от устройства.
- Приложение поддерживает ОС iOS 7 и более поздние версии для устройств iPhone.
- В целях улучшения качества работы интерфейс приложения может быть изменен без предварительного уведомления.
- Для устройств iPhone приложение станет доступно в Apple App Store со второй половины 2014 г.

Подготовка к установке

1. Для запуска приложения необходимо ввести данные своей учетной записи Samsung. Если у вас еще нет учетной записи, вам будет предложено создать ее непосредственно в приложении. Для регистрации учетной записи других приложений не требуется.
2. Для запуска приложения зарегистрируйте свою стиральную машину в приложении Samsung Smart Home.
 - 1) Выберите стиральную машину в списке устройств приложения Samsung Smart Home.
 - 2) Для беспроводного подключения введите необходимую информацию о беспроводной точке доступа.
 - 3) Чтобы настроить параметры для стиральной машины, выполняйте инструкции мастера установки.
 - 4) Для настройки сетевых параметров стиральной машины выберите **Настройка > Быстрое подключение**.
 - 5) По завершении установки вы увидите значок стиральной машины в приложении.



ВНИМАНИЕ

- При использовании несертифицированного маршрутизатора может случиться сбой установления соединения.
- Если стиральная машина и точка доступа расположены вблизи микроволновых печей и электрических фенов, работа Smart Control может быть некорректной из-за электрических помех.
- Стиральная машина поддерживает только протоколы Wi-Fi 2,4 ГГц.
- Окружающая среда может влиять на работу беспроводной сети.



- При запуске приложения без авторизации на экране отобразится Account guidance (Управление учетной записью). Выполнив авторизацию, вы сможете поменять настройки учетной записи в меню **Settings (Настройки) > Account (Учетная запись)**.
- Для пользователей смартфонов Samsung smartphone доступна автоматическая авторизация при запуске приложения. Для этого необходимо зарегистрировать свой аккаунт в разделе **Settings (Настройки)**.

Использование приложения Samsung Smart Home

Основные функции

- **Встроенное управление интеллектуальных устройств Samsung**
Настройте удобный доступ к своему устройству Samsung, зарегистрировав его в приложении Samsung Smart Home. Выберите значок стиральной машины в приложении для доступа к основным функциям стиральной машины.
- **Основное управление**
Основное управление имеет 4 режима: Going out (Вне дома), Coming home (Дома), Good night (Спокойной ночи) и Good morning (Доброе утро).
- **Управление взаимодействием**
Взаимодействие между устройствами и получение информации для управления устройством.
- **Наблюдение**
Использование встроенной камеры устройства для наблюдения за помещением, когда вас нет дома.
- **Поддержка пользователей**
Загрузите руководство пользователя или обратитесь в службу поддержки для ремонта.



Некоторые функции приложения могут быть недоступны на стиральной машине.

Приложение для стиральной машины Samsung Smart Home

Управляйте работой своей стиральной машины как дома, так и удаленно

1. Зарегистрируйте стиральную машину в приложении Samsung Smart Home.
2. Загрузите приложение Samsung Smart Home Washing Machine из Google Play Store или Apple App Store и установите его на своем мобильном устройстве.
3. Для активации удаленного управления включите функцию Smart Control на стиральной машине.
4. Выберите значок стиральной машины на мобильном устройстве и нажмите **Start (Пуск)**.



Данная стиральная машина является интеллектуальным устройством с поддержкой приложения Samsung Smart Home.

Для получения дополнительной информации посетите веб-сайт www.samsung.com.

Обслуживание

Регулярная очистка стиральной машины позволит предотвратить ухудшение ее рабочих характеристик и продлить ее срок службы.

Очистка Барабана Есо

Регулярно включайте этот режим для очистки барабана от загрязнений и бактерий.

1. Нажмите **Режим > Очистка Барабана Есо**.
2. Перейдите на главный экран и нажмите **Пуск**.



В режиме Очистка Барабана Есо температура воды установлена на 70 °С и не может быть изменена.



ВНИМАНИЕ

Не используйте моющие средства для очистки барабана. Остатки химических веществ в барабане могут ухудшить качество стирки.

Напоминание об очистке барабана Есо

- Через каждые 40 стирок на главном экране отображается напоминание о необходимости выполнить Очистку Барабана Есо. Очистку Барабана Есо рекомендуется выполнять регулярно.
- Напоминание можно игнорировать до 6 раз после его первого появления, нажав **Напомнить позже**. После 7-й стирки напоминание перестанет отображаться. Однако после очередных 40 стирок оно появится снова.

Экстренный слив

В случае перебоя питания слейте всю воду из барабана, прежде чем вытащить белье.

1. Отключите кабель питания стиральной машины от розетки.
2. Аккуратно нажмите на верхнюю часть крышки фильтра, чтобы открыть ее.

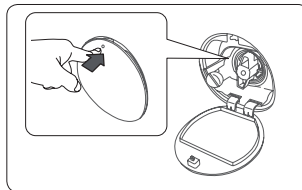

3. Осторожно вытяните трубку экстренного слива.

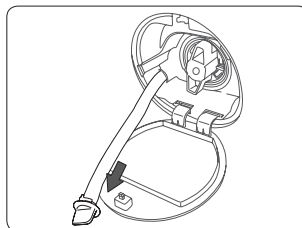

4. Держа конец сливной трубки, откройте ее крышку.

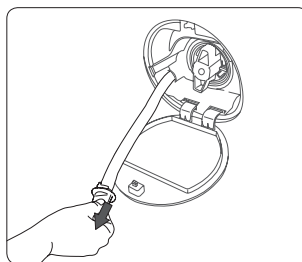

5. Слейте воду в емкость.
6. Закройте крышку сливной трубки и вставьте ее на место.
7. Закройте крышку фильтра.

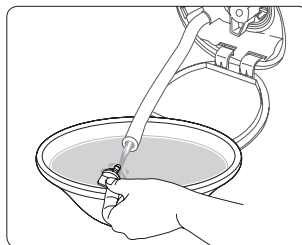

Очистка

Чистка внешней поверхности стиральной машины

Используйте мягкую ткань и неабразивные моющие средства. Не распыляйте на стиральную машину воду.

Сетчатый фильтр

Очищайте сетчатый фильтр шланга подачи воды один или два раза в год.

1. Выключите стиральную машину и отключите кабель питания от розетки.
2. Закройте водопроводный кран.
3. Отсоедините шланг подачи воды с задней панели стиральной машины. Заткните шланг тканевой салфеткой, чтобы предотвратить вытекание воды.
4. С помощью щипцов извлеките сетчатый фильтр из отверстия впускного клапана.
5. Опустите сетчатый фильтр в воду вместе с резьбовым соединением.
6. Полностью высушите фильтр в тени.
7. Установите сетчатый фильтр в шланг подачи воды и установите шланг подачи воды на место.
8. Откройте водопроводный кран.

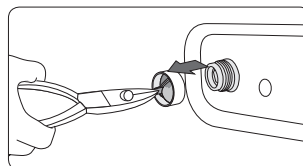
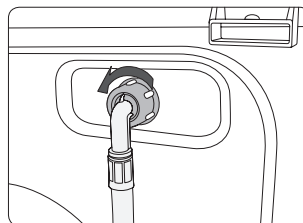

 В случае засорения сетчатого фильтра на дисплее отобразится код ошибки «4E».

Фильтр для мусора

Фильтр для мусора рекомендуется очищать 5 – 6 раз в год для предотвращения его засорения. Засорение фильтра для мусора может снизить эффективность действия пузырьков.

1. Выключите стиральную машину и отключите кабель питания от розетки.
2. Слейте оставшуюся в барабане воду, следуя инструкциям в разделе «Экстренный слив» на странице 42.
3. Откройте крышку фильтра с помощью монеты или ключа от замка.
4. Поверните заглушку фильтра для мусора влево и слейте оставшуюся воду.
5. Извлеките фильтр для мусора.

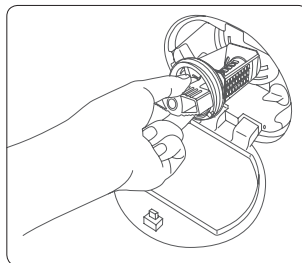

6. Очистите фильтр для мусора с помощью щетки с мягкой щетиной. Убедитесь, что лопасти сливного насоса, расположенные внутри фильтра для мусора, не загрязнены.
7. Установите фильтр для мусора на место и поверните заглушку фильтра вправо.

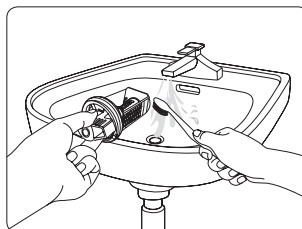

- Чтобы открыть защитную заглушку фильтра, надавите на нее и поверните против часовой стрелки. Заглушка откроется легко благодаря установленной внутри пружине.
- Чтобы закрыть защитную заглушку фильтра, поверните ее по часовой стрелке. При повороте заглушки пружина издаст скрежещущий звук, что является нормальным.

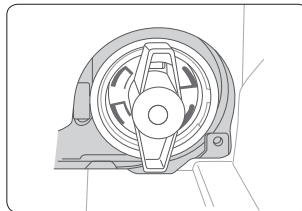

- В случае засорения фильтра для мусора на дисплее отобразится код ошибки «5E».



ВНИМАНИЕ

- После очистки фильтра убедитесь, что заглушка фильтра закрыта должным образом. В противном случае это может привести к утечке воды.
- После очистки фильтра убедитесь, что он установлен должным образом. В противном случае это может привести к неисправной работе машины или утечке воды.



Автодозатор

Для обеспечения надлежащей работы машины требуется регулярная очистка автораспределителя.

1. Извлеките автораспределитель из стиральной машины.

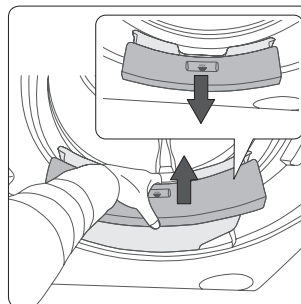

2. Протрите место установки автораспределителя сухой салфеткой.

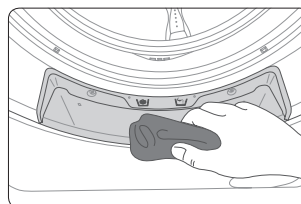

3. Извлеките из автораспределителя две ручки и две заглушки снизу и промойте его водой для очистки внутренней поверхности. Не трясите автораспределитель, т. к. из его отверстий может брызгать вода.

4. Установите ручки и заглушки на место.
5. Установите автораспределитель на место.

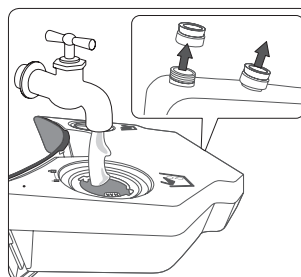

Восстановление работы машины после замерзания

При температуре ниже 0 °С стиральная машина может замерзнуть.

1. Выключите стиральную машину и отключите кабель питания от розетки.
2. Полейте водопроводный кран теплой водой, чтобы ослабить шланг подачи воды.
3. Отсоедините шланг подачи воды и опустите его в теплую воду.
4. Налейте в барабан теплой воды и оставьте его на 10 минут.
5. Заново подсоедините шланг подачи воды к крану.



Если не удалось восстановить нормальную работу стиральной машины, повторите описанные выше действия необходимое количество раз.

Хранение стиральной машины

Старайтесь не оставлять стиральную машину без использования в течение длительного времени.

Однако в случае такой необходимости слейте из машины всю воду и отключите кабель питания.

1. На главном экране нажмите **Режим > Хлопок** с параметром **Быстрая стирка**.
2. Вытащите из барабана белье и нажмите **Пуск**.
3. Когда цикл будет завершен, закройте водопроводный кран и отсоедините шланг подачи воды.
4. Выключите стиральную машину и отключите кабель питания от розетки.
5. Откройте дверцу для обеспечения циркуляции воздуха в барабане.

Поиск и устранение неисправностей

Пункты проверки

При возникновении неполадок стиральной машины посмотрите информацию в таблице ниже и попытайтесь сначала использовать предложенное решение проблемы.

Неисправность	Способ устранения
Стиральная машина не запускается.	<ul style="list-style-type: none">• Убедитесь, что стиральная машина подключена к источнику питания.• Убедитесь, что дверца плотно закрыта.• Убедитесь, что кран подачи воды открыт.• Нажмите Пуск на главном меню еще раз.
Заполнена водой недостаточно или вода отсутствует.	<ul style="list-style-type: none">• Полностью откройте водопроводный кран.• Убедитесь, что в шланге подачи воды не замерзла вода.• Убедитесь, что шланг подачи воды не перегнулся или не засорен.• Очистите фильтр на шланге подачи воды.
Стиральная машина сильно вибрирует или работает слишком шумно.	<ul style="list-style-type: none">• Убедитесь, что стиральная машина установлена на ровной поверхности. Если поверхность неровная, отрегулируйте высоту ножек, чтобы выровнять устройство.• Убедитесь, что удалены транспортировочные болты.• Убедитесь, что стиральная машина не соприкасается ни с какими другими предметами.• Убедитесь, что белье загружено равномерно.
Стиральная машина не сливает воду и/или не отжимает.	<ul style="list-style-type: none">• Убедитесь, что сливной шланг выпрямлен по всей длине.• Убедитесь, что фильтр для мусора не засорен.
Дверца не открывается.	<ul style="list-style-type: none">• Нажмите Пуск, чтобы остановить работу стиральной машины.• Дверца стиральной машины будет закрыта во время нагревательной части гигиенического режима.• Разблокировка дверцы может занять несколько секунд.
Стиральная машина образует много пены.	<ul style="list-style-type: none">• Проверьте правильность настройки параметров Автодозатор порошка и Автодозатор кондиционера.• Используйте рекомендуемые виды моющего средства в соответствии с инструкцией.
Не удается добавить моющее средство.	<ul style="list-style-type: none">• Проверьте оставшееся количество моющего средства и кондиционера. Возможно, они уже заправлены до максимального уровня.• Убедитесь, что включена функция Автодозатор и параметры Жесткость воды и Концентрация настроены правильно.

Если проблема не устранена, обратитесь в сервисный центр Samsung.

Информационные коды

Если наблюдается сбой в работе стиральной машины, на дисплее отображается информационный код. Посмотрите информацию в таблице ниже и попытайтесь использовать предложенное решение проблемы.

Неисправность	Способ устранения
DE	<ul style="list-style-type: none">• Убедитесь, что дверца плотно закрыта.• Убедитесь, что белье не зажато дверцей.
4E	<ul style="list-style-type: none">• Убедитесь, что кран подачи воды открыт.• Убедитесь, что машина работает с достаточным напором воды.• Очистите сетчатый фильтр, т. к. он может быть засорен.
5E	<ul style="list-style-type: none">• Очистите фильтр для мусора, т. к. он может быть засорен.• Убедитесь, что сливной шланг выпрямлен по всей длине.• Очистите сетчатый фильтр, т. к. он может быть засорен.
UE	<ul style="list-style-type: none">• Белье загружено неравномерно. Перераспределите белье.
CE/ZE/UC	<ul style="list-style-type: none">• Не подлежит устранению пользователем. Обратитесь в сервисный центр Samsung.

Если какой-либо код продолжает отображаться на дисплее, обратитесь в сервисный центр Samsung.

Технические характеристики

Защита окружающей среды





























- Данное устройство изготовлено из материалов, подлежащих вторичной переработке. Если вы решили выбросить устройство, следуйте местным правилам по утилизации бытовых отходов. Отрежьте кабель питания, чтобы устройство нельзя было подключить к источнику питания. Снимите дверцу, чтобы животные или маленькие дети не оказались запертыми в устройстве.
- Не превышайте количество средства для стирки, рекомендованное в инструкциях производителя.
- Используйте пятновыводители и отбеливатели перед запуском цикла стирки, только если это крайне необходимо.
- Экономьте воду и электроэнергию, полностью загружая машину при стирке (точный вес загружаемого белья зависит от используемой программы стирки).

Заявление о соответствии стандартам

Данное устройство соответствует европейским требованиям по безопасности, директиве ЕС 93/68 и стандарту EN 60335.

Таблица символов по уходу за одеждой

Следующие символы обозначают указания по уходу за одеждой. Этикетки на одежде содержат четыре символа в следующем порядке: стирка, отбеливание, сушка и глажение (сухая чистка, если необходимо). Использование символов обеспечивает согласованность среди производителей товаров как внутри страны, так и за рубежом. Следуйте указаниям на этикетках, чтобы продлить срок службы одежды и устранить проблемы, связанные со стиркой.

	Прочный материал		Нельзя гладить
	Деликатная ткань		При сухой химической чистке можно использовать любой растворитель
 	Можно стирать при температуре 95 °C		Сухая химическая чистка
 	Можно стирать при температуре 60 °C		Сухая химическая чистка только с использованием перхлорида, легко испаряющегося бензина, чистого спирта или чистящего средства R113
 	Можно стирать при температуре 40 °C		Сухая химическая чистка только с использованием авиационного бензина, чистого спирта или чистящего средства R113
 	Можно стирать при температуре 30 °C		Нельзя использовать сухую химическую чистку
	Можно стирать только вручную		Сушка на плоской поверхности
	Только сухая химическая чистка		Можно вешать для сушки
	Можно отбеливать в холодной воде		Сушить на плечиках для одежды
	Не использовать отбеливатель		Можно сушить в сушильной машине при нормальной температуре
	Можно гладить при температуре 200 °C макс.		Можно сушить в сушильной машине при пониженной температуре
	Можно гладить при температуре 150 °C макс.		Нельзя сушить в сушильной машине
	Можно гладить при температуре 100 °C макс.		

Заявление о соответствии стандартам

Данное устройство соответствует европейским требованиям по безопасности, директиве ЕС 93/68 и стандарту EN 60335.

Технические характеристики

ТИП		СТИРАЛЬНАЯ МАШИНА С ФРОНТАЛЬНОЙ ЗАГРУЗКОЙ	
МОДЕЛЬ		WW10H9*****	
РАЗМЕРЫ		Ш600xГ600xВ850 (мм)	
ДАВЛЕНИЕ ВОДЫ		50 кПа – 800 кПа	
ОБЪЕМ ВОДЫ		68 л	
ВЕС БЕЗ УПАКОВКИ		87 кг	
ОБЪЕМ ЗАГРУЗКИ ДЛЯ СТИРКИ И ОТЖИМА		10,0 кг	
ПОТРЕБЛЯЕМАЯ МОЩНОСТЬ	СТИРКА	220 В	150 Вт
		240 В	150 Вт
	СТИРКА И НАГРЕВАНИЕ	220 В	1980 Вт
		240 В	2330 Вт
	ОТЖИМ	220~240 В	700 Вт
СЛИВ		30 Вт	
ОБОРОТЫ ОТЖИМА		об/мин	1400, 1600

Внешний вид и характеристики изделия могут изменяться без предварительного уведомления в целях усовершенствования изделия.

Подлежит использованию по назначению в нормальных условиях

Рекомендуемый период: 7 лет

Изготовитель оставляет за собой право изменять дизайн и спецификации без предварительного уведомления

Энергетическая эффективность

ЭНЕРГЕТИЧЕСКАЯ ЭФФЕКТИВНОСТЬ	
Изготовитель	Samsung
Модель	WW10H9600EW
Низкий расход энергии Высокий расход энергии	A
Потребление электроэнергии, кВт•ч / цикл стирка и отжим при полной загрузке при 60 °С	0,94
Класс качества стирки А: максимальный G: минимальный	A
Класс качества отжима А: максимальный G: минимальный	A
Максимальная частота вращения, об/мин	1600
Загрузка стиральной машины, кг стирка	10,0
расход воды за цикл, л	60
Корректированный уровень звуковой мощности, дБА стирка отжим	46 72

* На продукте присутствует наклейка с информацией о его энергетической эффективности

Заметки

Заметки

Заметки



Страна изготовления : Произведено в Корее

Производитель :

Samsung Electronics Co., Ltd /Самсунг Электроникс Ко., Лтд

Адрес изготовителя :

Республика Корея, (Мэтан-донг) 129, Самсунг-ро, Енгтонг-гу, г. Сувон, Кёнги-до, 443-742

Место производства :

«Самсунг Электроникс Ко. Лтд.» 107, Ханамсандан 6 бун-ро, Гвангсан-гу, Гванджу, Корея

Импортер В России :

ООО «Самсунг Электроникс Рус Компани» 125009 г. Москва, ул. Воздвиженка д. 10.



Символ "не для пищевой продукции" применяется в соответствии с техническим регламентом Таможенного союза "О безопасности упаковки" 005/2011 и указывает на то, что упаковка данного продукта не предназначена для повторного использования и подлежит утилизации.

Упаковку данного продукта запрещается использовать для хранения пищевой продукции.



Символ "петля Мебиуса" указывает на возможность утилизации упаковки. Символ может быть дополнен обозначением материала упаковки в виде цифрового и/или буквенного обозначения.

ВОПРОСЫ И КОММЕНТАРИИ

СТРАНА	ТЕЛЕФОН	ВЕБ-САЙТ
RUSSIA	8-800-555-55-55	www.samsung.com/ru/support
GEORGIA	0-800-555-555	www.samsung.com/support
ARMENIA	0-800-05-555	www.samsung.com/support
AZERBAIJAN	088-55-55-555	www.samsung.com/support
KAZAKHSTAN	8-10-800-500-55-500 (GSM: 7799, VIP care 7700)	www.samsung.com/support
UZBEKISTAN	8-10-800-500-55-500	www.samsung.com/support
KYRGYZSTAN	8-10-800-500-55-500	www.samsung.com/kz_ru/support
TADJIKISTAN	8-10-800-500-55-500	www.samsung.com/support
MONGOLIA	7-800-555-55-55	www.samsung.com/support
UKRAINE	0-800-502-000	www.samsung.com/ua/support (Ukrainian) www.samsung.com/ua_ru/support (Russian)
BELARUS	810-800-500-55-500	www.samsung.com/support
MOLDOVA	0-800-614-40	www.samsung.com/support

DC68-03377H-01



WW10H9*****

WW90H9*****

Пральна машина

Посібник користувача

Уявіть можливості

Дякуємо вам за те, що придбали цей виріб компанії Samsung.



Зміст

Інформація з техніки безпеки	3
Що потрібно знати про інструкції з техніки безпеки	3
Важливі символи з техніки безпеки	3
Важливі застереження з техніки безпеки	4
Пояснення Директиви щодо відходів електричного та електронного обладнання (WEEE)	10
Встановлення	11
Що входить у комплект постачання	11
Вимоги зі встановлення	12
Покрокове встановлення	14
Перед запуском	18
Початкові налаштування	18
Рекомендації щодо прання білизни	20
Вказівки щодо користування пральними засобами	22
Експлуатація	25
Екран	25
Прості кроки для запуску	28
Огляд режимів прання	29
Settings (Налаштування)	33
Програма Samsung Smart Washer	37
Програма Samsung Smart Home	39
Обслуговування	41
Eco Drum Clean (Еко-чищення барабана)	41
Аварійний злив	42
Чищення	43
Відновлення роботи після замерзання	46
Приготування машини до тривалого простою	46
Усунення несправностей	47
Пункти для перевірки	47
Інформаційні коди	48
Технічні характеристики	49
Захист навколишнього середовища	49
Заява про відповідність стандартам	49
Таблиця символів догляду за тканинами	50
ЕНЕРГЕТИЧНА ЕФЕКТИВНІСТЬ (МІКРОФІША)	51
Інформація щодо основних програм прання	52

Інформація з техніки безпеки

Вітаємо вас із придбанням пральної машини Samsung. У цьому посібнику міститься важлива інформація щодо встановлення, використання і догляду за пральною машиною. Щоб упевні скористатися перевагами та функціями пральної машини, прочитайте цей посібник користувача.

Що потрібно знати про інструкції з техніки безпеки



Уважно прочитайте цей посібник користувача для безпечного та ефективного використання пральної машини. Зберігайте посібник у надійному місці біля пристрою для довідки у майбутньому. Використовуйте цей пристрій лише за призначенням, як вказано в цьому посібнику користувача.

Попередження і важливі інструкції у цьому посібнику користувача не охоплюють усі можливі умови та ситуації. Користувач повинен керуватися здоровим глуздом та бути уважним і обережним під час встановлення, догляду і експлуатації пральної машини.

Оскільки подані нижче інструкції з експлуатації стосуються різних моделей, характеристики вашої пральної машини можуть дещо відрізнятися від тих, що описані в цьому посібнику, і не всі попереджувальні позначки потрібно брати до уваги. Якщо у вас виникають запитання, зверніться до найближчого центру обслуговування або відвідайте веб-сайт www.samsung.com для отримання технічної підтримки та інформації.

Важливі символи з техніки безпеки

Символи і знаки, які використовуються у цьому посібнику користувача:

	ПОПЕРЕДЖЕННЯ. Небезпечні дії, які можуть спричинити серйозні травми, смерть користувача та/або пошкодження майна.
	УВАГА. Небезпечні дії, які можуть спричинити травмування користувача та/або пошкодження майна.
	ПРИМІТКА.

Ці попереджувальні позначки подано для запобігання травмуванню користувача чи інших осіб.

Чітко їх дотримуйтесь.

Прочитавши цей посібник, зберігайте його у надійному місці для довідки у майбутньому.

Перш ніж використовувати пристрій, прочитайте усі інструкції.

Як і будь-яке обладнання, яке використовує електроенергію і має рухомі деталі, цей виріб може становити небезпеку. Щоб безпечно використовувати пристрій, ознайомтеся з його роботою і будьте обережні під час його експлуатації.

Важливі застереження з техніки безпеки



ПОПЕРЕДЖЕННЯ. Щоб зменшити ризик займання, ураження електричним струмом або травмування користувачів під час користування пральною машиною, дотримуйтеся основних застережень щодо техніки безпеки.

Не дозволяйте дітям (чи домашнім тваринам) гратися всередині пральної машини чи зверху на ній. Дверцята пральної машини зсередини відкрити важко, і якщо діти у ній застрягнуть, то можуть зазнати серйозних травм.

Цей пристрій не призначений для використання особами (включаючи дітей) з обмеженими фізичними чи розумовими можливостями, або особами, які не мають достатнього досвіду чи знань, якщо вони перебувають без нагляду відповідальної за їх безпеку особи або не навчені безпечно користуватися пристроєм.

За малими дітьми слід наглядати, щоб вони не гралися пристроєм.

Для Європи: Цей пристрій можуть використовувати діти, старші 8 років, і особи з обмеженими фізичними, сенсорними чи розумовими можливостями або особами, які не мають достатнього досвіду чи знань, якщо вони перебувають під наглядом відповідальної за їхню безпеку особи або навчені безпечно користуватися пристроєм, а також усвідомлюють усі ризики. Слідкуйте, щоб діти не гралися пристроєм. Слідкуйте, щоб діти не чистили і не обслуговували пристрій без нагляду.

Якщо кабель живлення пошкоджено, задля уникнення небезпеки його має замінити виробник, працівник служби обслуговування чи кваліфікований спеціаліст.

Пристрій слід розташовувати поблизу розетки, кранів водопостачання і стічних труб.

Якщо ваша модель машини має вентиляційні отвори в основі, слідкуйте, щоб вони не затулялися килимком.

Необхідно використовувати нові комплекти шлангів, які постачаються з машиною; використання старих комплектів шлангів не допускається.

УВАГА. Задля уникнення небезпеки ненавмисного скидання запобіжника захисту від перегрівання пристрій не можна підключати до зовнішнього вимикача, керованого таймером, або до джерела живлення, струм у якому регулярно вимикається та вмикається енергокомпанією.

⚠ ПОПЕРЕДЖЕННЯ. Важливі попередження щодо встановлення

Встановлювати пристрій повинні кваліфіковані особи або компанія обслуговування.

- Недотримання цієї вимоги може спричинити ураження електричним струмом, займання, вибух, проблеми із пристроєм або травмування користувача.

Пристрій важкий, тому підіймайте його обережно.

Вставляйте кабель живлення у розетку змінного струму 220-240 В/50 Гц чи з вищими характеристиками та використовуйте її лише для цього пристрою. Не використовуйте кабель-продовжувач.

- Під'єднання до розетки інших пристроїв за допомогою продовжувача з кількома розетками чи кабелю-продовжувача може спричинити ураження електричним струмом або займання.
- Значення напруги, частоти та струму має відповідати значенню, вказаному в технічних характеристиках пристрою. Недотримання цієї вимоги може спричинити ураження електричним струмом або займання. Надійно вставте штепсель у розетку.

Регулярно витирайте із роз'ємів і контактів штепселя сторонні речовини (наприклад, бруд або воду) сухою ганчіркою.

- Вийміть штепсель і почистьте його сухою ганчіркою.
- Недотримання цієї вимоги може спричинити ураження електричним струмом або займання.

Вставляйте штепсель у розетку так, щоб кабель був спрямований на підлогу.

- Якщо неправильно вставити штепсель у розетку, це може пошкодити електричні дроти кабелю, що може спричинити ураження електричним струмом або займання.

Зберігайте весь пакувальний матеріал подалі від дітей, оскільки він може становити для них небезпеку.

- Якщо дитина одягне на голову упаковку, це може спричинити удушення.

Якщо пристрій, штепсель або кабель живлення пошкоджено, зверніться до найближчого центру обслуговування.

Цей пристрій обов'язково слід належним чином заземлити.

Не заземлюйте пристрій до газової труби, пластмасової водопровідної труби або телефонної лінії.

- Недотримання цієї вимоги може спричинити ураження електричним струмом, займання, вибух або проблеми із пристроєм.
- Не під'єднуйте кабель живлення до розетки без належного заземлення. Заземлення має бути виконано із дотриманням вимог місцевих та державних норм.

Не встановлюйте пристрій поблизу обігрівачів чи займистих матеріалів.

Не встановлюйте пристрій у вологих місцях, місцях, де користуються олією чи мастилом, і брудних місцях; уникайте контакту пристрою з прямими сонячними променями та водою (дощем).

Не встановлюйте пристрій у місцях, для яких характерні низькі температури.

- На морозі трубки можуть потрескати.

Не встановлюйте пристрій у місцях, де може витікати газ.

- Нехтування цією вимогою може призвести до пожежі або ураження електричним струмом.

Не використовуйте електричний трансформатор.

- Нехтування цією вимогою може призвести до пожежі або ураження електричним струмом.

Не використовуйте пошкоджені штепсель, кабель живлення або погано закріплену розетку.

- Нехтування цією вимогою може призвести до пожежі або ураження електричним струмом.

Не тягніть і не згинайте надміру кабелів живлення.

Не скручуйте і не зв'язуйте кабелів живлення.

Не підвішуйте кабелів живлення на металеві предмети, не ставте на нього важкі предмети, а також не кладіть його між предметами та позаду пристрою.

- Нехтування цією вимогою може призвести до пожежі або ураження електричним струмом.

Виймаючи штепсель, не тягніть за кабелів живлення.

- Виймайте штепсель, тримаючись за сам штепсель.
- Недотримання цієї вимоги може спричинити ураження електричним струмом або займання.

⚠ УВАГА. Застереження щодо встановлення

Пристрій слід встановлювати так, щоб забезпечити легкий доступ до штепселя.

- Недотримання цієї вимоги може спричинити ураження електричним струмом або займання через витік струму.

Встановлюйте пристрій на рівну та тверду підлогу, яка може витримати його вагу.

- Недотримання цієї вимоги може спричинити сильну вібрацію, рух, шум або проблеми із пристроєм.

⚠ ПОПЕРЕДЖЕННЯ. Важливі попередження щодо використання

Якщо у пристрої надто багато води, негайно вимкніть подачу води та живлення, після чого зверніться до найближчого центру обслуговування.

- Не торкайтеся штепселя мокрими руками.
- Недотримання цієї вимоги може спричинити ураження електричним струмом.

Якщо пристрій видає дивний шум, чути запах горілого або із пристрою йде дим, негайно вийміть штепсель із розетки та зверніться до найближчого центру обслуговування.

- Недотримання цієї вимоги може спричинити ураження електричним струмом або займання.

У разі витікання газу (наприклад, пропану, зрідженого нафтового газу тощо) негайно провітрити приміщення, не торкаючись штепселя. Не торкайтеся пристрою або кабелю живлення.

- Не використовуйте вентилятор.
- Іскра може спричинити вибух або займання.

Не дозволяйте дітям гратися у або на пральній машині. Утилізуючи пральну машину, зніміть важіль її дверцят.

- Якщо дитина застрягне у пральній машині, вона може задушитися.

Перед використанням зніміть пакувальний матеріал (губку, пінопласт), прикріплений до дна пристрою.

Не періть білизну, забруднену бензином, гасом, бензолом, розчинником, спиртом або іншими легкозаймистими чи вибухонебезпечними речовинами.

- Нехтування цією вимогою може призвести до ураження електричним струмом, займання або вибуху.

Не докладайте сили, відкриваючи дверцята пральної машини, коли вона працює (прання за високої температури/сушіння/відтискання).

- Якщо з пральної машини витече вода, ви можете обпектися. Крім того, підлога стане слизькою. Нехтування цією вимогою може призвести до травмування користувача.
- Якщо відкривати дверцята, докладаючи силу, можна пошкодити пристрій або травмуватися.

Не суньте руку під пральну машину, коли вона працює.

- Нехтування цією вимогою може призвести до травмування користувача.

Не торкайтеся штепселя мокрими руками.

- Нехтування цією вимогою може призвести до ураження електричним струмом.

Не вимикайте пристрій, виймаючи штепсель кабелю живлення із розетки, під час роботи пристрою.

- Повторне під'єднання штепселя до розетки може спричинити появу іскри, що може призвести до ураження електричним струмом або займання.

Не дозволяйте дітям або немічним особам користуватися пральною машиною без належного нагляду. Не дозволяйте дітям залазити у або на пристрій.

- Нехтування цією вимогою може спричинити ураження електричним струмом, опіки або травмування користувача.

Не суньте руку або металеві предмети під пральну машину, коли вона працює.

- Нехтування цією вимогою може призвести до травмування користувача.

Не від'єднуйте пристрій від розетки, тягнучи за кабель живлення. Завжди беріться за штепсель і виймайте його з розетки прямо.

- Пошкодження кабелю живлення може спричинити коротке замикання, займання та/або ураження електричним струмом.

Не намагайтеся ремонтувати, розбирати або змінювати пристрій самотужки.

- Не використовуйте інші запобіжники (наприклад, мідні чи сталеві дрти тощо), аніж стандартний запобіжник.
- Якщо пристрій потребує ремонту чи перевстановлення, зверніться до найближчого центру обслуговування.
- Недотримання цієї вимоги може спричинити ураження електричним струмом, займання, проблеми із пристроєм або травмування користувача.

Якщо шланг подачі води нещільно прилягатиме до крана, а в пристрої буде надто багато води, вийміть штепсель із розетки.

- Недотримання цієї вимоги може спричинити ураження електричним струмом або займання.

Виймайте штепсель із розетки, якщо плануєте тривалий час не користуватися пристроєм або під час грози.

- Недотримання цієї вимоги може спричинити ураження електричним струмом або займання.

Якщо у прилад потрапили сторонні предмети, відключіть його від живлення і зверніться до найближчого центру обслуговування Samsung.

- Нехтування цією вимогою може призвести до пожежі або ураження електричним струмом.

⚠ УВАГА. Застереження щодо використання

Якщо пральну машину забруднено (наприклад засобом для прання, брудом, залишками їжі тощо), вийміть штепсель із розетки та почистьте її м'якою вологою ганчіркою.

- Недотримання цієї вимоги може спричинити знебарвлення, деформацію, пошкодження та іржавіння.

Від сильного удару скло спереду пристрою може розбитися. Користуйтеся пристроєм обережно.

- Розбитим склом можна травмуватися.

Після припинення подачі води або повторного під'єднання шланга подачі води повільно відкривайте кран.

Повільно відкривайте кран після тривалої перерви у використанні.

- Тиск повітря у шлангу подачі води або водопровідній трубі може пошкодити пристрій або спричинити витікання води.

Якщо під час роботи пристрою витікає вода, встановіть причину витікання.

- Якщо пральна машина працює, коли в ній надто багато води через проблеми зі зливом, це може спричинити ураження електричним струмом або займання.

Завантажуйте білизну у пральну машину повністю, щоб не притиснути її дверцятами.

- Якщо притиснути білизну дверцятами, можна пошкодити пральну машину, саму білизну або спричинити витікання води.

Вмикність подачу води до пральної машини, коли пристрій не використовується.

Гвинти на з'єднувачі шланга подачі води має бути закріплено належним чином.

- Недотримання цієї вимоги може спричинити пошкодження майна або травмування користувача.

Слідкуйте, щоб гумовий ущільнювач і скло передніх дверцят не забруднилися сторонніми речовинами (наприклад, пилом, нитками, волоссям тощо).

- Якщо прищемити сторонні речовини дверцятами чи не щільно закрити дверцята, це може призвести до витікання води.

Перед тим, як вмикати пристрій, відкрийте кран і перевірте, чи добре зафіксовано з'єднувач шланга подачі води та чи не витікає вода.

- Якщо гвинти або з'єднувач шланга подачі води погано закріплено, це може спричинити витікання води.

Придбаний вами виріб призначено лише для побутового використання.

Використання для бізнес-потреб вважається використанням не за призначенням. У такому разі на виріб не поширюватиметься стандартна гарантія Samsung, і компанія Samsung не нестиме відповідальності за несправності у роботі чи пошкодження, що виникли в результаті такого використання.

Не ставайте на пристрій та не кладіть на нього предмети (наприклад, білизну, запалені свічки, цигарки, посуд, хімічні речовини, металеві предмети тощо).

- Недотримання цієї вимоги може спричинити ураження електричним струмом, займання, проблеми із пристроєм або травмування користувача.

Не розпилюйте на пристрій леткі речовини, наприклад інсектициди.

- Окрім завдання шкоди здоров'ю, використання летких речовин може спричинити ураження електричним струмом, займання або проблеми із пристроєм.

Не ставте біля пральної машини предмети, які є джерелом електромагнітного випромінювання.

- Недотримання цієї вимоги може призвести до травмування користувача через збій у роботі пристрою.

Вода, злита під час прання за високої температури або сушіння, гаряча. Уникайте контакту з нею.

- Недотримання цієї вимоги може спричинити опіки і травмування користувача.

Не періть, не відтискайте та не сушіть водонепроникні сидіння, килими або одяг (*), якщо пристрій не має спеціального режиму для прання цих виробів.

(*): вовняна постільна білизна, дощовики, жилетки для рибалок, лижні штани, спальні мішки, підгузки, спортивні костюми, чохли для велосипедів, мотоциклів, автомобілів тощо.

- Не періть грубих і твердих килимів навіть за наявності на етикетці позначки пральної машини. Недотримання цієї вимоги може призвести до травмування користувача або пошкодження пральної машини, стіни, підлоги чи одягу через надмірну вібрацію.
- Не періть килимів і килимків із гумовою основою. Гумова основа може відірватися і прилипнути до барабана, а це може спричинити несправність, зокрема проблеми зі зливом води.

Не вмикайте пральну машину, якщо вийнято шухлядку для засобу для прання.

- Недотримання цієї вимоги може призвести до ураження електричним струмом або травмування користувача через витікання води.

Не торкайтеся барабана всередині під час або після циклу сушіння, оскільки він гарячий.

- Нехтування цією вимогою може спричинити опіки.

Не встромляйте руку у шухлядку для засобу для прання.

- Нехтуючи цією вимогою, можна травмуватися, оскільки шухлядка для засобу для прання може захопити руку.

Не кладіть у пральну машину інші предмети (наприклад, взуття, залишки їжі, тварин), аніж тканинні вироби.

- Недотримання цієї вимоги може спричинити пошкодження пральної машини, травмування або смерть (тварин) через надмірну вібрацію.

Не натискайте кнопки гострими предметами, наприклад шпильками, ножами, нігтями тощо.

- Нехтування цією вимогою може спричинити ураження електричним струмом або травмування користувача.

Не періть речі, забруднені олійками, кремами або лосьйонами, придбані в магазинах продажу косметики та масажних салонах.

- Недотримання цієї вимоги може спричинити деформацію гумового ущільнювача та витікання води.

Не залишайте металеві предмети, наприклад булавки чи шпильки для волосся, а також відбілювач у барабані на тривалий час.

- Недотримання цієї вимоги може спричинити появу іржі на барабані.
- Якщо барабан почне іржавіти, почистьте його губкою з додаванням нейтрального м'яючого засобу. Не чистьте барабан металевою щіткою.

Не використовуйте сухі засоби для прання, а також не періть, не полощіть та не відтискайте речі, на які нанесено сухі засоби для прання.

- Недотримання цієї вимоги може спричинити миттєве загоряння через нагрівання окисленого мастила.

Не використовуйте воду із пристроїв для охолодження/нагрівання води.

- Недотримання цієї вимоги може спричинити проблеми із пральною машиною.

Не використовуйте для пральної машини звичайне мило.

- Якщо воно затвердне та накопичиться у пральній машині, це може спричинити проблеми із пристроєм, знебарвлення, іржавіння і неприємний запах.

Кладіть шарпетки та бюстгальтери у сітку для прання і періть їх разом з іншими виробами.

Не періть у сітці для прання великі вироби, наприклад постільну білизну.

- Недотримання цієї вимоги може призвести до травмування через надмірну вібрацію.

Не використовуйте затверділі засоби для прання.

- Якщо вони накопичаться у пральній машині, це може спричинити витікання води.

Перевірте, чи усі кишені одягу, який ви збираєтеся прати, порожні.

- Тверді гострі предмети, наприклад монети, шпильки, цвяхи, гвинти чи каміння, можуть призвести до серйозного пошкодження пристрою.

Не періть одяг із великими пряжками, гудзиками чи іншими важкими металевими предметами.

Посортуйте білизну за кольором і стійкістю фарби та виберіть рекомендований цикл прання, температуру і додаткові функції.

- Якщо цього не зробити, це може спричинити втрату кольору і пошкодження тканини.

Пильнуйте, щоб не прищепити дверцятами пальці дитини.

- Інакше можна спричинити ушкодження.

⚠ ПОПЕРЕДЖЕННЯ. Важливі попередження щодо чищення

Не чистьте пристрій, розпилюючи воду безпосередньо на нього.

Не використовуйте сильнідіючі миючі засоби на основі кислоти.

Не використовуйте для чищення пристрою бензин, розчинник чи спирт.

- Недотримання цієї вимоги може спричинити знебарвлення, деформацію, пошкодження, ураження електричним струмом або займання.

Перед чищенням або технічним обслуговуванням від'єднуйте пристрій від електромережі.

- Недотримання цієї вимоги може спричинити ураження електричним струмом або займання.

Пояснення Директиви щодо відходів електричного та електронного обладнання (WEEE)



Правильна утилізація виробу (Відходи електричного та електронного обладнання) (Стосується країн, в яких запроваджено системи розподіленої утилізації)

Ця позначка на виробі, аксесуарах або в документації до них вказує, що виріб, а також відповідні електронні аксесуари (наприклад, зарядний пристрій, гарнітура, USB-кабель) не можна викидати разом із побутовим сміттям після завершення терміну експлуатації. Щоб запобігти можливій шкоді довкіллю або здоров'ю людини через неконтрольовану утилізацію, утилізуйте це обладнання окремо від інших видів відходів, віддаючи його на переробку та уможливаючи таким чином повторне використання матеріальних ресурсів.

Фізичні особи можуть звернутися до продавця, у якого було придбано виріб, або до місцевого урядового закладу, щоб отримати відомості про місце та способи нешкідливої для довкілля вторинної переробки виробу.

Корпоративним користувачам слід звернутися до свого постачальника та перевірити правила й умови договору про придбання. Цей виріб потрібно утилізувати окремо від інших промислових відходів.

Встановлення

Уважно дотримуйтеся цих вказівок для правильного встановлення пральної машини і уникнення нещасних випадків під час прання.

Що входить у комплект постачання

Перевірте, чи в комплект постачання виробу додані всі деталі. Якщо з пральною машиною чи її деталями щось негаразд, зверніться до місцевого центру обслуговування споживачів Samsung або до продавця пральної машини.

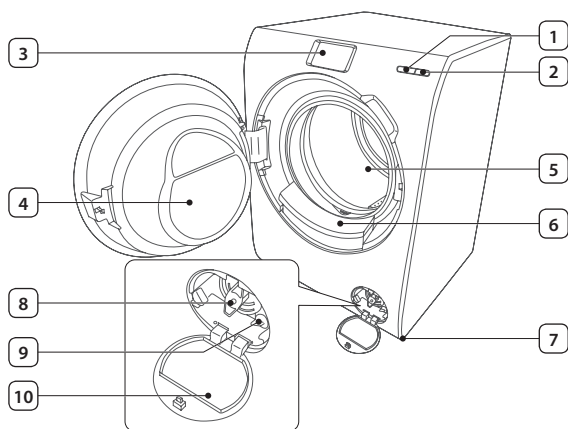

1	Кнопка пуску
2	Кнопка живлення
3	Екран керування
4	Дверцята
5	Барабан
6	Блок автоматичного дозування
7	Ніжки з можливістю регулювання
8	Фільтр для сміття
9	Трубка аварійного зливу
10	Кришка фільтра



Гайковий ключ



Кришки болтів



Фіксатор шланга



Шланг подачі холодної води



Шланг подачі гарячої води



Набір ємностей для засобу для прання (Aqua rebble)



Кришки болтів: кількість (від 3 до 6) доданих кришок болтів залежить від моделі пральної машини.

Шланг подачі гарячої води: лише для моделей, які підтримують відповідну функцію.

Набір ємностей для засобу для прання: 200 мл і 100 мл (МАКС.).

Вимоги зі встановлення

Під'єднання до електромережі і заземлення

- Потрібний плавкий запобіжник або автоматичний вимикач 220-240 В змінного струму / 50 Гц
- Використовуйте окремий ланцюг живлення лише для пральної машини

Для належного заземлення пральна машина постачається з кабелем живлення, який має триконтактну вилку для використання у належно встановленій та заземленій розетці.

Якщо ви не впевнені щодо правильності заземлення, зверніться до кваліфікованого електрика чи спеціаліста з обслуговування.

Не змінюйте вилку. Якщо вона не підходить до розетки, зверніться до кваліфікованого електрика для встановлення належної розетки.



ПОПЕРЕДЖЕННЯ

- НЕ використовуйте кабель-продовжувач.
- Використовуйте лише той кабель живлення, який постачається з пральною машиною.
- НЕ під'єднуйте провід заземлення до пластмасових водопровідних труб, газопроводів чи труб подачі гарячої води.
- Неправильне підключення проводів заземлення може призвести до ураження електричним струмом.

Водопостачання

Належний тиск води для цієї пральної машини: від 50 кПа до 800 кПа. Якщо тиск води менший, ніж 50 кПа, водопровідний клапан може не закритись повністю. Або ж барабан може довше наповнюватись водою, що призведе до вимкнення пральної машини. Водопровідні крани мають бути розташовані на відстані до 120 см від задньої стінки пральної машини, щоб шланг подачі води, який додається, діставав до машини.

Щоб зменшити ризик витоку води

- Забезпечте легкий доступ до водопровідних кранів.
- Закривайте крани, коли машина не використовується.
- Регулярно перевіряйте, чи немає витоку води у місцях кріплення шлангів подачі води.



УВАГА

Перед тим, як використовувати пральну машину вперше, перевірте, чи не протікають з'єднання водопровідних кранів і клапанів.

Зливна система

Компанія Samsung рекомендує використовувати стічну трубу висотою 65 см. Зливний шланг слід прокласти через фіксатор для зливного шланга до стічної труби, зливний шланг має повністю увійти у стічну трубу.

Підлога

Для забезпечення якомога кращої роботи пральну машину слід встановити на твердій підлозі. Дерев'яну підлогу може знадобитися укріпити, щоб зменшити вібрування та/або незбалансоване навантаження. Килими та м'який настил не є стійкими до вібрування, і тому пральна машина може дещо зміщуватися під час циклу відтискання.



УВАГА

НЕ встановлюйте пральну машину на платформі чи ненадійно закріпленій конструкції.

Температура води

Не встановлюйте пральну машину у приміщенні, де може замерзнути вода, оскільки у її водопровідному клапані, насосі та/або шлангах завжди залишається незначна кількість води. Вода, що замерзла у з'єднувальних частинах, може пошкодити ремені, насос чи інші деталі пральної машини.

Встановлення у ніші чи шафці

Мінімальна відстань для забезпечення стабільної роботи:

З боків	25 мм	Позаду	50 мм
Вгорі	25 мм	Спереду	550 мм

Якщо поруч із пральною машиною встановлено сушарку, перед нішею чи шафкою має бути принаймні 550 мм незаблокованого простору. Сама по собі пральна машина не потребує спеціального відкритого простору.

Покрокове встановлення

КРОК 1 - Вибір місця встановлення

Вимоги до місця встановлення:

- тверда рівна поверхня без килимового покриття чи покриття, яке може завадити вентиляції;
- відсутність прямого сонячного світла;
- достатньо місця для забезпечення належної вентиляції та прокладання кабелів;
- температура навколишнього середовища завжди вища точки замерзання (0°C);
- подалі від джерела тепла.

КРОК 2 - Усунення транспортувальних болтів

Розпакуйте виріб і викрутіть усі транспортувальні болти.

1. За допомогою гайкового ключа, який додається, викрутіть усі транспортувальні болти з тильної сторони машини.

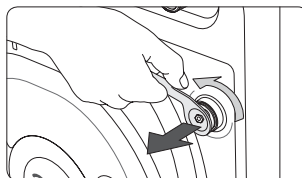

2. Закрийте отвори пластмасовими кришками болтів, які додаються. Збережіть транспортувальні болти для використання в майбутньому.

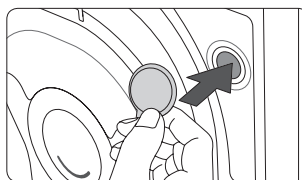

⚠ ПОПЕРЕДЖЕННЯ

Пакувальний матеріал може становити небезпеку для дітей. Зберігайте весь пакувальний матеріал (пластикові пакети, полістирол тощо) у місцях, недоступних для дітей.

КРОК 3 - Регулювання висоти ніжок

1. Обережно встановіть пральну машину у потрібне положення. Якщо прикласти надмірну силу, можна пошкодити ножки.
2. Вирівняйте пральну машину, відрегулювавши руками висоту ніжок.
3. Завершивши вирівнювання, затягніть гайки за допомогою гайкового ключа.

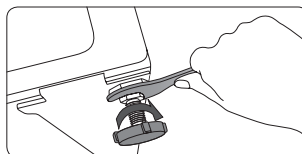
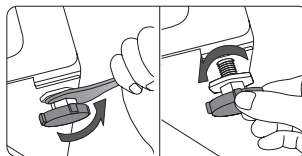

КРОК 4 - Під'єднання шланга подачі води

Під'єднайте шланг подачі води до водопровідного крана.

1. Зніміть перехідник (А) із шланга подачі води (В).

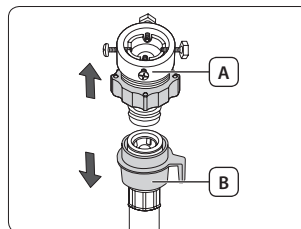

2. За допомогою хрестової викрутки відкрутіть чотири гвинти на перехіднику.

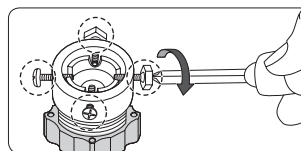

3. Утримуючи перехідник, поверніть частину (С) у напрямку, вказаному стрілкою, щоб відкрутити її на 5 мм (*).

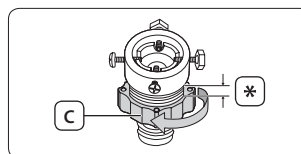

4. Встановіть перехідник на водопровідний кран і, утримуючи у піднятому положенні перехідник, закрутіть гвинти.
5. Поверніть частину (С) у напрямку, вказаному стрілкою, щоб затягнути її.

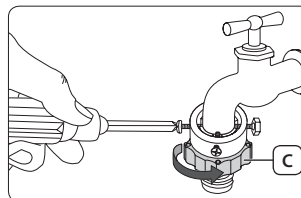

6. Утримуючи частину (Е), під'єднайте шланг подачі води до перехідника. Тоді відпустіть частину (Е). У разі приєднання шланга до перехідника лунає клацання.

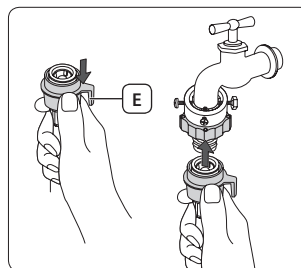

7. Під'єднайте інший кінець шланга подачі води до впускного водопровідного клапана на задній панелі пральної машини. Поверніть шланг за годинниковою стрілкою, щоб затягнути його.

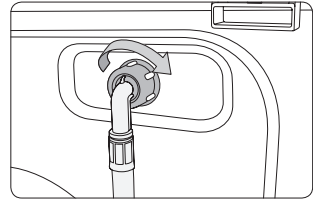

8. Відкрийте кран подачі води і перевірте, чи немає витіку навколо з'єднання. Якщо є витіки води, повторіть наведені вище дії.

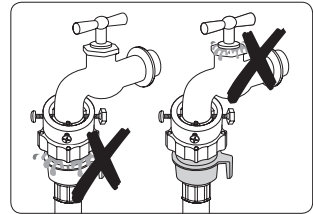

- Якщо використовується водопровідний кран, на носіку якого є різьба, під'єднайте шланг подачі води до крана, як показано на малюнку.

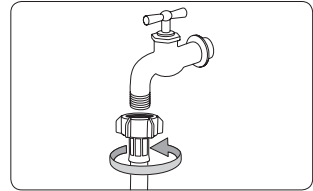

⚠ ПОПЕРЕДЖЕННЯ

Припиніть користуватися пральною машиною, якщо є витік води, і зверніться в місцевий центр обслуговування Samsung. В іншому випадку може статися ураження електричним струмом.

⚠ УВАГА

Не натягуйте шланг подачі води надто сильно. Якщо шланг надто короткий, замініть його на довший шланг високого тиску.



- Під'єднавши шланг подачі води до перехідника, перевірте, чи правильно він під'єднаний, потягнувши його донизу.
- Використовуйте кран подачі води, який широко доступний у продажу. Якщо кран квадратний або надто великий, зніміть розпірне кільце, перш ніж вставляти кран у перехідник.

Для моделей, які мають додатковий вхід для гарячої води

1. Під'єднайте червоний кінець шланга подачі гарячої води до входу для гарячої води на задній панелі пральної машини.
2. Під'єднайте інший кінець шланга подачі гарячої води до водопровідного крана подачі гарячої води.

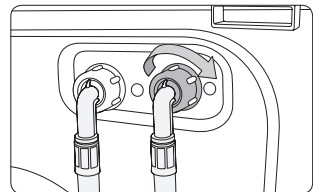

Шланг із системою Aqua (лише для моделей, які підтримують відповідну функцію)

Шланг із системою Aqua повідомляє користувача про ризик витоку води. Система реагує на потік води і у випадку витоку **індикатор (А)** посередині стає червоним.

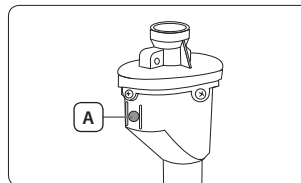

КРОК 5 - Розміщення зливного шланга

Зливний шланг можна розташувати у три способи.

Над краєм умивальника

Зливний шланг слід розташувати на висоті 60 – 90 см (*) від підлоги. Щоб дренажний шланг залишався зігнутим, використовуйте **пластмасовий тримач шланга (А)**, який додається. Для забезпечення стабільного зливу прикріпіть тримач до стіни за допомогою гачка.

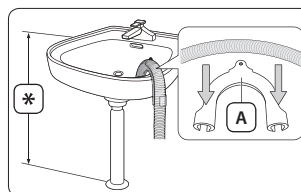

Вивести у стічну трубу умивальника

Кінець зливного шланга має входити до системи вище сифона умивальника і не нижче, ніж на висоті 60 см від підлоги.

Вивести у стічну трубу

Зливний шланг слід встановлювати на висоті 60 – 90 см (*). Бажано використовувати вертикальну трубу висотою 65 см. Упевніться, що зливний шланг прикріплений до стічної труби під нахилом.

Вимоги до зливного стічної труби:

- Мінімальний діаметр – 5 см
- Можливість зливу – щонайменше 60 л води за хвилину

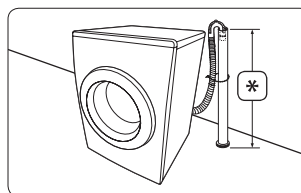

КРОК 6 – Увімкнення пральної машини

Вставте вилку кабелю живлення у придатну для використання розетку на 220-240 В, 50 Гц, захищену запобіжником чи автоматичним вимикачем. Тоді натисніть кнопку **живлення**, щоб увімкнути пральну машину.

Перед запуском

Початкові налаштування

Під час першого увімкнення пральної машини відобразиться екран привітання з логотипом Samsung. Щоб виконати початкові налаштування, дотримуйтесь інструкцій на екрані. Початкові налаштування можна змінити пізніше за допомогою екрана Settings (Налаштування).

КРОК 1 - Set Language (Вибір мови)

Вибір потрібної мови меню.

1. Виберіть мову.
2. Торкніться параметра **Next (Далі)**.



КРОК 2 - Set Date & Time (Встановлення дати і часу)

Налаштування поточної дати і часу.

1. За допомогою стрілок виберіть час для кожного елемента часу.
2. Торкніться параметра **Next (Далі)**.

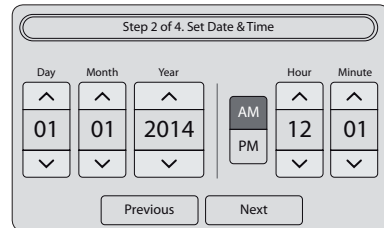

За замовчуванням час встановлено у 12-годинному форматі.

Щоб перемикати між пунктами **AM (До полудня)** і **PM (Після полудня)**, просто торкніться відповідного пункту.

КРОК 3 - Set Auto Dispense (Налаштування автоматичного дозування)

Блок автоматичного дозування розподіляє потрібну кількість засобу для прання і пом'якшувача тканин у барабані відповідно до вибраної програми і циклу.

1. За замовчуванням для обох параметрів **Auto Detergent (Автоматичне додавання засобу для прання)** і **Auto Softener (Автоматичне додавання пом'якшувача)** встановлено значення **On (Увімк.)**. Щоб змінити налаштування, посуньте відповідний повзунок у положення **Off (Вимк.)**.
2. Налаштуйте параметри **Amount (Кількість)** і **Water Hardness (Жорсткість води)**.
3. Налаштуйте параметри **Amount (Кількість)** і **Concentration (Концентрація)**.
4. Торкніться параметра **Next (Далі)**.

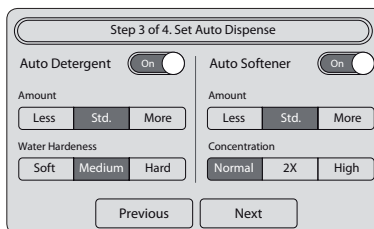

КРОК 4 - Set Auto Update (Налаштування автоматичного оновлення)

Функція Auto Update (Автоматичне оновлення) дозволяє автоматично оновлювати вбудоване програмне забезпечення для підвищення продуктивності роботи виробу та/або виправляти відомі помилки через зв'язок із сервером оновлень. Після оновлення програмного забезпечення залежно від версії програмного забезпечення, деякі функції пральної машини можуть бути недоступними.

1. Для автоматичного оновлення програмного забезпечення встановіть для параметра **Auto Update (Автоматичне оновлення)** значення **On (Увімк.)**.
2. Торкніться параметра **Done (Готово)**.

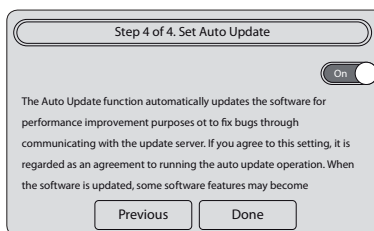

КРОК 5 - Запуск функції Calibration (Калібрування) (рекомендовано)

Функція Calibration (Калібрування) забезпечує точне визначення ваги пральною машиною. Перш ніж запустити функцію Calibration (Калібрування), перевірте, чи барабан порожній.

1. Торкніться пункту **Settings (Налаштування) > Calibration (Калібрування) > Start (Пуск)**.
 - Під час виконання операції дверцята будуть заблоковані.
 - Барабан кілька хвилин обертатиметься за годинниковою стрілкою і проти годинникової стрілки.
2. Після завершення операції пральна машина вимкнеться автоматично.

Рекомендації щодо прання білизни

КРОК 1 - Сортування

Сортуйте речі відповідно до описаних нижче критеріїв.

- **Символи догляду за виробом на етикетці:** розділіть речі з бавовни, мішаної тканини, синтетичних матеріалів, шовку, вовни та віскози.
- **Колір:** розділіть білі і кольорові речі.
- **Розмір:** змішування в барабані різних за розміром речей покращує характеристики прання.
- **Делікатні речі:** періть делікатні речі окремо, використовуючи режим легкого прасування для нових вовняних виробів, занавісок і шовкових виробів. Перевіряйте символи догляду на етикетках виробів.



Перевіряйте символи догляду на етикетці виробу і відсортууйте його відповідним чином до початку прання.

КРОК 2 - Повиймайте все з кишень

Повиймайте усе з кишень виробів

- Металеві предмети, наприклад монети, шпильки і застібки на одязі, можуть пошкодити одяг, а також барабан.

Вивертайте одяг із кнопками і нашивками

- Якщо під час прання блискавки на штанах чи куртках розстібнуті, вони можуть пошкодити барабан. Перед пранням блискавки слід застібати і фіксувати шнурочком.
- Речі з довгими шнурками можуть заплутатися з іншими речами. Перед пранням шнурки слід зв'язати.

КРОК 3 - Використовуйте сітку для прання

- Бюстгальтери (які можна прати у воді) слід класти в сітку для прання. Металеві деталі бюстгальтерів можуть повилазити та пошкодити інші речі.
- Маленькі легенькі речі, наприклад шкарпетки, рукавиці, панчохи і хусточки, можуть застрягати навколо дверцят. Кладіть їх у густу сітку для прання.
- Не періть порожню сітку для прання. Це може призвести до вібрування і пересування пральної машини, що в свою чергу може спричинити травмування користувача.

КРОК 4 - Попереднє прання (якщо потрібно)

Якщо білизна сильно забруднена, увімкніть для вибраної програми додатковий режим попереднього прання. Не вмикайте режим попереднього прання, якщо засіб для прання додається вручну безпосередньо в барабан.

КРОК 5 - Визначення ваги виробів

Не перевантажуйте пральну машину. Перевантаження пральної машини може негативно вплинути на якість прання. Відомості щодо ваги завантаження залежно від типу одягу дивіться на стор. 29.



Час прання постільної білизни або покривал може бути довшим, а ефективність відтискання може бути нижчою. Для постільної білизни або покривал рекомендована максимальна швидкість відтискання становить 800 об./хв. для ваги завантаження 2 кг або менше.



УВАГА

Якщо речі завантажено нерівномірно і відображається код помилки «UE», розподіліть білизну рівномірно. Нерівномірність завантаження може знизити ефективність відтискання.

КРОК 6 - Застосування засобу для прання належного типу

Тип використовуваного засобу для прання залежить від типу тканини (бавовна, синтетика, делікатні речі, вовна), її кольору, температури прання і ступеню забруднення. Завжди використовуйте засіб для прання із низьким рівнем піноутворення, розроблений для автоматичного прання.



- Дотримуйтесь вказівок виробника засобу для прання, зважаючи на вагу білизни, ступінь забруднення і рівень жорсткості води у вашому регіоні. Якщо ви не впевнені щодо жорсткості води, зверніться до місцевої організації з водопостачання.
- Не використовуйте затверділі засоби для прання. Такий засіб для прання може залишитись під час циклу полоскання і заблокувати зливні отвори.



УВАГА

У випадку прання вовни в режимі прання вовни, використовуйте лише рідкий нейтральний засіб для прання. Якщо в режимі прання вовни використовувати пральний порошок, він може залишитись на одязі і призвести до його знебарвлення.

Вказівки щодо користування пральними засобами

Auto Dispense (Автоматичне дозування)

Пральну машину обладнано дозатором з двома відсіками: лівий відсік призначено для засобу для прання, а правий відсік – для пом'якшувача тканин. Блок автоматичного дозування розподіляє потрібну кількість засобу для прання і пом'якшувача тканин у барабані відповідно до вибраної програми і циклу.

УВАГА

- Заливайте в блок автоматичного дозування лише рідкий засіб для прання і пом'якшувач тканин.
- Перевірте, чи блок автоматичного дозування вставлений до кінця. Пральна машина не почне працювати, доки блок автоматичного дозування не буде встановлено належним чином.
- Якщо використовуються різні засоби для прання, почистьте відсік для засобу для прання, перш ніж заповнювати його іншим засобом.
- Не змішуйте засіб для прання із пом'якшувачем для тканин у будь-якому відсіку.
- Щоб засіб для прання не затвердів, не відкривайте кришку відсіку після того, як у нього було залито засіб для прання.
- Не використовуйте відбілювачі, які можуть спричинити корозію та/або генерувати газ.
- Не перевертайте блок автоматичного дозування догори дном. Вміст блока може вилитись через вентиляційні отвори.
- Переносючи виріб, не натискайте на вихідний отвір на дні блока автоматичного дозування. Вміст блока може витікати.
- Будьте обережні, коли наповнюєте блок засобом для прання чи пом'якшувачем тканин. Вміст може пролитись навколо.
- Перш ніж застосовувати засіб для прання, вийміть блок автоматичного дозування.
- Якщо вийняти блок автоматичного дозування для перевірки залишку кількості засобу для прання відразу після або перед появою повідомлення про помилку, блок може містити незначну кількість засобу для прання, що залишився або витікає з його дна.
- Вставте блок автоматичного дозування повністю. Якщо блок вставити не повністю, він може не дозувати засіб належним чином.
- За замовчуванням функція Auto Dispense (Автоматичне дозування) вимикається під час програм Delicates (Делікатні речі), Wool (Вовна), Baby Care (Дитячі речі) або Outdoor Care (Верхній одяг).

Щоб увімкнути для цих програм функцію Auto Dispense (Автоматичне дозування), торкніться пункту **Settings (Налаштування)** або **Панель швидкого доступу > Auto Dispense (Автоматичне дозування)** і виберіть потрібні налаштування.

1. Відкрийте дверцята і витягніть блок автоматичного дозування з пральної машини, натиснувши на нього.

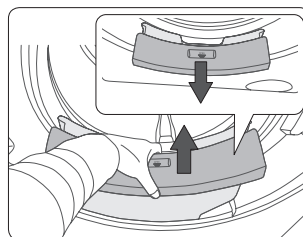

2. Поверніть ліву ручку проти годинникової стрілки, щоб відкрити лівий відсік, і наповніть його засобом для прання до позначки «максимально».
3. Поверніть праву ручку проти годинникової стрілки, щоб відкрити правий відсік, і наповніть його пом'якшувачем для тканин до позначки «максимально».
4. Заблокуйте ручки, повернувши їх за годинниковою стрілкою.

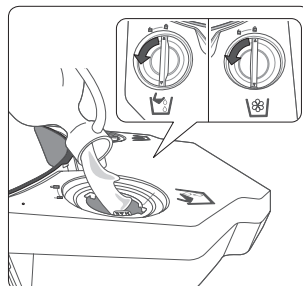

5. Встановіть блок автоматичного дозування назад у вихідне положення. Будьте обережні, коли вставляєте блок, оскільки його вміст може вилитись через вентиляційні отвори, розташовані з боків виробу.
6. Увімкніть функції **Auto Detergent (Автоматичне додавання засобу для прання)** і **Auto Softener (Автоматичне додавання пом'якшувача)**. Дивіться розділ «Auto Dispense (Автоматичне дозування)» на стор. 33.

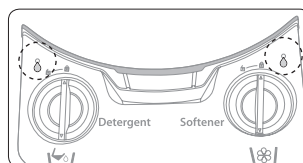

Дозування вручну

Якщо ви не бажаєте користуватися дозатором (автодозатором) та додавати пральний засіб вручну, можна завантажити пральний засіб безпосередньо в барабан або скористатися відповідною ємністю для засобу для прання. До пристрою додаються дві ємності для засобу для прання різного розміру. Виберіть ємність для засобу для прання, яка за розміром відповідає потрібній кількості засобу.

1. Вимкніть функцію **Auto Detergent (Автоматичне додавання засобу для прання)**.

Дивіться розділ «**Auto Dispense (Автоматичне дозування)**» на стор. 33.

2. Наповніть відповідну **ємність для засобу для прання (А)** порошком, гелем або рідким засобом для прання. Дотримуйтесь позначки рівня на внутрішній стороні ємності для засобу для прання.

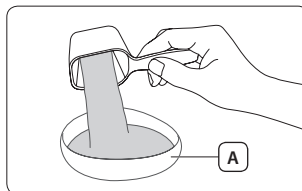

3. Встановіть ємність для засобу для прання скраю барабана.

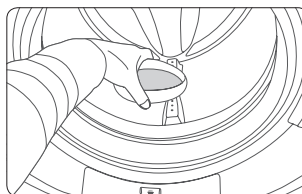

 Після завершення прання вийміть ємність для засобу для прання з барабана і зберігайте її чистою для використання в майбутньому.

УВАГА

- Кондиціонер для білизни можна застосовувати лише у випадку використання автодозатора. Додавання вручну заборонене.
- Будьте обережні, встановлюючи ємність для засобу для прання, оскільки її має бути збалансовано під час першого прання. Перекидання ємності для засобу для прання на початку прання може призвести до появи залишків засобу для прання на речах наприкінці прання, в результаті чого речі можуть змінити колір та/або може знизитись продуктивність прання.
- Не наповнюйте засобом для прання одночасно і відсік для засобів для прання і ємність для засобу для прання.
- Якщо використовуються різні засоби для прання, почистьте ємність для засобу для прання, перш ніж заповнювати його іншим засобом.
- Не ставте ємність для засобу для прання у складену ковдру чи між різні предмети одягу.
- Не застосовуйте режим Pre Wash (Попереднє прання), використовуючи ємність для засобу для прання.
- Застосування надмірної кількості засобу для прання може призвести до виникнення таких проблем: збою системи та/або скорочення терміну служби виробу.
- Надмірна кількість засобу для прання спричиняє утворення бульбашок, в результаті чого збільшується час полоскання.
- Також залишки засобу для прання можуть залишатись у барабані після завершення прання.
- Використовуйте таку кількість засобу для прання, яка визначена виробником засобу.
- У випадку дозування прального засобу вручну радимо під час прання кольорових речей користуватися ємністю для засобу для прання.

Експлуатація

Екран

Залежно від моделі фактичний вигляд екрана може відрізнятися від наведеного нижче малюнку.

Головний екран

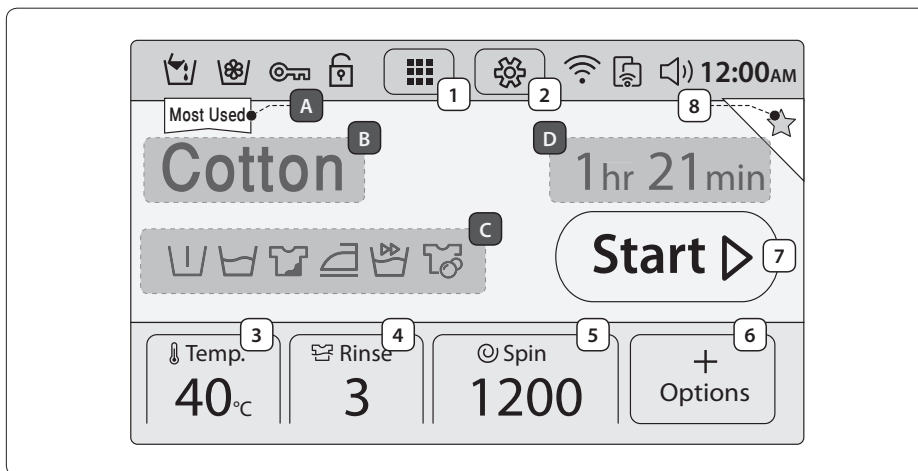

Кнопки

1	Режим	Торкніться цієї піктограми, щоб перейти на екран переліку режимів.
2	Settings (Налаштування)	Торкніться, щоб вибрати екран налаштувань.
3	Temp. (Температура)	Торкніться, щоб змінити температуру для поточного режиму.
4	Rinse (Полоскання)	Торкніться, щоб змінити значення кількості разів полоскання для поточного режиму.
5	Spin (Відтискання)	Торкніться, щоб змінити швидкість відтискання для поточного режиму.
6	Options (Додаткові параметри)	Торкніться, щоб вибрати екран додаткових параметрів.
7	Start (Пуск)	Торкніться, щоб запустити операцію.
8	Favourite (Вибрані)	Торкніться, щоб додати налаштування поточного режиму до списку вибраного. Можна додати до 4-х спеціальних режимів, які відображаються першими у переліку режимів.

Інформація

A	Most Used (Найчастіше використовувані)	Відображення найчастіше використовуваних режимів.
B	Поточний режим	Відображення поточного режиму.
C	Активні параметри	Відображення активних параметрів для поточного режиму.
D	Запланований час	Відображення запланованого часу роботи для поточного режиму.

Панель налаштувань

	Auto Detergent (Автоматичне додавання засобу для прання)	Якщо цей індикатор світиться, увімкнено функцію Auto Detergent (Автоматичне додавання засобу для прання).
	Auto Softener (Автоматичне додавання пом'якшувача)	Якщо цей індикатор світиться, увімкнено функцію Auto Softener (Автоматичне додавання пом'якшувача).
	Door Lock (Блокування дверей)	Якщо цей індикатор світиться, дверцята заблоковані, щоб уникнути їх відкриття під час роботи машини.
	Child Lock (Замок від дітей)	Якщо відображається піктограма закритого замка [], функція Child Lock (Замок від дітей) увімкнена для запобігання нещасним випадкам з дітьми чи немовлятами.
	Network (Мережа)	Відображається стан підключення до мережі Wi-Fi.
	Smart Control (Розумне управління)	Якщо цей індикатор світиться, пральною машиною можна керувати з мобільного пристрою.
	Sound (Звук)	Якщо відображається піктограма вимкненого звуку [], звук не буде лунати.
12:00 AM	Час	Відображається поточний час.

Панель швидкого доступу

З **панелі швидкого доступу** можна вибрати такі 6 функцій: Child Lock (Замок від дітей), Drum Light (Підсвітка барабана), Auto Detergent (Автоматичне додавання засобу для прання), Auto Softener (Автоматичне додавання пом'якшувача), Network (Мережа) і Smart Control (Розумне управління).

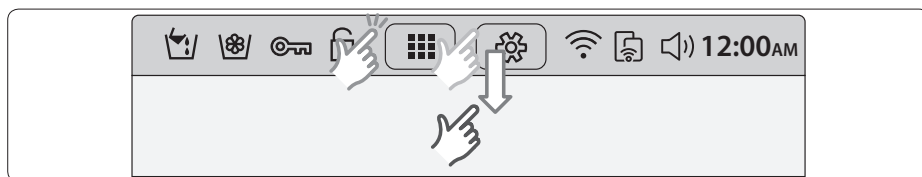

1. Торкніться **панелі стану** або проведіть пальцем донизу, щоб відобразити доступні пункти.

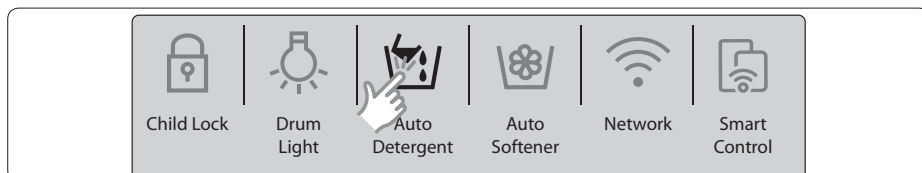

2. Щоб увімкнути/вимкнути пункт чи змінити поточні налаштування, торкніться відповідного пункту.

- Щоб виконати додаткові налаштування, перейдіть до екрана налаштувань і виконайте зміни відповідно до своїх уподобань.
- Увімкнені пункти світяться, вимкнені пункти – відображаються сірим кольором.

Екран додаткових параметрів

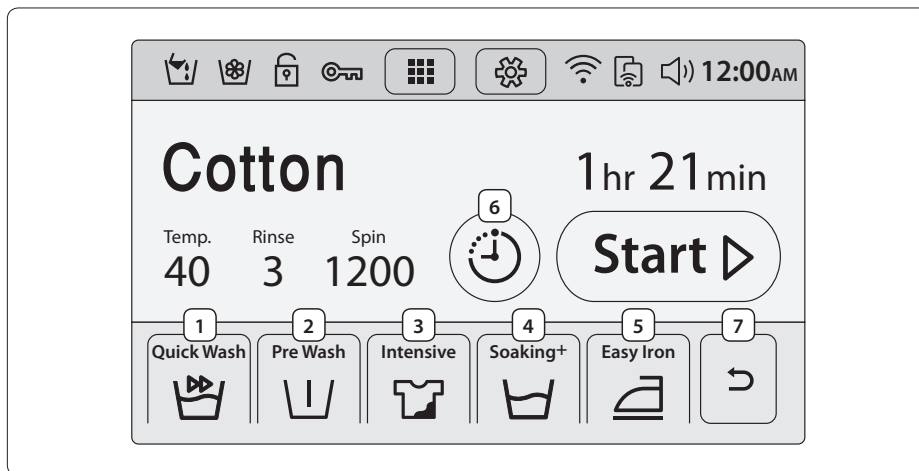

1	Quick Wash (Швидке прання)	Використовується для менш забруднених речей вагою до 2 кг.
2	Pre Wash (Попереднє прання)	Попередній цикл прання додається перед основним пранням.
3	Intensive (Інтенсивне прання)	Тривалість роботи кожного циклу довша, ніж звичайно.
4	Soaking+ (Замочування+)	Ця функція допомагає видалити стійкі плями на одязі.
5	Easy Iron (Легке прасування)	Ця функція допомагає усунути складки.
6	Delay End (Відкладення завершення)	За допомогою цієї функції можна визначити час завершення вибраного режиму. Дивіться стор. 32.
7	Повернутись	Повернення до головного екрана.

 Докладніші відомості про кожен режим шукайте в розділі «Додаткові параметри» на стор. 31.

Прості кроки для запуску

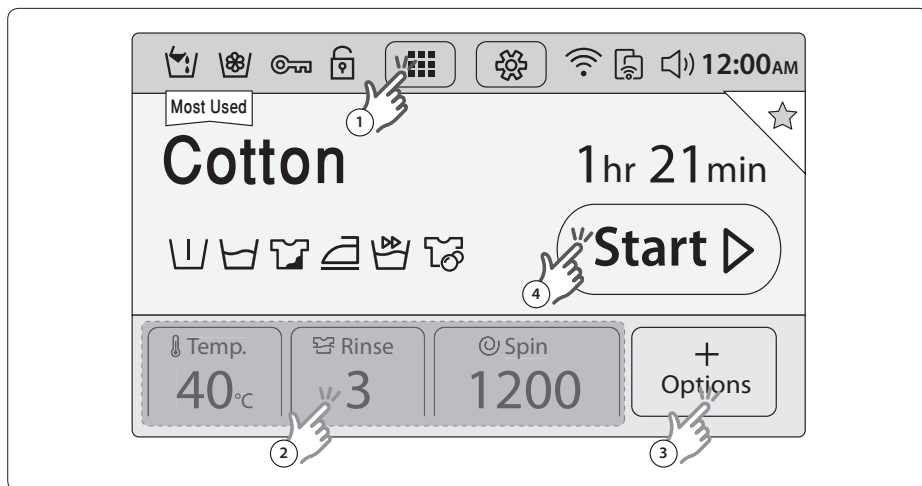

1. Натисніть кнопку **живлення**, щоб відобразити головний екран.
 2. На головному екрані торкніться піктограми **режимів** вгорі посередині, щоб відобразити перелік режимів.
 3. Виберіть режим. Пральна машина підтримує 22 режими.
 4. Якщо потрібно, змініть налаштування режиму (**Temp. (Температура)**, **Rinse (Полоскання)** і **Spin (Відтискання)**).
 5. У нижньому правому куті екрана торкніться піктограми **Options (Додаткові параметри)**. Тоді виберіть параметри і змініть їх налаштування.
 6. Торкніться кнопки **Start (Пуск)**.
- Пральна машина має доступні для кожного режиму налаштування і параметри за замовчуванням. Можна використовувати налаштування за замовчуванням або змінити їх на власний розсуд.
 - Режим прання можна вибрати на головному екрані. Щоб відкрити наступний режим прання, просто проведіть пальцем по екрану вліво. Щоб повернутись до попереднього списку, проведіть пальцем вправо.

Огляд режимів прання

Стандартні режими

Режим	Опис і максимальне завантаження (кг)	
Favourite (Вибрані)	<ul style="list-style-type: none">Можна додати поточний режим до списку вибраних і надалі швидко відкривати такий режим із вказаними налаштуваннями. Можна додати до 4-х спеціальних режимів, які відображаються першими у переліку режимів.	-
Most Used (Найчастіше використовувани)	<ul style="list-style-type: none">За замовчуванням у верхньому лівому куті головного екрана будуть відображатись найчастіше використовувані режими прання.	-
Auto Optimal Wash (Автоматичний оптимальний режим прання)	<ul style="list-style-type: none">Функція Auto Optimal Wash (Автоматичний оптимальний режим прання) самостійно визначає кількість засобу для прання і циклів режиму прання відповідно до ваги і ступеня забруднення речей. Цю функцію найкраще використовувати з функцією автоматичного дозування.	Максимальне завантаження
Cotton (Бавовна)	<ul style="list-style-type: none">Для бавовняних речей, постільної та натільної білизни, скатертин, рушників чи сорочок.Час прання і кількість циклів полоскання налаштовуються автоматично відповідно до завантаження.	Максимальне завантаження
Synthetics (Синтетика)	<ul style="list-style-type: none">Для блузок або сорочок із поліестеру (діолен, тревіра), поліаміду (перлон, нейлон) чи інших подібних тканин.	5
Denim (Джинс)	<ul style="list-style-type: none">Під час основного прання використовується більш високий рівень води та додатковий цикл полоскання, щоб уникнути залишків засобу для прання на речах.	3
Dark Garment (Темні речі)	<ul style="list-style-type: none">Застосовується додаткове полоскання і менша швидкість відтискання, щоб речі прались обережно і ретельно полоскались.	4
Super Speed (Надшвидкий режим)	<ul style="list-style-type: none">Швидкий режим прання протягом 1 години для щоденних речей, таких як нижня білизна і сорочки.	5
Super Eco Wash (Інтенсивне еко-прання)	<ul style="list-style-type: none">Прання за низької температури в режимі Eco Bubble (Еко-бульбашки) забезпечує заощадження електроенергії.	4
Outdoor Care (Верхній одяг)	<ul style="list-style-type: none">Цей режим слід використовувати для верхнього одягу, лижних чи спортивних костюмів, що зроблені з практичного матеріалу: спандексу, стрейчу або мікрофібри.	2
Baby Care (Дитячі речі)	<ul style="list-style-type: none">Прання за високої температури і з додатковим полосканням гарантує відсутність залишків засобу для прання на дитячих речах.	4

Режим	Опис і максимальне завантаження (кг)	
Wool (Вовна)	<ul style="list-style-type: none"> Цей режим призначений для прання вовняних виробів, які можна прати в пральній машині, із завантаженням до 2 кг. Режим прання вовни використовує легке погодювання і замочування, захищаючи вовняні вироби від зб'їгання і пошкодження. Для цього режиму рекомендовано використовувати нейтральний засіб для прання. 	2
Delicates (Делікатні речі)	<ul style="list-style-type: none"> Для прозорих тканин, бюстгальтерів, жіночої білизни (шовку) та інших тканин, які слід прати лише вручну. Для отримання найкращих результатів прання використовуйте рідкий засіб для прання. 	2
Bedding (Постільна білизна)	<ul style="list-style-type: none"> Для прання покривал, простирадел, підковдр тощо. Для досягнення кращого результату періть постільну білизну 1-го типу вагою не більше 2,5 кг. 	2.5
Spin (Відтискання)	<ul style="list-style-type: none"> Виконує додатковий цикл відтискання для кращого усунення води. 	-
Rinse+Spin (Полоскання і відтискання)	<ul style="list-style-type: none"> Застосовується додаткове полоскання після застосування пом'якшувача для тканин. 	-
Eco Drum Clean (Еко-чищення барабана)	<ul style="list-style-type: none"> Очищує барабан від бруду та вбиває бактерії. Запускайте цей режим через кожні 40 циклів прання, не додаючи ані засобу для прання, ані відбілювача. Перевірте, чи барабан порожній. Не використовуйте жодних хімічних засобів для чищення барабана. 	-
ё Cotton (Еко-бавовна)	<ul style="list-style-type: none"> Оптимально підходить для прання бавовняних речей, постільної та натільної білизни, скатертин, рушників чи сорочок і при цьому споживається менше електроенергії. 	Максимальне завантаження

Спеціальні режими

Шість спеціально розроблених режимів прання дозволяють ефективно видаляти плями і бруд певних типів, які можуть накопичуватися на речах внаслідок певних видів діяльності: від домашньої роботи до професійного альпінізму.

Режим	Опис і максимальне завантаження (кг)	
Cooking&Dining (Приготування та їжа)	<ul style="list-style-type: none"> Цей режим ефективно видаляє залишки їжі та плями, що залишилися після приготування їжі. 	4
Gardening (Садівництво)	<ul style="list-style-type: none"> За допомогою цього режиму можна ефективно видалити плями від трави і бруду та очистити речі від поту і жиру. 	4
Active Sports (Активний спорт)	<ul style="list-style-type: none"> Цей режим ефективно видаляє плями від трави, ґрунту, бруду, не сильні плями від продуктів, поту і макіяжу. Не застосовуйте цей режим для водонепроникного одягу. Це може призвести до пошкодження таких властивостей одягу, як водонепроникність чи здатність пропускати повітря. 	4

Режим	Опис і максимальне завантаження (кг)	
Active Kids (Активні діти)	<ul style="list-style-type: none"> Режим Active Kids (Активні діти) підходить майже для всього дитячого одягу. Цей режим ефективно видаляє плями від продуктів харчування, фруктових соків, напоїв, бруду, ґрунту, чорнила та олівців. 	4
Working&Everyday (Робочий і щоденний одяг)	<ul style="list-style-type: none"> Режим Working&Everyday (Робочий і щоденний одяг) призначений для злегка забрудненого одягу. Цей режим добре видаляє не сильні плями від чорнила та олівців і очищає звичайні повсякденні плями. 	4
Hygiene Care (Гігієнічний догляд)	<ul style="list-style-type: none"> Цей режим ефективно видаляє плями від поту чи крові. 	4

Додаткові параметри

Доступність додаткових параметрів різниться залежно від режиму прання. Неактивні додаткові параметри для вибраного режиму відображаються сірим кольором.

Додаткові параметри	Опис
Quick Wash (Швидке прання)	<ul style="list-style-type: none"> Використовується для слабо забрудненого одягу вагою до 2 кг. Цей режим триває щонайменше 15 хвилин залежно від таких умов, як тиск води, жорсткість води та/або вибраних додаткових параметрів. Тривалість режиму Quick Wash (Швидке прання) збільшується в такій послідовності: Вимк. > 15 хв. > 20 хв. > 30 хв. > 40 хв. > 50 хв. > 60 хв. Рекомендована кількість засобу для прання – не більше 20 г (для завантаження вагою 2 кг).
Pre Wash (Попереднє прання)	<ul style="list-style-type: none"> Перед основним циклом прання буде додаватись цикл попереднього прання.
Soaking+ (Замочування+)	<ul style="list-style-type: none"> Ця функція дозволяє ефективно видалити плями шляхом замочування речей. Під час кожного циклу замочування барабан обертається протягом 1 хвилини і стоїть на місці протягом 4 хвилин. Тривалість режиму Soaking+ (Замочування+) можна встановити між 30 і 150 хвилинами.
Intensive (Інтенсивне прання)	<ul style="list-style-type: none"> Використовується для сильно забруднених речей. Тривалість роботи кожного циклу довша, ніж звичайно.
Easy Iron (Легке прасування)	<ul style="list-style-type: none"> Швидкість відтискання знижується, щоб зменшити складки. Встановіть швидкість відтискання до 800 об./хв.
Delay End (Відкладення завершення)	<ul style="list-style-type: none"> Відображуваний час – це час, що залишився до завершення вибраного режиму.

Delay End (Відкладення завершення)

Можна встановити час, з настанням якого пральна машина завершить поточний режим.

Ця функція корисна, якщо потрібно завершити прання до часу, коли ви повернетесь додому після роботи.

1. Виберіть режим. Тоді змініть налаштування режиму, якщо потрібно.
2. У нижньому правому куті екрана торкніться піктограми **Options (Додаткові параметри)**.
Тоді виберіть параметри і змініть їх налаштування.
3. Торкніться пункту **Delay End (Відкладення завершення)**.
4. За допомогою стрілок встановіть час завершення поточного режиму і торкніться пункту **Start (Пуск)**.



- Щоб скасувати дію і повернутись до екрана вибору параметрів, торкніться пункту **Cancel (Скасувати)**.

Приклад використання

Потрібно завершити двогодинний режим через 3 години від цього моменту. Для цього потрібно додати функцію Delay End (Відкладення завершення) з 3-годинним налаштуванням для поточного режиму і натиснути кнопку Start/Pause (Пуск/Пауза) о 2:00 після полудня. Що тоді трапиться? Пральна машина розпочне роботу о 3:00 після полудня і завершить роботу о 5:00 після полудня. Нижче наведена часова лінійка для цього прикладу.



2:00 п.п.

Встановіть для параметра
Delay End (Відкладення завершення)
значення 3 години.

3:00 п.п.

Початок

5:00 п.п.

Завершення

Settings (Налаштування)

Child Lock (Замок від дітей)

Для запобігання нещасним випадкам із дітьми чи немовлятами, за допомогою функції Child Lock (Замок від дітей) можна заблокувати всі кнопки, за винятком кнопки **Settings (Налаштування)**.

Відкрити меню функції Child Lock (Замок від дітей) можна з екрана Settings (Налаштування) чи з панелі швидкого доступу.

- Щоб встановити функцію Child Lock (Замок від дітей), торкніться пункту **Settings (Налаштування)**, тоді торкніться кнопки **Child Lock (Замок від дітей)**.
- Щоб активувати функцію Child Lock (Замок від дітей), натисніть і утримуйте кнопку **Activate (Активувати)** впродовж 3 секунд.
- Щоб тимчасово вимкнути функцію Child Lock (Замок від дітей), натисніть і утримуйте кнопку **Temporarily Deactivate (Тимчасово вимкнути)** впродовж 3 секунд.
- Щоб повністю вимкнути функцію Child Lock (Замок від дітей), натисніть і утримуйте кнопку **Deactivate (Вимкнути)** впродовж 3 секунд.



- Щоб додати засіб для прання чи більше речей у барабан або щоб змінити налаштування режиму у стані Child Lock (Замок від дітей), спершу потрібно зупинити чи скасувати функцію Child Lock (Замок від дітей).
- Функція Child Lock (Замок від дітей) увімкнеться знову через хвилину після її тимчасової зупинки.

Drum Light (Підсвітка барабана)

- Для увімкнення чи вимкнення режиму Drum Light (Підсвітка барабана), торкніться кнопки **Settings (Налаштування)** і посуньте панель **Drum Light (Підсвітка барабана)** у положення **On (Увімк.)** чи **Off (Вимк.)**.
- Підсвітка барабана автоматично вимикається через 5 хвилин.

Auto Dispense (Автоматичне дозування)

Пральну машину обладнано дозатором з двома відсіками: один відсік призначено для засобу для прання, інший – для пом'якшувача для тканин. Блок автоматичного дозування розподіляє потрібну кількість засобу для прання і пом'якшувача тканин у барабані відповідно до вибраної програми і циклу.

Увімкнення функції Auto Dispense (Автоматичне дозування)

1. Торкніться пункту **Settings (Налаштування) > Auto Dispense (Автоматичне дозування)**.
2. Посуньте повзунок **Auto Detergent (Автоматичне додавання засобу для прання)** у положення **On (Увімк.)** і налаштуйте параметри **Amount (Кількість)** і **Water Hardness (Жорсткість води)**.
3. Посуньте повзунок **Auto Softener (Автоматичне додавання пом'якшувача)** у положення **On (Увімк.)** і налаштуйте параметри **Amount (Кількість)** і **Concentration (Концентрація)**.
4. Торкніться параметра **Save (Зберегти)**.

Brightness (Яскравість)

Налаштування яскравості РК екрана

- Торкніться параметра **Settings (Налаштування)**, тоді торкніться значка (-/+), щоб збільшити чи зменшити рівень яскравості.

Sound Theme (Тема звуку)

Налаштування рівня гучності і мелодії.

1. Торкніться пункту **Settings (Налаштування) > Sound Theme (Тема звуку)**.
2. Щоб збільшити чи зменшити рівень гучності, торкніться значків (-/+).
3. Щоб вибрати мелодію, торкніться потрібної теми у списку.

Date & Time (Дата і час)

За замовчуванням час встановлено у 12-годинному форматі.

1. Торкніться пункту **Settings (Налаштування) > Date & Time (Дата і час)**.
2. За допомогою стрілок виберіть час для кожного елемента часу. Наприклад, щоб змінити дату, використовуйте стрілки над та під значенням дати.
3. Щоб перемикати між пунктами **AM (До полудня)** і **PM (Після полудня)**, просто торкніться відповідного пункту.
4. Торкніться параметра **Save (Зберегти)**.

Language (Мова)

Вибір потрібної мови меню.

- Торкніться пункту **Settings (Налаштування) > Language (Мова)**, тоді виберіть потрібну мову меню.

Network (Мережа)

Автоматичне налаштування

Пральна машина підтримує Wi-Fi-протоколи WEP, TKIP та AES, однак не постачається з маршрутизатором (точкою доступу).

1. Торкніться пунктів **Settings (Налаштування) > Network (Мережа)**, тоді посуňte повзунок **Network (Мережа)** в положення **On (Увімк.)**. Відобразиться список точок доступу.
2. Виберіть мережу і введіть пароль, якщо з'явиться відповідний запит.
3. Торкніться пункту **OK**. У випадку успішного встановлення з'єднання вибрану мережу буде позначено галочкою.

Налаштування вручну

1. Встановіть з'єднання Wi-Fi відповідно до наведених вище вказівок.
2. Торкніться пункту **Set IP (Налаштувати IP-адресу) > Manual (Вручну)**.
3. Введіть значення параметрів IP Address (IP-адреса), Subnet mask (Маска підмережі), Gateway (Адреса шлюзу) і DNS (DNS-сервер), тоді торкніться пункту **OK**.

З'єднання Wi-Fi

Після встановлення з'єднання з мережею, якщо наступного разу потрібно увімкнути чи вимкнути з'єднання Wi-Fi, посуňte повзунок **Network (Мережа)** в положення **On (Увімк.)** чи **Off (Вимк.)**.

Easy Connection (Легке з'єднання)

Функція Easy Connection (Легке з'єднання) дозволяє легко налаштувати параметри мережі, зокрема процедуру автентифікації.

Smart control (Розумне управління)

Завдяки функції Smart Control (Розумне управління) можна управляти пральною машиною з мобільного пристрою. Торкніться цієї піктограми, щоб увімкнути чи вимкнути функцію Smart Control (Розумне управління).

1. Торкніться пункту **Settings (Налаштування)** > посуньте повзунок **Smart Control (Розумне управління)** в положення **On (Увімк.)**.
2. Повернутися до головного екрана, функція Smart Control (Розумне управління) увімкнена.
3. Торкніться **Deactivate (Вимкнути)**, щоб вимкнути функцію, функція Smart Control (Розумне управління) вимкнена.



- Відповідна піктограма буде неактивна, якщо функція Smart Control (Розумне управління) вимкнена.
- У випадку виконання будь-яких дій на пральній машині, наприклад торкання піктограм чи натиснення кнопок, функцію Smart Control (Розумне управління) буде вимкнено.
- Якщо бездротову мережу не підключено, функція Smart Control (Розумне управління) не доступна.
- У разі ввімкнення функції Smart Control (Розумне управління) виберіть спосіб підключення до зовнішніх пристроїв.

Eco Check (Еко-перевірка)

Відобразяться дані щодо енерго- та водоефективності під час виконання останніх 4 програм, а також технічний звіт про споживання електроенергії, рівень води, налаштування режиму та параметри.

1. Торкніться пункту **Settings (Налаштування)** > **Eco Check (Еко-перевірка)**. Відобразиться екран зі звітом щодо останніх 4 програм.
2. Торкніться програми, щоб відобразити технічний звіт для такої вибраної програми.

Self Check (Самодіагностика)

Пральна машина виконає самодіагностику в поточній системі. На екрані з результатами відобразиться інформація про помилки в роботі і проблеми машини.

- Торкніться пункту **Settings (Налаштування)** > **Self Check (Самодіагностика)** > **Start (Пуск)**.

Calibration (Калібрування)

Функція Calibration (Калібрування) забезпечує точне визначення ваги пральною машиною. Перш ніж запустити функцію Calibration (Калібрування), перевірте, чи барабан порожній.

1. Торкніться пункту **Settings (Налаштування)** > **Calibration (Калібрування)** > **Start (Пуск)**.
 - Під час виконання операції дверцята будуть заблоковані.
 - Барабан кілька хвилин обертатиметься за годинниковою стрілкою і проти годинникової стрілки.
2. Після завершення операції пральна машина вимкнеться автоматично.

Update (Оновлення)

За наявності оновлень на екрані з'явиться відповідне повідомлення.

Перевірка поточної версії вбудованого програмного забезпечення

1. Щоб відобразити поточну версію програмного забезпечення, торкніться пункту **Settings (Налаштування) > Update (Оновлення)**.
2. Щоб оновити програмне забезпечення вручну, виберіть параметр **Update (Оновлення)**.

Автоматичне оновлення вбудованого програмного забезпечення

1. Торкніться команди **Auto Update (Автоматичне оновлення)** на екрані **Settings (Налаштування)**.
2. Посуньте повзунок **Auto Update (Автоматичне оновлення)** в положення **On (Увімк.)**. Оновлення буде виконуватись автоматично без повідомлення про це, коли з'являються оновлення.



ПОПЕРЕДЖЕННЯ

Не виймайте з розетки кабель живлення пральної машини чи маршрутизатора під час оновлення.

Help (Довідка)

Відомості щодо використання виробу читайте у посібнику користувача, а також перегляньте розділ про усунення несправностей у разі виникнення проблем.

- Торкніться пункту **Settings (Налаштування) > Help (Довідка)**.

Програма Samsung Smart Washer

За допомогою програми Samsung Smart Washer можна контролювати деякі функції пральної машини на мобільному пристрої.

Завантаження

1. Програму Samsung Smart Washer шукайте на сторінках Play Store чи Apple Store.
2. Завантажте та встановіть програму на мобільному пристрої.
3. Запустіть програму Samsung Smart Washer на мобільному пристрої.

Під'єднання до пральної машини

Пральна машина має бути під'єднана до мережі Wi-Fi.

Indoor control (Внутрішнє керування)

Щоб цей режим працював, мобільний пристрій має бути під'єднаний до тієї самої мережі, що й пральна машина.

1. На мобільному пристрої торкніться пункту **Indoor control (Внутрішнє керування)**, щоб вивести на екран список доступних моделей пральних машин.
2. Торкніться назви моделі пральної машини, щоб під'єднатися до неї, тоді торкніться **OK**. З'явиться вікно автентифікації.
3. На пральній машині торкніться пункту **Settings (Налаштування)** і посуньте повзунок **Smart Control (Розумне управління)** в положення **On (Увімк.)**. Розпочнеться процес автентифікації.



Процес автентифікації виконується лише раз під час першого використання.

Outdoor control (Зовнішнє керування)

Для роботи цього режиму пральну машину потрібно зареєструвати на сайті **Samsung Smart Appliance** (www.samsungsmartappliance.com).

1. На пральній машині торкніться пункту **Settings (Налаштування)** і посуньте повзунок **Smart Control (Розумне управління)** в положення **On (Увімк.)**.
2. На мобільному пристрої торкніться пункту **Outdoor control (Зовнішнє керування)** та введіть дані облікового запису.
Відобразиться список зареєстрованих пристроїв.
3. Торкніться у списку назви пристрою, управління яким слід здійснювати. Віддалене з'єднання між пральною машиною і мобільним пристроєм буде встановлено автоматично.



Не потрібно виконувати процедуру автентифікації.

Реєстрація

Зареєструйте свою пральну машину на сайті Samsung Smart Appliance (www.samsungsmartappliance.com), завдяки чому можна буде отримувати віддалений доступ до пральної машини. Пральна машина має бути під'єднана до мережі Wi-Fi.

1. Перейдіть на веб-сайт **Samsung Smart Appliance** (www.samsungsmartappliance.com).
2. Введіть дані облікового запису Samsung, щоб увійти. Якщо ви не зареєстрований користувач, виберіть пункт «Створити обліковий запис Samsung» і дотримуйтесь вказівок на екрані.
3. Виберіть **My Page (Моя сторінка) > Add device (Додати пристрій)**, тоді введіть MAC-адресу пральної машини. Щоб отримати інформацію про MAC-адресу, торкніться на пральній машині пункту **Settings (Налаштування) > Network (Мережа)**.
4. Виберіть пункт **Get Approval (Отримати підтвердження)**.
5. На пральній машині торкніться пункту **Settings (Налаштування)** і, якщо з'явиться запит про підтвердження, торкніться **OK**.

Зареєстровані пральні машини відобразатимуться у списку пристроїв на веб-сайті.



Ця компанія Samsung Electronics стверджує, що ця пральна машина відповідає основним вимогам та іншим відповідним положенням Директиви 1999/5/EC.

Офіційну Заяву про відповідність стандартам можна знайти на веб-сайті <http://www.samsung.com>, перейшовши до Підтримка > Знайти підтримку виробу і введіть назву моделі.

Програма Samsung Smart Home

Програма Samsung Smart Home дає змогу отримувати доступ та керувати роботою пральної машини, не перебуваючи вдома.

Встановлення

1. Відкрийте Google Play Store для пристроїв на платформі Android або Apple App Store для пристроїв на платформі iOS, після чого знайдіть і виберіть пункт Samsung Smart Home.
2. Завантажте та встановіть програму Samsung Smart Home на мобільному пристрої.



- Програма Samsung Smart Home підтримує Android OS 4.0 (ICS) або новіші версії, оптимізовані для смартфонів Samsung (серії Galaxy S та Galaxy Note). Деякі функції цієї програми можуть працювати інакше на інших пристроях.
- Ця програма підтримує iOS 7 або новіші версії для різних моделей iPhone.
- З метою покращення роботи дизайн інтерфейсу користувача цієї програми може бути змінено без попередження.
- Вихід цієї програми для iPhone на Apple App Store заплановано на другу половину 2014 року.

Підготовка

1. Щоб увімкнути програму, потрібно ввійти на свій обліковий запис Samsung. Якщо у вас іще немає облікового запису Samsung, ви отримаєте вказівки для його створення безпосередньо у програмі. Для цього не потрібні інші програми.
2. Щоб увімкнути програму, спочатку потрібно зареєструвати пральну машину у службі Samsung Smart Home.
 - 1) У переліку пристроїв у програмі Samsung Smart Home виберіть потрібну пральну машину.
 - 2) Вкажіть потрібні дані бездротової точки доступу, якою ви користуєтесь для встановлення бездротового з'єднання.
 - 3) Щоб виконати налаштування для пральної машини, дотримуйтесь інструкцій на екрані.
 - 4) На пральній машині виберіть пункт **Settings (Налаштування) > Easy Connection (Легке з'єднання)** і виконайте налаштування мережі.
 - 5) Після завершення цієї процедури у програмі з'явиться піктограма пральної машини.



УВАГА

- Маршрутизатори, не сертифіковані для мереж Wi-Fi, можуть не забезпечити належного з'єднання.
 - У разі встановлення пральної машини та точки доступу поблизу мікрохвильових печей або електричних фенів функція інтелектуального керування може не працювати належним чином через електричні перешкоди.
 - Пральна машина підтримує лише протоколи Wi-Fi 2,4 ГГц.
 - На роботу бездротової мережі можуть негативно впливати умови оточення.
-  У разі запуску програми без входу до облікового запису відкриється екран Account guidance (Вказівки щодо облікового запису). Після виконання входу налаштування облікового запису можна змінити у пункті **Settings (Налаштування) > Account (Обліковий запис)**.
- Користувачі смартфонів Samsung можуть автоматично входити в програму після реєстрації свого облікового запису у пункті **Settings (Налаштування)**.

Користування програмою Samsung Smart Home

Основні функції

- **Інтегроване керування інтелектуальними пристроями Samsung**

Для спрощення доступу зареєструйте інтелектуальні пристрої Samsung у службі Samsung Smart Home. Виберіть у програмі піктограму пральної машини, щоб отримати доступ до основних функцій пральної машини, перебуваючи поза межами дому.
- **Головний ключ**

Головний ключ може використовуватися в 4 режимах: Going out (Вихід з дому), Coming home (Прихід додому), Good night (На ніч) і Good morning (На ранок).
- **Елементи керування зв'язком**

Зв'язок між інтелектуальними пристроями та отримання інформації для керування пристроєм.
- **Домашній контроль**

Спостерігайте за допомогою вбудованої камери інтелектуального пристрою за подіями у своїй вітальні, коли вас немає вдома.
- **Підтримка клієнта**

Завантажуйте посібник до пристрою або звертайтеся до центру обслуговування з питань ремонту.



Деякі функції цієї служби можуть бути недоступні у пральній машині.

Програма Samsung Smart Home Washing Machine

Керуйте та спостерігайте за роботою пральної машини як удома, так і поза домом.

1. Зареєструйте пральну машину в програмі Samsung Smart Home.
2. Завантажте програму Samsung Smart Home Washing Machine з Google Play Store або Apple App Store та встановіть її на своєму мобільному пристрої.
3. Щоб увімкнути функцію дистанційного керування, увімкніть на пральній машині функцію Smart Control (Розумне управління).
4. Виберіть на мобільному пристрої піктограму пральної машини та торкніться пункту **Start (Пуск)**.



Цей пристрій є інтелектуальною пральною машиною, яка підтримує роботу служби Samsung Smart Home. Докладніше читайте на веб-сайті www.samsung.com.

Обслуговування

Для запобігання погіршенню продуктивності і для продовження терміну експлуатації пральної машини підтримуйте її чистоту.

Eco Drum Clean (Еко-чищення барабана)

Регулярно запускайте цей режим, щоб почистити барабан і вбити бактерії.

1. Торкніться пункту **Course (Режим) > Eco Drum Clean (Еко-чищення барабана)**.
2. Перейдіть до головного екрана і торкніться пункту **Start (Пуск)**.



Температура води під час роботи режиму Eco Drum Clean (Еко-чищення барабана) становить 70 °C, і її неможливо змінити.



УВАГА

Не використовуйте жодних хімічних засобів для чищення барабана. Залишки хімікатів усередині барабана знижують ефективність прання.

Нагадування режиму еко-чищення барабана

- Нагадування режиму Eco Drum Clean (Еко-чищення барабана) відображається на головному екрані кожні 40 циклів прання. Режим Eco Drum Clean (Еко-чищення барабана) бажано запускати регулярно.
- Після першої появи нагадування його можна ігнорувати (до 6-ти разів), торкнувшись пункту **Remind later (Нагадати пізніше)**. Нагадування перестане з'являтися після 7-го прання. Однак воно з'явиться знову після наступних 40 циклів прання.

Аварійний злив

У випадку раптового вимкнення живлення злийте воду з барабана, перш ніж виймати з нього речі.

1. Вийміть вилку кабелю живлення пральної машини з розетки.
2. Обережно натисніть верхню частину кришки фільтра, щоб відкрити її.

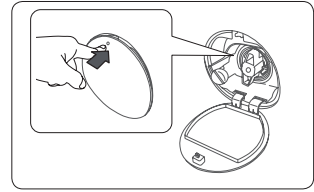

3. Обережно витягніть трубку аварійного зливу.

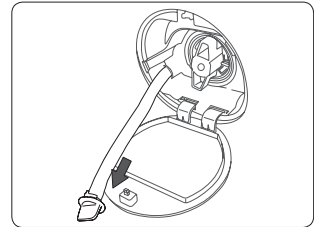

4. Утримуючи кінець зливної трубки, відкрийте кришку трубки.

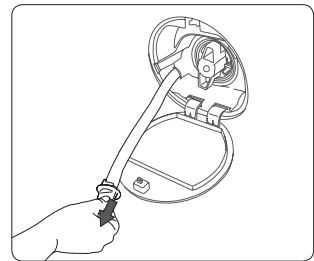

5. Злийте воду в контейнер.
6. Закрийте кришку трубки і встановіть на місце зливну трубку.
7. Закрийте кришку фільтра.

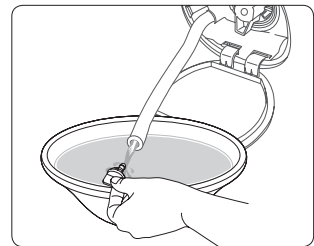

Чищення

Поверхня пральної машини

Використовуйте м'яку ганчірку з неабразивним миючим засобом для побутових виробів. Не розпилюйте воду на пральну машину.

Сітчастий фільтр

Один чи два рази на рік чистьте сітчастий фільтр шланга подачі води.

1. Вимкніть пральну машину і від'єднайте кабель живлення від мережі.
2. Закрийте кран подачі води.
3. Відкрутіть і від'єднайте шланг подачі води від задньої стінки пральної машини. Накрийте шланг ганчіркою, щоб з нього не потекла вода.

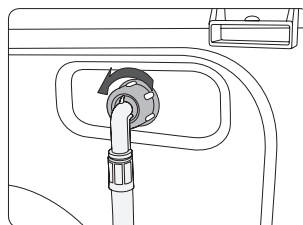

4. За допомогою плоскогубців вийміть сітчастий фільтр з отвору впускного клапана.
5. Опустіть сітчастий фільтр глибоко у воду так, щоб різьбове з'єднання занурилось у воду.
6. Повністю висушіть сітчастий фільтр у затінку.
7. Вставте сітчастий фільтр на місце у шланг подачі води і встановіть шланг подачі води у вихідне положення.
8. Відкрийте кран подачі води.

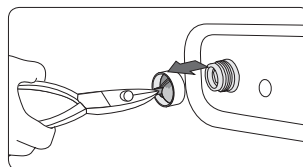

 Якщо сітчастий фільтр засмічений, на екрані з'явиться код помилки «4E».

Фільтр для сміття

Фільтр для сміття бажано чистити 5 - 6 разів на рік, щоб бруд не накопичувався. Засмічення фільтра для сміття може призвести до зниження ефекту бульбашок.

1. Вимкніть пральну машину і від'єднайте кабель живлення від мережі.
2. Злийте воду, що залишилася всередині барабана, відповідно до розділу «Аварійний злив» на стор. 42.
3. Відкрийте кришку фільтра за допомогою ключа або монети.
4. Поверніть фільтр для сміття ліворуч і спустіть залишки води.
5. Вийміть фільтр для сміття.

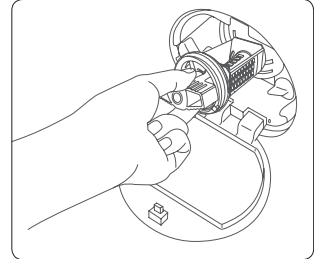

6. Почистьте фільтр для сміття м'якою щіткою. Упевніться, що ніщо не заважатиме рухові пропелера зливного насоса, який знаходиться всередині фільтра.
7. Вставте на місце фільтр для сміття і поверніть кришку фільтра праворуч.

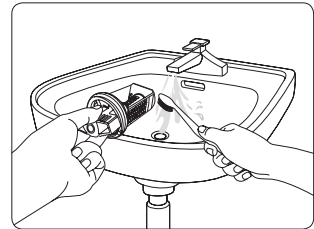

- Щоб безпечно відкрити кришку фільтра, натисніть і поверніть її проти годинникової стрілки. Пружина кришки допомагає відкрити кришку.
- Щоб безпечно закрити кришку фільтра, поверніть її за годинниковою стрілкою. Від пружини іде гуркітливий звук, і це нормально.

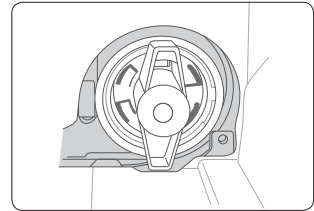

- Якщо фільтр для сміття засмічений, на екрані з'явиться код помилки «5E».



УВАГА

- Після чищення фільтра перевірте, чи належно закрита кришка фільтра. В іншому випадку з фільтра може витікати вода.
- Після чищення перевірте, чи фільтр встановлено належним чином. В іншому випадку пральна машина може не працювати або з неї може витікати вода.

Блок автоматичного дозування

Блок автоматичного дозування потрібно регулярно чистити, щоб забезпечити його належну роботу.

1. Вийміть блок автоматичного дозування з пральної машини.

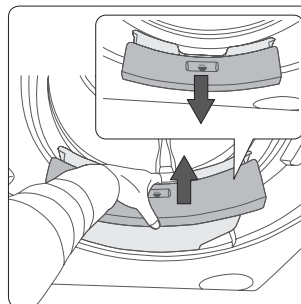

2. За допомогою сухої ганчірки протріть виймку блока автоматичного дозування.

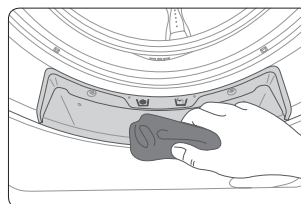

3. Зніміть дві ручки блока автоматичного дозування, а також дві кришки на дні і пропустіть воду крізь внутрішню частину блока автоматичного дозування, щоб почистити його.
Не трусіть блок автоматичного дозування, оскільки можна забризкати водою, що може вилитись через вентиляційні отвори блока автоматичного дозування.

4. Встановіть ручки і кришки на місце.

5. Встановіть блок автоматичного дозування назад у вихідне положення.

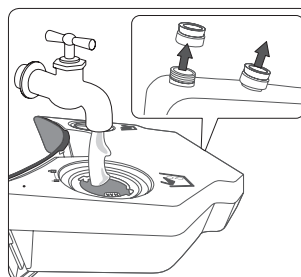

Відновлення роботи після замерзання

Пральна машина може замерзнути, якщо температура повітря навколишнього середовища опускається нижче 0 °С.

1. Вимкніть пральну машину і від'єднайте кабель живлення від мережі.
2. Вилийте трохи теплої води на кран, щоб шланг подачі води можна було від'єднати.
3. Від'єднайте шланг подачі води і покладіть його у теплу воду.
4. Залийте теплу воду в барабан і залиште її там на 10 хвилин.
5. Знову під'єднайте шланг подачі води до водопровідного крана.



Якщо пральна машина і надалі не працює належним чином, повторіть наведені вище дії, допоки вона не запрацює належним чином.

Приготування машини до тривалого простою

Не залишайте пральну машину без роботи на тривалий час.

Якщо потрібно залишити машину, злийте воду з пральної машини і від'єднайте її від мережі.

1. На головному екрані торкніться пункту **Course (Режим) > Cotton (Бавовна)** з вибраним параметром **Quick Wash (Швидке прання)**.
2. Спорожніть барабан і торкніться пункту **Start (Пуск)**.
3. Після завершення програми закрийте водопровідний кран і від'єднайте шланг подачі води.
4. Вимкніть пральну машину і від'єднайте кабель живлення від мережі.
5. Відкрийте дверцята, щоб барабаном циркулювало повітря.

Усунення несправностей

Пункти для перевірки

Якщо пральна машина не працює належним чином, спершу перегляньте наведену нижче таблицю і спробуйте виконати запропоноване в ній.

Проблема	Дії
Пральна машина не запускається.	<ul style="list-style-type: none">• Перевірте, чи машина підключена до електромережі.• Перевірте, чи дверцята належно закриті.• Перевірте, чи відкритий кран подачі води.• Знову торкніться пункту Start (Пуск) на головному екрані.
Тиск води недостатній чи вода не подається взагалі.	<ul style="list-style-type: none">• Повністю відкрийте кран подачі води.• Перевірте, чи не замерз шланг подачі води.• Перевірте, чи шланг подачі води не заломлений і не забитий.• Почистьте фільтр на шлангу подачі води.
Пральна машина сильно вібрує чи шумить.	<ul style="list-style-type: none">• Перевірте, чи машину встановлено на рівній поверхні. Якщо підлога не рівна, вирівняйте машину, відрегулювавши ніжки.• Перевірте, чи вийнято болти, які використовувались для транспортування.• Перевірте, чи машина не стоїть упритул до інших предметів.• Перевірте, чи білизну завантажено рівномірно.
Пральна машина не зливає воду та/або не виконує відтискання.	<ul style="list-style-type: none">• Перевірте, чи не зігнутий зливний шланг на всьому шляху до зливної системи.• Перевірте, чи фільтр для сміття не заблоковано.
Дверцята не відкриваються.	<ul style="list-style-type: none">• Торкніться пункту Start (Пуск), щоб зупинити роботу пральної машини.• Дверцята пральної машини залишаться заблокованими під час нагрівального етапу програми стерилізації.• Для розблокування механізму блокування потрібно кілька секунд.
Пральна машина виробляє багато бульбашок.	<ul style="list-style-type: none">• Перевірте, чи належно налаштовані параметри Auto Detergent (Автоматичне додавання засобу для прання) і Auto Softener (Автоматичне додавання пом'якшувача).• Перевірте, чи використовується належний тип засобу для прання відповідно до рекомендацій.
Неможливо додати засіб для прання.	<ul style="list-style-type: none">• Перевірте кількість засобу для прання і пом'якшувача для тканин і чи не перевищено обмеження щодо максимальної їх кількості.• Перевірте, чи увімкнено функцію Auto Dispense (Автоматичне дозування) і чи належно налаштовані параметри Water Hardness (Жорсткість води) і Concentration (Концентрація).

Якщо проблему не вдається усунути, зверніться до місцевого центру обслуговування Samsung.

Інформаційні коди

У разі збою в роботі пральної машини на екрані з'являється інформаційний код. Перегляньте таблицю нижче і спробуйте вирішити проблему.

Проблема	Дії
DE	<ul style="list-style-type: none">• Перевірте, чи дверцята належно закриті.• Перевірте, чи не застрягли в дверцятах речі.
4E	<ul style="list-style-type: none">• Перевірте, чи відкритий кран подачі води.• Перевірте, чи в машині достатній тиск води під час прання.• Почистьте сітчастий фільтр, оскільки він може бути засмічений.
5E	<ul style="list-style-type: none">• Почистьте фільтра для сміття, оскільки він може бути засмічений.• Перевірте, чи не зігнутий зливний шланг на всьому шляху до зливної системи.• Почистьте сітчастий фільтр, оскільки він може бути засмічений.
UE	<ul style="list-style-type: none">• Білизу завантажено нерівномірно. Розкладіть білизу рівномірно.
CE/ZE/UC	<ul style="list-style-type: none">• Не підлягає ремонту користувачем. Зверніться в місцевий центр обслуговування Samsung.

Якщо будь-який інформаційний код продовжує з'являтися на екрані і надалі, зверніться в місцевий центр обслуговування Samsung.

Технічні характеристики

Захист навколишнього середовища

























- Цей виріб виготовлено з матеріалів, які підлягають повторній переробці. Утилізуючи виріб, дотримуйтесь місцевих норм з утилізації. Відріжте кабель живлення, щоб пристрій неможливо було під'єднати до мережі. Зніміть дверцята, щоб діти і тварини не могли залізти та застрягнути всередині пристрою.
- Не перевищуйте кількість засобу для прання, вказану виробником засобу.
- Використовуйте засоби для усунення плям і відбілювачі перед пранням лише тоді, коли це справді необхідно.
- Заощаджуйте воду і енергію, перучи із повним завантаженням машини (об'єм залежить від вибраної програми).

Заява про відповідність стандартам

Цей пристрій відповідає європейським стандартам із безпеки, Директиві ЄС 93/68 і стандарту EN 60335.

Таблиця символів догляду за тканинами

Подані у таблиці символи служать вказівками щодо догляду за одягом. На етикетках зазвичай подаються чотири символи у такій послідовності: прання, відбілювання, сушіння і прасування, а також суха (хімічна чистка) за потреби. Використання цих символів забезпечує узгодженість між виробниками одягу, як вітчизняними, так і іноземними. Дотримуйтеся вказівок на етикетці, щоб збільшити строк служби речей та уникнути проблем із пранням.

	Міцна тканина		Не можна прасувати
	Делікатна тканина		Можна виконати суху чистку із використанням будь-якого розчинника
	Можна прати за температури води 95 °C		Суха чистка
	Можна прати за температури води 60 °C		Суха чистка можлива лише із використанням перхлориду, очищеного бензину, чистого спирту чи R113
	Можна прати за температури води 40 °C		Суха чистка можлива лише із використанням авіаційного палива, чистого спирту чи R113
	Можна прати за температури води 30 °C		Не можна використовувати суху чистку
	Тільки ручне прання		Сушити на горизонтальній поверхні
	Лише суха чистка		Можна сушити, повісивши
	Можна відбілювати в холодній воді		Сушити на вішаку для одягу
	Не відбілювати		Можна сушити в сушарці за нормальної температури
	Можна прасувати за макс. температури 200 °C		Можна сушити в сушарці за низької температури
	Можна прасувати за макс. температури 150 °C		Не можна сушити в сушарці
	Можна прасувати за макс. температури 100 °C		

ЕНЕРГЕТИЧНА ЕФЕКТИВНІСТЬ (МІКРОФІША)



Дизайн і технічні характеристики виробу можуть бути змінені без повідомлення з метою вдосконалення пристрою.

Торговельна марка	SAMSUNG	
Модель	WW10H9****	
Номінальна завантаженість (кг)	10	
Клас енергоефективності	A+++	
Енергоспоживання (кВт•г/рік) з урахуванням 220 стандартних циклів прання для програми прання бавовни при температурі 60 і 40 °С при повному та частковому завантаженні з використанням режиму низького споживання енергії (фактичне споживання енергії залежить від використання побутової пральної машини)	119	
Обсяг споживання електроенергії для стандартної програми прання бавовни* (кВт/год)	при температурі 60 °С при повному завантаженні	0,50
	при температурі 60 °С при частковому завантаженні	0,52
	при температурі 40 °С при частковому завантаженні	0,52
Середньозважена споживча потужність (Вт)	в режимі «вимкнено»	0,48
	в режимі очікування	10
Споживання води (л/рік) з урахуванням 220 стандартних циклів прання для програми прання бавовни при температурі 60 і 40 °С при повному та частковому завантаженні (фактичне споживання води залежить від використання побутової пральної машини)	11500	
Клас ефективності віджимання за шкалою від G (найменш ефективний) до A (найбільш ефективний)	A	A
Максимальна швидкість обертів барабана (об./хв) для стандартної програми прання бавовни, визначається як мінімальна у результаті порівняння швидкості обертів барабана під час прання при температурі 60 °С при повному завантаженні та температурі 40 °С при частковому завантаженні	1600	1400
Залишковий вміст вологи (%) для стандартної програми прання бавовни, що визначається як максимальний у результаті порівняння залишкового вмісту вологи під час прання при температурі 60 °С при повному завантаженні та температурі 40 °С при частковому завантаженні	44	44
Час виконання стандартної програми прання бавовни (хв.)	при температурі 60 °С при повному завантаженні	305
	при температурі 60 °С при частковому завантаженні	305
	при температурі 40 °С при частковому завантаженні	305
Тривалість режиму очікування (хв.)	8	
Рівень акустичного поширення шуму в повітрі (дБА) за базовим значенням 1 пВт	під час прання бавовни при температурі 60 °С	46
	під час віджимання бавовни	72
Відомості щодо вбудовування пральної машини	НІ	

*Стандартна програма прання бавовни при температурі 60 і 40 °С є програмою для прання, очищення звичайно забрудненої бавовни і найбільш ефективною для споживання енергії та води

Інформація щодо основних програм прання

Модель	Режим	Температура (°C)	Вага (кг)	Час виконання програми (хв.)	Вміст залишкової вологи (%)		Споживання води (л/цикл)	Споживання енергії (кВт-год./цикл)
					1600 об./хв.	1400 об./хв.		
WW10H9*****	Бавовна	20	5	138	50	51	80	0.35
		40	5	305	44	45	48	0.52
	e6 - бавовна	60	5	305	44	45	48	0.52
			10	305	43	44	60	0.5
	Синтетика	40	5	148	30	30	60	0.82

Значення у таблиці визначені за умов, вказаних у стандарті IEC60456/EN60456. Дійсні значення залежатимуть від способу використання пристрою.



Подані результати тесту базуються на використанні прального порошку з вимкненим автодозатором.

Використовувати за призначенням в нормальних умовах

Рекомендований період: 7 років

Виробник залишає за собою право змінювати дизайн та специфікації без попереднього повідомлення

Нотатки

Нотатки

Нотатки



МАЄТЕ ЗАПИТАННЯ АБО ЗАУВАЖЕННЯ?

КРАЇНА	ТЕЛЕФОН	ВЕБ-САЙТ
RUSSIA	8-800-555-55-55	www.samsung.com/ru/support
GEORGIA	0-800-555-555	www.samsung.com/support
ARMENIA	0-800-05-555	www.samsung.com/support
AZERBAIJAN	088-55-55-555	www.samsung.com/support
KAZAKHSTAN	8-10-800-500-55-500 (GSM: 7799, VIP care 7700)	www.samsung.com/support
UZBEKISTAN	8-10-800-500-55-500	www.samsung.com/support
KYRGYZSTAN	8-10-800-500-55-500	www.samsung.com/kz_ru/support
TADJIKISTAN	8-10-800-500-55-500	www.samsung.com/support
MONGOLIA	7-800-555-55-55	www.samsung.com/support
UKRAINE	0-800-502-000	www.samsung.com/ua/support (Ukrainian) www.samsung.com/ua_ru/support (Russian)
BELARUS	810-800-500-55-500	www.samsung.com/support
MOLDOVA	0-800-614-40	www.samsung.com/support

DC68-03377H-01



WW10H9*****

WW90H9*****

Кір жуғыш машина

Пайдаланушы нұсқаулығы

Мүмкіндіктерді елестетіңіз

Samsung өнімін сатып алғаныңызға рахмет.



Мазмұны

Қауіпсіздік туралы ақпарат	3
Қандай қауіпсіздік нұсқауларын білу керек	3
Маңызды қауіпсіздік белгілері	3
Қауіпсіздікке қатысты маңызды ескертулер	4
ЕЭЖЭҚ ескертулері	10
Орнату	11
Жинақтың құрамы	11
Орнатуға қойылатын талаптар	12
Орнату қадамдары	14
Ең алғаш іске қосу алдында	18
Бастапқы параметрлер	18
Кірге қатысты нұсқаулар	20
Жуғыш затқа қатысты нұсқаулар	22
Құрылғының жұмысы	25
Дисплей	25
Бастауға арналған қарапайым қадамдар	28
Режимге жалпы шолу	29
Настройка (Параметрлер)	33
Samsung Smart Washer бағдарламалық жасақтамасы	37
Samsung Smart Home бағдарламалық жасақтамасы	39
Күтім көрсету	41
Очистка Барабана Есо (Барабанды Эко тазалау)	41
Төтенше жағдайда су төгу	42
Тазалау	43
Мұздап қалғанда қалпына келтіру	46
Ұзақ уақыт пайдаланбаған кезде күтім көрсету	46
Ақаулықты түзету	47
Тексеру	47
Ақпарат кодтары	48
Техникалық сипаттамасы	49
Қоршаған ортаны қорғау	49
Сәйкестік декларациясы	49
Матаға күтім көрсету кестесі	50
Техникалық сипаттама	51



Қауіпсіздік туралы ақпарат

Жаңа Samsung кір жуғыш машинаңыз құтты болсын! Бұл пайдаланушы нұсқаулығында құрылғыны орнату, іске қолдану, оған күтім көрсетуге қатысты маңызды ақпараттар қамтылған. Кір жуғыш машинаңыздың көп мүмкіндіктері мен функцияларын толық қолдану үшін, осы пайдаланушы нұсқаулығын оқып шығуға сәл уақыт бөліңіз.

Қандай қауіпсіздік нұсқауларын білу керек



Жаңа құрылғыңыздың кең ауқымды мүмкіндіктері мен функцияларын қауіпсіз және тиімді пайдалану жолдарын білетініңізге көз жеткізу үшін осы нұсқаулықты мұқият оқып шығыңыз. Нұсқаулықты кейін қарап жүру үшін құрылғыға жақын, сенімді жерде сақтаңыз. Бұл құрылғыны тек осы нұсқаулықта көрсетілген мақсатта ғана қолданыңыз.

Осы нұсқаулықта көрсетілген ескертулер мен қауіпсіздік нұсқаулары, орын алуы мүмкін жағдайлардың барлығын қамтымаған. Кір жуғыш машинаны орнату, оған күтім көрсету және іске қосу барысында сақ болу, қарапайым сақтық шараларын сақтау сіздің жауапкершілігіңізде.

Себебі келесі іске пайдалану нұсқаулары әр түрлі үлгілерге арналған, сондықтан кір жуғыш машинаңыздың техникалық параметрлері, осы нұсқаулықта сипатталған үлгілерден сәл өзгеше болуы және ескерту белгілерінің кейбіреуі сіздің құрылғыңызға қатысты болмауы мүмкін. Сұрағыңыз немесе өзіңізді толғандырып жүрген мәселе болса, жақын жердегі қызмет көрсету орталығына хабарласыңыз немесе www.samsung.com веб-сайтынан анықтама және ақпарат алыңыз.

Маңызды қауіпсіздік белгілері

Осы нұсқаулықтағы таңбалар мен белгілер нені білдіреді:

	ЕСКЕРТУ: Қатты жарақат алуға, мерт болуға әкелетін және/немесе мүлікке зиян келтіретін қатерлі жағдайлар не қауіпті әрекеттер.
	АБАЙ БОЛЫҢЫЗ: Жарақат алуға әкелетін және/немесе мүлікке зиян келтіретін қатерлі жағдайлар не қауіпті әрекеттер.
	ЕСКЕРІМ

Бұл ескерту белгілері өзіңіз және басқа адамдар жарақат алмас үшін берілген.

Оларды мұқият орындаңыз.

Осы нұсқаулықты оқығаннан кейін, кейін қарап жүру үшін сенімді жерге сақтап қойыңыз.

Құрылғыны қолданар алдында барлық нұсқауларды оқып шығыңыз.

Айналатын бөлшектері бар кез келген электр құрылғысы тәрізді, бұл да қатерлі жағдайлар туғызуы мүмкін. Осы құрылғыны қауіпсіз іске қосу үшін, оны іске қолдану және күтім көрсету жолдарымен танысыңыз.



Қауіпсіздікке қатысты маңызды ескертулер

⚠ ЕСКЕРТУ: Осы құрылғыны пайдаланған кезде өрт, электр немесе жарақат алу қатерін азайту үшін, негізгі сақтық шараларын, соның ішінде келесі шараларды орындаңыз:

Балаларға (не үй жануарларына) кір жуғыш машинаның ішіне кіріп немесе үстіне шығып ойнауға рұқсат бермеңіз. Кір жуғыш машинаның есігі ішкі жағынан оңай ашылмайды және балалар қатты жарақат алуы немесе қамалып қалуы мүмкін.

Бұл құрылғыны кембағал, сезім мүкістігі бар немесе ақыл-есі кем немесе құрылғыны қолдану тәжірибесі жоқ не қолдана білмейтін адамдар (балаларды қоса алғанда) пайдаланбауға және өз қауіпсіздігін қамтамасыз ететін адамның нұсқауы немесе қадағалауы бойынша ғана пайдалануға тиіс.

Балаларды құрылғымен ойнамас үшін қадағалап отыру керек.

Еуропада пайдалану үшін: Бұл құрылғыны 8 жасқа толған және одан асқандар ғана қолдануға тиіс және кембағал, сезім жүйесі дамымаған немесе ақыл-есі кем, құрылғыны қолдану тәжірибесі жоқ не қолдана білмейтін адамдар құрылғыны қауіпсіз қолдану, қатерлі жағдайлар туралы нұсқау алса немесе тиісті адамның қадағалауы бойынша пайдалануға тиіс. Балалар құрылғымен ойнамауға тиіс. Балалар үлкендердің қарауынсыз тазалау немесе күтім көрсету жұмыстарын орындамауға тиіс.

Егер қорек сымына зақым келсе, қауіп - қатердің алдын алу үшін оны өндіруші, оның қызмет көрсету технигі немесе білікті маман ауыстыруға тиіс.

Бұл құрылғыны розеткаға, су құятын шүмектер мен су төгетін құбырларға жақын жерге орнату керек.

Желдеткіш саңылаулары табанында орнатылған құрылғылардың саңылауларын кілем бітеп тастамауға тиіс.

Құрылғымен бірге жеткізілген түтіктер жинағын ғана пайдалану керек, ескі түтіктер жинағын пайдалануға болмайды.

АБАЙ БОЛЫҢЫЗ: Қуатпен жабдықтау жүйесі кенет тоқтап қалған кезде орын алуы мүмкін қауіп-қатерге жол бермеу үшін, құрылғы сырттан сөндіру құралымен, мысалы, таймермен жабдықталмауға немесе мезгіл-мезгіл қосылып-сөндіріліп тұратын қуат желісіне қосылмауға тиіс.

▲ ЕСКЕРТУ: Орнатуға қатысты қатаң ЕСКЕРТУЛЕП

Бұл құрылғыны білікті техник немесе қызмет көрсету орталығы орнатуға тиіс.

- Бұл нұсқау орындалмаған жағдайда, электр, өрт, жарылыс қатері орын алуы, өнімге нұқсан келуі не адам жарақат алуы мүмкін.

Бұл ауыр құрылғы, сондықтан көтерген кезде абайлаңыз.

Қорек сымын АТ 220 - 240 В / 50 Гц не бұдан қуатты розеткаға жалғаңыз және розетканы тек осы құрылғы үшін қолданыңыз. Ешқашан ұзартқыш сымды пайдаланбаңыз.

- Розеткаға ұзартқышты немесе көп-салалы қосқышты пайдаланып басқа құрылғыларды қоссаңыз, электр қатері не өрт шығуы мүмкін.
- Желі кернеуінің, жиілік пен тоқ мәндерінің, құрылғының техникалық параметрлеріне сай келетінін тексеріңіз. Бұлай істемеген жағдайда, электр қатері орын алуы немесе өрт шығуы мүмкін. Ашаны розеткаға мықтап сұғыңыз.

Құрылғының ашасы қосылатын ағытпалар мен контактарын, шаң немесе су тәрізді басқа заттардан құрғақ шүберекті қолданып мезгіл-мезгіл тазалап отырыңыз.

- Ашаны розеткадан суырып, құрғақ шүберекпен тазалаңыз.
- Бұлай істемеген жағдайда, электр қатері орын алуы немесе өрт шығуы мүмкін.

Ашаны қабырғадағы розеткаға, сымын еденді бойлата төсеп қосыңыз.

- Егер ашаны розеткаға кері бағытта сұқсаңыз, қорек кабелінің ішіндегі сымдар бүлініп, нәтижесінде электр қатері орын алуы немесе өрт шығуы мүмкін.

Орам материалдарының барлығын балалардың қолы жетпейтін жерде ұстаңыз, себебі қауіпті болуы мүмкін.

- Егер бала қалтаны басына киіп алса, тұншығып қалуы мүмкін.

Құрылғыға немесе қорек сымына зақым келсе, жақындағы қызмет көрсету орталығына хабарласыңыз.

Бұл құрылғыны жерге дұрыс қосу керек.

Құрылғыны газ құбырына, пластик құбырға немесе телефон сымына тұйықтамаңыз.

- Электр қатері орын алуы, өрт, жарылыс шығуы немесе құрылғыда ақау пайда болуы мүмкін.
- Құрылғының қуат сымын ешқашан жерге дұрыс қосылмаған розеткаға жалғамаңыз және ол жергілікті және мемлекеттік стандарттарға сай болуы керек.

Бұл құрылғыны қыздырғыштың немесе жанғыш заттардың қасына орнатпаңыз.

Бұл құрылғыны ылғалды, майлы немесе шаңды жерге немесе күннің жарығы тура түсетін немесе су (жаңбыр тамшылары) жерге орнатпаңыз.

Бұл құрылғыны төмен температуралы жерге орнатпаңыз.

- Аяз түтіктерді жарып жіберуі мүмкін.

Бұл құрылғыны газ жылыстап шығуы мүмкін жерге орнатпаңыз.

- Электр қатері орын алуы немесе өрт шығуы мүмкін.

Электрлі трансформаторды қолданбаңыз.

- Электр қатері орын алуы немесе өрт шығуы мүмкін.

Бүлінген ашаны, қорек сымын немесе босап қалған розетканы қолданбаңыз.

- Электр қатері орын алуы немесе өрт шығуы мүмкін.

Қорек сымын қатты тартпаңыз немесе майыстырмаңыз.

Қорек сымын бұрамаңыз немесе байламаңыз.

Қуат сымын темір заттарға ілмеңіз, үстіне ауыр заттар қоймаңыз, қуат сымын заттардың арасына кіргізбеңіз немесе қуат сымын құрылғының артындағы жерге тықпаңыз.

- Электр қатері орын алуы немесе өрт шығуы мүмкін.

Ашаны розеткадан қорек сымынан тартып суырмаңыз.

- Ашаны розеткадан, ашаның өзінен ұстап суырыңыз.
- Бұлай істемеген жағдайда, электр қатері орын алуы немесе өрт шығуы мүмкін.

⚠ АБАЙ БОЛЫҢЫЗ: Орнатуға қатысты ЕСКЕРТУЛЕР

Бұл құрылғыны ашасына қол оңай жететін жерге орнату керек.

- Бұлай істемеген жағдайда, электр тоғы таралып, электр қатері орын алуы не өрт шығуы мүмкін.

Құрылғыны салмағын көтере алатын тегіс және қатты еденнің үстіне орнатыңыз.

- Бұлай істемеген жағдайда, құрылғы дірілдеуі, жылжуы, шуыл шығуы немесе басқа да құрылғыға қатысты ақаулар пайда болуы мүмкін.

⚠ ЕСКЕРТУ: Пайдалануға қатысты қатаң ЕСКЕРТУЛЕР

Егер құрылғы судың астында қалса, дереу электр және сумен жабдықтау желілерінен ағытыңыз да, жақындағы қызмет көрсету орталығына хабарласыңыз.

- Қуат ашасын дымқыл қолмен ұстамаңыз.
- Бұл нұсқау орындалмаса, электр қатеріне ұрынуыңыз мүмкін.

Егер құрылғыдан тосын шуыл, көңіріген немесе түтін иісі шықса, ашаны дереу розеткадан суырыңыз да, жақын қызмет көрсету орталығына хабарласыңыз.

- Бұлай істемеген жағдайда, электр қатері орын алуы немесе өрт шығуы мүмкін.

Газ шығып кеткен кезде (мысалы, пропан, сұйылтылған газ т.с.с.) құрылғы ашасына қол тигізбей, бөлмені дереу желдетіңіз. Құрылғыға немесе оның қорек сымына қол тигізбеңіз.

- Желдеткішті қолданбаңыз.
- Жарқыл шығып, жарылыс немесе өртке ұласуы мүмкін.

Балаларға кір жуғыш машинаға шығып не ішіне кіріп ойнауға рұқсат бермеңіз. Сонымен қатар, құрылғыны тастаған кезде, кір жуғыш машинаның есігінің теңгерім құралын алыңыз.

- Балалар құрылғының ішіне қамалып қалса, тұншығып өлуі мүмкін.

Кір жуғыш машинаны қолданар алдында, табанындағы орам материалдарын (жөке, көбікті текше) алыңыз.

Бензин, керосин, бензол, бояу сұйылтқыш, спирт не басқа да тұтанғыш немесе жарылғыш зат сіңген заттарды жумаңыз.

- Электр қатері орын алуы, өрт не жарылыс шығуы мүмкін.

Жұмыс істеп тұрған (жоғары температурада жуу/келтіру/айналдыру) кір жуғыш машинаның есігін күшпен ашпаңыз.

- Кір жуғыш машинадан аққан суға күйіп қалуыңыз немесе еден тайғанақ болып кетуі мүмкін. Нәтижесінде жарақат алуыңыз мүмкін.
- Есікті күшпен ашқанда құрылғы бұзылуы немесе адам жарақат алуы мүмкін.

Жұмыс істеп тұрған кір жуғыш машинаның астыңғы жағына қолыңызды кіргізбеңіз.

- Нәтижесінде жарақат алуыңыз мүмкін.

Қуат ашасын дымқыл қолмен ұстамаңыз.

- Электр қатеріне ұшырауыңыз мүмкін.

Жұмыс істеп тұрған құрылғыны ашасынан тартып сәндіруге болмайды.

- Ашаны қайта розеткаға сұққан кезде жарқыл пайда болып, электр қатері немесе өрт шығуы мүмкін.

Жуғыш затты балалардың немесе әлсіз адамдардың пайдалануына жол бермеңіз. Балаларға құрылғыға шығуға немесе ішіне кіруге рұқсат бермеңіз.

- Электр қатері, күйіп қалуы немесе жарақат алу қаупі бар.

Жұмыс жасап тұрған кір жуғыш машинаның астына қолыңызды немесе темір зат салмаңыз.

- Нәтижесінде жарақат алуыңыз мүмкін.

Құрылғыны ашасынан тартып сәндірмеңіз. Ашаны үнемі қатты ұстап, розеткадан тура суырып алыңыз.

- Қуат сымына зақым келсе, қысқа тұйықталу, өрт және/не электр қатері орын алуы мүмкін.

Құрылғыны өзіңіз жөндеуге, бөлшектеуге немесе өзгертуге әрекеттенбеңіз.

- Стандартты сақтандырыштан басқа сақтандырышты (мысалы, мыс, темір орамасы бар т.с.с.) қолданбаңыз.
- Құрылғыны жөндеу немесе қайта орнату қажет болған кезде, жақын жердегі қызмет көрсету орталығына хабарласыңыз.
- Бұлай істемегенде, электр қатері орын алуы, өрт шығуы, өнімге нұқсан келуі немесе адам жарақат алуы мүмкін.

Егер су құятын шүмекке жалғанған су түтігі босап қалып, құрылғы судың астында қалса, ашаны розеткадан суырыңыз.

- Бұлай істемеген жағдайда, электр қатері орын алуы немесе өрт шығуы мүмкін.

Құрылғы ұзақ уақыт қолданыста болмаса немесе найзағай жарқылдап, күн күркіреген кезде құрылғының ашасын розеткадан суырыңыз.

- Бұлай істемеген жағдайда, электр қатері орын алуы немесе өрт шығуы мүмкін.

Егер құрылғыға қандай да бір бөгде зат кіріп кетсе, ашасын розеткадан суырып, ең жақын жердегі Samsung тұтынушыларға қызмет көрсету орталығына хабарласыңыз.

- Электр қатері орын алуы немесе өрт шығуы мүмкін.

АБАЙ БОЛЫҢЫЗ: Пайдалануға қатысты ЕСКЕРТУЛЕР

Кір жуғыш машинаны жуғыш зат, шаң, тағам қалдықтары т.с.с. зат ластаса, ашаны розеткадан суырыңыз да, кір жуғыш машинаны дымқыл, жұмсақ шүберекпен тазалаңыз.

- Бұлай істемегенде, құрылғының өңі кетіп, деформациялануы, бүлінуі не тоттануы мүмкін.

Қатты соққы тисе алдыңғы шынысы сынып қалуы мүмкін. Кір жуғыш машинаны пайдаланған кезде абай болыңыз.

- Шынысы сынып қалса, жарақат алу қаупі бар.

Сумен жабдықтау жүйесіне нұқсан келгеннен кейін немесе су құятын түтікті қайта жалғағаннан кейін судың шүмегін баяу ашыңыз.

Ұзақ уақыт пайдаланбағаннан кейін судың шүмегін байқап ашыңыз.

- Су құятын түтіктегі не су құбырындағы ауаның қысымы, құрылғының бөлшегін зақымдауы немесе су ағып кетуге себеп болуы мүмкін.

Жұмыс істеп тұрғанда су төгілсе, су төгуге қатысты ақаулықтың бар-жоғын тексеріңіз.

- Су төгіліп, құрылғы суда қалған кезде оны іске қоссаңыз, электр қатері орын алуы немесе өрт шығуы мүмкін.

Кірді салған кезде есікке қысылып қалмайтын етіп, кір жуғыш машинаға әбден салу керек.

- Егер кір есікке қыстырылып қалса, киімге немесе кір жуғыш машинаға нұқсан келуі немесе су ағып кетуі мүмкін.

Кір жуғыш машинаны пайдаланбаған кезде суды жауып қойыңыз.

Су құятын түтіктің жалғастырғышының бұрандаларының дұрыс қатайтылғанын тексеріңіз.

- Бұлай істемеген жағдайда, мүлікке зиян келуі не адам жарақаттануы мүмкін.

Резеңке тығыздағыш пен алдыңғы есікті ешбір бөгде зат (мысалы, қоқыс, жіп, шаш т.с.с.) ластап тастамауын қамтамасыз етіңіз.

- Есікке бөгде зат қыстырылып қалса немесе есік толық жабылмаса су ағып кетуі мүмкін.

Судың шүмегін ашыңыз да, су құятын түтік жалғастырғышының әбден қатайтылғанын және құрылғыны қолданар алдында еш су ақпай тұрғанын тексеріңіз.

- Егер су құятын түтік жалғастырғышының бұрандалары босап қалса, су ағып кетуі мүмкін.

Сатып алған құрылғыңыз тұрмыста қолдануға ғана арналған.

Құрылғыны коммерциялық мақсатта пайдалану, көрсетілген мақсатта пайдаланбауға жатады. Бұндай жағдайда, өнім Samsung тарапынан берілетін стандартты кепілдік бойынша қарастырылмайды және дұрыс қолданбау салдарынан орын алған ақау немесе нұқсанға Samsung компаниясы жауапкершілік көтермейді.

Құрылғының үстіне шықпаңыз немесе үстіне зат (мысалы, кір, жанып тұрған шамшырақ, тұтатылған темекі, ыдыс-аяқ, химиялық заттар, темір заттар т.с.с.) қоймаңыз.

- Бұның нәтижесінде электр, өрт қатері орын алып, құрылғыға нұқсан келуі не адам жарақаттануы мүмкін.

Құрт-құмырысқаларды құртуға арналған бүріккіш тәрізді тұтанғыш заттарды құрылғыға шашпаңыз.

- Бұндай заттар адам үшін ғана қауіпті емес, электр қатерін тудыруы, өрт шығаруы немесе құрылғыға нұқсан келтіруі мүмкін.

Электрмагнитті өріс шығаратын заттарды кір жуғыш машинаның қасына қоймаңыз.

- Дұрыс жұмыс істемей, адам жарақат алуы мүмкін.

Жоғары температурамен жуу кезінде төгілген су немесе кептіру циклы ыстық болады. Суға қол тигізбеңіз.

- Күйіп қалуыңыз немесе жарақат алуыңыз мүмкін.

Су өткізбейтін көрпеше, төсем немесе киімдерді (*), құрылғыңызда осындай заттарды жууға арналған арнайы цикл болмаса жумаңыз.

(*): Жүн матадан жасалған төсек жабықтықтары, жаңбыр жамылғылары, балықшы күртешесі, шаңғы тегуге арналған шалбар, жол төсек, жаялық, терлеуге, велосипед, мотоцикл, машинаны т.с.с. жабуға арналған жамылғылар.

- Қалың немесе қатты матрацтарды, затбелгісінде “кір жуғыш машинамен жууға болады” деп көрсетілсе де жумаңыз. Қалыптан тыс дiрiлдеудiң әсерiнен кiр жуғыш машинаға, қабырғаға, еденге немесе киiмге нұқсан келуi мүмкiн.
- Еден сүрткiштердi немесе резеңкемен астарланған аяқ сүрткiштердi жумаңыз. Резеңке астары алынып, барабанға жабысып қалып, су төгуге байланысты ақаулықтар пайда болуы мүмкiн.

Кiр жуғыш машинаны жуғыш зат салынатын қорапшасы алынып тұрса қоспаңыз.

- Аққан судың әсерiнен электр қатерi пайда болуы не адам жарақат алуы мүмкiн.

Кептiрiп жатқанда немесе кептiрiп бола сала барабанның iшiне қолыңызды тигiзбеңiз, себебi ыстық.

- Күйiп қалуыңыз мүмкiн.

Қолыңызды жуғыш зат қорапшасына салмаңыз.

- Жуғыш затты қосатын құралға қолыңыз қыстырылып қалып, жарақат алуыңыз мүмкiн.

Кiр жуғыш машинаға жуылатын кiрден басқа затты (мысалы, аяқ киiм, тағамның қалдығы, жануарлар) салмаңыз.

- Себебi кiр жуғыш машинаға зақым келуi, егер жануарларды салсаңыз, қалыптан тыс дiрiлдiң себебiнен жарақат алуы не өлiп қалуы мүмкiн.

Түймешiктердi түйреуiш, пышақ, тырнақ т.с.с. өткiр затпен баспаңыз.

- Электр қатерi орын алуы не адам жарақаттануы мүмкiн.

Иiс май дүкендерiнде сатылатын не массаж салондарында қолданылатын май, крем немесе лосьон тәрiздi заттар ластаған кiрлердi жумаңыз.

- Себебi резеңке тығыздағыш деформацияланып, су ағуы мүмкiн.

Түйреуiш немесе шаш түйреуiштерi тәрiздi темiр заттарды не ағартқышты ұзақ уақыт барабан iшiнде қалдырмаңыз.

- Себебi барабанды тот басуы мүмкiн.
- Егер барабанның бетiнде тот пайда болса, оған шайғыш заттан (бейтарап) жағып, жөкемен тазалаңыз. Ешқашан темiр шөткенi қолданбаңыз.

Құрғақ жуғыш затты ешқашан тура қолданбаңыз және құрғақ жуғыш зат тұрып қалған киiмдердi жумаңыз, шаймаңыз не айналдырмаңыз.

- Себебi майдың тотықтануына байланысты кенет жарылыс шығуы немесе тұтануы мүмкiн.

Су салқындататын/қыздыратын құрылғылардың ыстық суын қолданбаңыз.

- Кiр жуғыш машинада ақау пайда болуы мүмкiн.

Кiр жуғыш машинада кәдiмгi қол сабынды қолданбаңыз.

- Егер батталып, кiр жуғыш машина iшiнде жиналып қалса, ақау пайда болуы, құрылғының өңi кетуi, тот басуы не жағымсыз иiс шығуы мүмкiн.

Нәски, төс тартқыш тәрiздi заттарды кiр жуатын торға салып, басқа киiмдерге қосып жуыңыз.

Төсек жайма тәрiздi үлкен заттарды кiр жуатын торға салып жумаңыз.

- Бұлай iстемеген жағдайда, қалыптан тыс дiрiлдеу, адамның жарақаттануына себеп болуы мүмкiн.

Қатып қалған жуғыш затты қолданбаңыз.

- Егер кiр жуғыш машина iшiне жиналып қалса, су ағып кетуi мүмкiн.

Жуылатын киімдердің барлығының қалталарының бос екеніне көз жеткізіңіз.

- Тиын, түйреуіш, тырнақ, бұранда немесе тас тәрізді қатты, өткір заттар құрылғыға аса қатты зиян келтіруі мүмкін.

Үлкен қапсырмалары, түймелері бар немесе басқа ауыр темір зат тағылған киімдерді жумаңыз.

Кірлерді бояуының беріктігіне қарай түстерге бөліп, ұсынылған циклды, судың температурасын және қосымша функцияларды таңдаңыз.

- Себебі кірдің түсі кетіп немесе матасына зақым келуі мүмкін.

Есікті жапқан кезде балалардың саусақтары қысылып қалмау үшін абай болыңыз.

- Нұсқау орындалмаса, жарақат алуы мүмкін.

⚠ ЕСКЕРТУ: Тазалауға қатысты қатаң ЕСКЕРТУЛЕР

Құрылғының бетіне суды тура бүркіп тазаламаңыз.

Күшті қышқылы бар тазалағыш құралды пайдаланбаңыз.

Құрылғыны бензол, сұйылтқыш немесе спирт тәрізді заттармен тазаламаңыз.

- Себебі, құрылғының түсі кетіп, деформацияланып, бүлініп немесе электр қатері орын алуы, өрт шығуы мүмкін.

Тазалау немесе жөндеу жұмыстарын орындар алдында, құрылғыны розеткадан ажыратыңыз.

- Бұлай істемеген жағдайда, электр қатері орын алуы немесе өрт шығуы мүмкін.

ЕЭЖӘҚ ескертулері



**Осы құрылғыны қоқысқа дұрыс тастау (Ескі электр және электроника құрылғылары)
(Жеке қоқыс жинау жүйесі бар елдерге қатысты)**

Өнімге, оның керек-жарақтарына немесе құжаттарына салынған бұл белгі, құрылғыны және оның электроникалық керек-жарақтарын (мысалы, зарядтағышы, құлақсабабы, USB сымы) қолданыс мерзімі аяқталғаннан кейін тұрмыстық қоқыспен бірге тастауға болмайды дегенді көрсетеді. Қоқысты дұрыс тастамаған кезде қоршаған ортаға және адамның денсаулығына келуі ықтимал зиянның алдын алу үшін, бұндай қоқыстарды басқа қоқыстардан бөліп, материал ресурстарын түбегейлі түрде қайта қолдану үшін қайта өңдеуден өткізуге тапсырыңыз.

Жеке пайдаланушылар осы өнімді сатып алған бөлшек сауда орталығына немесе жергілікті әкімшілік мекемеге хабарласып, бұл заттарды қоршаған ортаға зиянсыз түрде қайта өңдеуден өткізу үшін қайда, қалай апарып тапсыруға болатыны туралы ақпарат алуы керек.

Занды тұлғалар өз жабдықтаушыларына хабарласып, сатып алу келісім-шартының шарттары мен талаптарын қарауға тиіс. Аталмыш өнімнің және оның керек-жарақтарын басқа қоқысқа тасталатын коммерциялық қалдықтарға араластырмау керек.

Орнату

Кір жуғыш машинаны дұрыс орнатып кір жуу барысында қауіпті оқиғаларға жол бермеу үшін мына нұсқауларды мұқият орындаңыз.

Жинақтың құрамы

Құрылғының жинағында барлық қажетті керек-жарақтардың болуын қамтамасыз етіңіз. Егер кір жуғыш машинаға немесе оның керек-жарақтарына қатысты ақау пайда болса, жергілікті Samsung тұтынушыларға қолдау көрсету орталығына немесе дилерге хабарласыңыз.

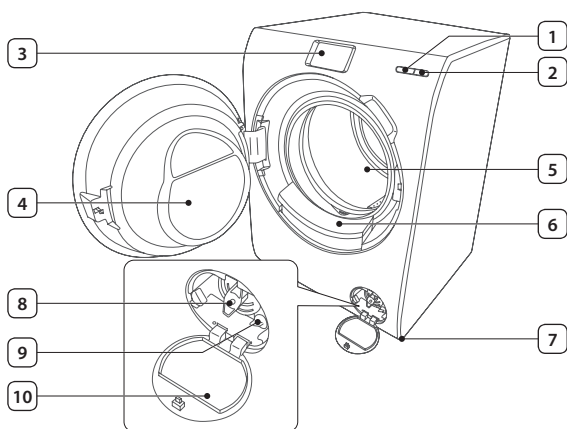

1	Пуск (Бастау) түймешігі
2	Қуат түймешігі
3	Басқару дисплейі
4	Есік
5	Барабан
6	Автоматты түрде құю құралы
7	Деңгей реттейтін тірек
8	Қоқыс сүзгісі
9	Төтенше жағдайда төгуге арналған түтік
10	Сүзгінің қақпағы



Аралық сақтағыш



Болт қақпақтары



Түтік бағыттағыш



Суық су құятын түтік



Ыстық су құятын түтік



Аква жинақ



Болт қақпақтары : Жинаққа кіретін болт саны (3-тен 6-ға дейін) үлгіге байланысты.

Ыстық су құятын түтік: Тиісті үлгілерде ғана.

Аква жинақ: 200 мл және 100 мл (MAX).

Орнатуға қойылатын талаптар

Электртоғына қосу және жерге тұйықтау

- 220-240 В / 50 Гц АТ сақтандырғыш немесе айырып-қосқыш қажет
- Кір жуғыш машинаға арналып арнайы тұйықталған желіні пайдаланыңыз.

Жерге дұрыс тұйықтау үшін, кір жуғыш машина жерге дұрыс тұйықталған розеткаға жалғауға арналған үш тармақты жерге қосатын ашамен жабдықталған.

Егер жерге тұйықтауға қатысты күмәніңіз болса, білікті электршіге немесе қызмет көрсету технигіне хабарласыңыз. Жинақпен бірге жеткізілген ашаны өзгертпеңіз. Егер аша розеткаға сай келмесе, дұрыс розетканы орнату үшін білікті электршіге хабарласыңыз.



ЕСКЕРТУ

- Ұзартқыш сымды ПАЙДАЛАНБАҢЫЗ.
- Кір жуғыш машинамен бірге жеткізілген қуат сымын ғана пайдаланыңыз.
- Жерге тұйықтауға арналған сымды пластик құбырға, газ құбырына немесе ыстық су құбырына тұйықтамаңыз.
- Жерге тұйықтауға арналған өткізгіштер дұрыс қосылмаса, электр қатері пайда болуы мүмкін.

Сумен жабдықтау

Осы кір жуғыш машинаға құйылатын судың оңтайлы қысымы 50 кПа және 800 кПа арасында. Қысымы 50 кПа-дан төмен су құйылса, су клапаны дұрыс жабылмауы мүмкін. Немесе барабанға су толтыруға ұзақ уақыт кетуі мүмкін, нәтижесінде кір жуғыш машина сөніп қалуы мүмкін. Су құятын түтіктер кір жуғыш машинаға жету үшін, су құятын шүмектер кір жуғыш машинаның артқы жағынан 120 см-ден қашық емес жерде орналасуға тиіс.

Су ағып кету қаупін азайту үшін

- Су шүмектерінің қол оңай тұрған жерде болуын қамтамасыз етіңіз.
- Кір жуғыш машинаны пайдаланбаған кезде су шүмектерін жауып қойыңыз.
- Су құятын түтік фитингтерін уақытылы тексеріп, су ағып тұрған-тұрмағанын тексеріңіз.



АБАЙЛАҢЫЗ

Кір жуғыш машинаны ең алғаш рет пайдалану алдында су қосылымдарының барлық клапандарынан және шүмектерінен су ағып тұрмағанын тексеріңіз.

Су төгу

Samsung биіктігі 65 см болатын тік құбырды пайдалануды ұсынады. Су төгетін түтік тік құбырға түтікке арналған қапсырма арқылы қосылуға және тік құбыр су төгетін түтікті толық жауып тұруға тиіс.

Еденге орналастыру

Кір жуғыш машина тамаша жұмыс істеу үшін қатты еденге орнату керек. Ағаш еденге орнату үшін діріл және/немесе теңгерімсіз жүкті көтере алатын етіп, қосымша күшейту әрекеттерін жасау керек болуы мүмкін. Кілем, жұмсақ қыш тақтамен қапталған едендер құрылғының діріліне жақсы төтеп бере алмауы мүмкін, себебі, кір жуғыш машина айналдыру циклы кезінде шамалы жылжуы мүмкін.



АБАЙЛАҢЫЗ

Кір жуғыш машинаны көтеріңкі платформаға немесе жақсы тірегі жоқ затқа қоймаңыз.

Судың температурасы

Кір жуғыш машинаны су қатып қалатын жерге орнатпаңыз, себебі, кір жуғыш машинаның клапандарында, сорғыларында және/немесе түтіктерінде әрқашан шамалы мөлшерде су қалуы мүмкін. Қосылым бөліктерінде қалған су кір жуғыш машинаның таспаларына, сорғысына және басқа құралас элементтеріне зақым келтіруі мүмкін.

Қаптамаға немесе шкафқа орнату

Тұрақты жұмыс істеу үшін ең кем дегенде мына қашықтықты сақтау керек:

Жан-жағы	25 мм	Артқы жағы	50 мм
Үстіңгі жағы	25 мм	Алдыңғы жағы	550 мм

Егер кір жуғыш машина мен келтірілген машинаны бір жерге орнатсаңыз, қаптаманың немесе шкафтың үстіңгі жағы ауа айналымына кедергі жасамау үшін кем дегенде 550 мм болуы керек. Кір жуғыш машинаны жеке орнатсаңыз, ауа айналымы үшін ашық орын қалдырудың қажеті жоқ.

Орнату қадамдары

ҚАДАМ - 1 - Орнататын орынды таңдау

Орнатуға қойылатын талаптар:

- Ауа айналымына кедергі келтірмейтін қаптамасы бар немесе кілем төселмеген қатты, тегіс жер
- Күннің сәулесі тура түспейтін жер
- Желдетуге және сымдарды төсеуге лайық бөлме
- Орташа температурасы әрқашан қату нүктесінен (0 °C) жоғары жер
- Қызу көзінен алыс жер

ҚАДАМ - 2 – Тасымалдау кезінде пайдаланылған болттарын алыңыз

Құрылғының орамын ашып, тасымалдауға арналған болттарының барлығын алыңыз.

1. Машинаның артқы жағындағы тасымалдау үшін қолданылған болттарының барлығын жинақпен бірге жеткізілген гайка кілтімен босатыңыз.

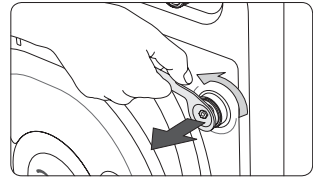

2. Тесіктерін жинақпен бірге жеткізілген пластик қақпақтармен бітеңіз. Тасымалдау үшін қолданылған болттарды кейін пайдалану үшін сақтап қойыңыз.

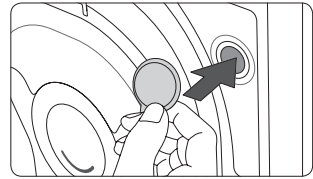

⚠ ЕСКЕРТУ

Орам материалдары балалар үшін қауіпті болуы мүмкін. Барлық орам материалдарын (пластик қалта, полистирол т.с.с.) балалардың қолы жетпейтін жерге тастаңыз.

ҚАДАМ - 3 - Деңгейлеу тірегін реттеңіз

1. Кір жуғыш машинаны орнына қарай баппен сырғытыңыз. Қатты салмақ салсаңыз, деңгейін реттейтін тірекке зақым келуі мүмкін.
2. Кір жуғыш машинаның деңгейін, реттегіш тіректерді қолдан реттеп қалпына келтіріңіз.
3. Деңгейлеп болғаннан кейін гайка кілтінің көмегімен шайбаларды қатайтыңыз.

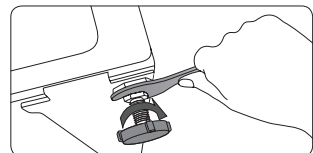
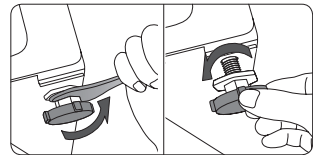

ҚАДАМ 4 - Су түтігін жалғау

Сумен жабдықтайтын түтікті шүмекке жалғаңыз.

1. (A) адаптерін су құятын түтіктен (B) алыңыз.

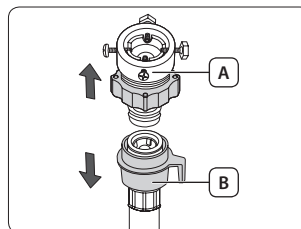

2. Адаптердің төрт бұрандасын босату үшін айқыш ұшты бұранда бұрағышты пайдаланыңыз.

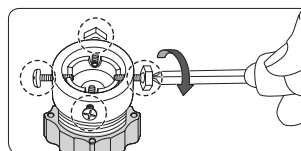

3. Адаптерді ұстап тұрып, (C) бөлігін 5 мм-ге (*) босату үшін көрсеткінің бағытымен бұраңыз.

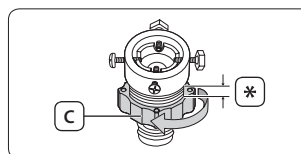

4. Адаптерді судың шүмегіне жалғап, адаптерді көтеріп тұрып бұрандаларды қатайтыңыз.

5. (C) бөлігін көрсеткінің бағытымен бұраңыз.

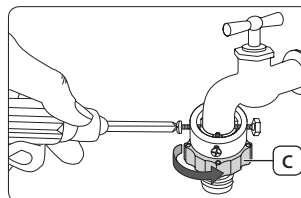

6. (E) бөлігін ұстап тұрып су құятын түтікті адаптерге жалғаңыз. Содан кейін (E) бөлігін босатыңыз. Түтік адаптерге сырт етіп кіреді.

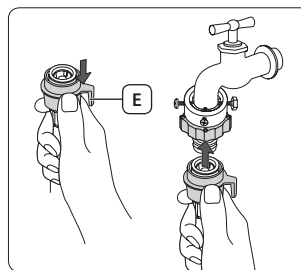

7. Су құятын түтіктің екінші ұшын кір жуғыш машинаның артқы жағындағы су құятын клапанға жалғаңыз. Түтікті қатайту үшін сағат тілінің бағытымен бұраңыз.

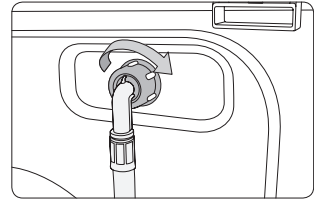

8. Түтіктердің қосылған жерінен су ағатын-ақпайтынын тексеру үшін судың шүмегіні ашыңыз. Егер су ақса, жоғарыда көрсетілген қадамдарды қайталаңыз.

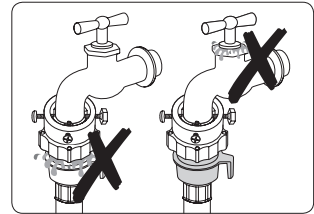

- Егер бұрама шүмекті пайдалансаңыз, су түтігін су шүмегіне суретте көрсетілгендей жалғаңыз.

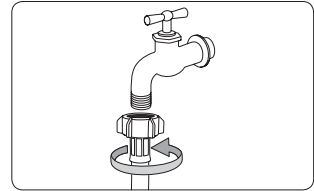

⚠ ЕСКЕРТУ

Егер су жылыстап ақса кір жуғыш машинаны пайдалануды тоқтатыңыз да, жергілікті Samsung қызмет көрсету орталығына хабарласыңыз. Себебі, электр қатері пайда болуы мүмкін.

⚠ АБАЙЛАҢЫЗ

Су құятын түтікті қатты күш салып созбаңыз. Егер түтік өте қысқа болса, орнына ұзынырақ, жоғары қысым түтігін салыңыз.



- Су құятын түтікті адаптерге жалғап болғаннан кейін, су құятын түтікті төмен қарай тартып, дұрыс қосылғанына көз жеткізіңіз.
- Су шүмегінің көп қолданылатын түрін пайдаланыңыз. Егер шүмек төртбұрыш пішінді немесе өте ұзын болса, адаптерді су шүмегіне кіргізу алдында тығыздағыш шығырықты алыңыз.

Ыстық су құюға арналған қосымша тесіктері бар үлгілер:

1. Су құятын түтіктің қызыл үсті ұшын кір жуғыш машинаның артқы жағындағы ыстық су құятын тесікке жалғаңыз.
2. Ыстық су құятын түтіктің екінші ұшын ыстық су құятын түтікке жалғаңыз.

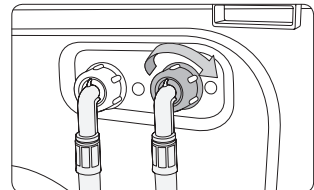

Аква түтік (кей үлгілерде ғана)

Аква түтік пайдаланушыларға су ағатын қауіп барын ескертеді. Ол судың ағысын сезеді де, егер су ағып кетсе, (А) индикаторының ортасы қызыл түспен жанады.

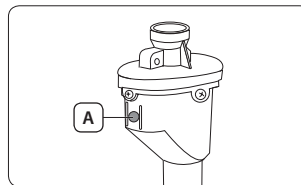

ҚАДАМ - 5 - Су түтіктің орны

Су төгетін түтікті үш жолмен орнатуға болады:

Ванның жиегінен асырып

Су төгетін түтікті еденнен 60 см мен 90 см (*) аралығындағы биіктікте орнату керек. Су төгетін түтіктің имек тұсын майысқан қалпы ұстау үшін (А) пластик түтік бағыттағышты пайдаланыңыз. Бағыттағышты қабырғаға ілмекті пайдаланып бекітіп, судың тұрақты ағып тұрғанына көз жеткізіңіз.

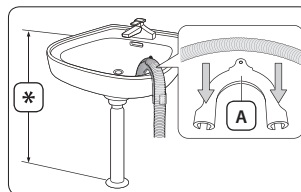

Раковинаның су төгетін түтігін пайдаланып

Су төгетін түтікті раковинаның төлкесінен, еденнен есептегенде кем дегенде 60 см биіктікте тұратып етіп орнату керек.

Су төгетін түтікті пайдаланып

Су төгетін түтік 60 см және 90 см аралығындағы (*) деңгейде орналасуға тиіс. Биіктігі 65 см болатын тік құбырды пайдалануды ұсынамыз. Су төгетін түтікті тік құбырға көлбеу жасай отырып орнатыңыз.

Су төгуге арналған тік құбырға қойылатын талаптар:

- Диаметрі кем дегенде 5 см болуы керек
- Ең аз тасымалдау сыйымдылығы минутына 60 литр болуы керек

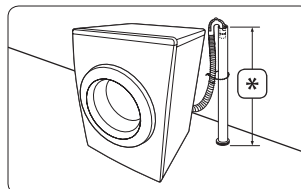

ҚАДАМ - 6 – Кір жуғыш машинаны қосыңыз

Қуат сымын сақтандырғышпен немесе айырып-қосқышпен қорғалған, АТ 220-240В / 50Гц қабырғадағы розеткаға қосыңыз. Содан кейін, кір жуғыш машинаны қосу үшін Қуат түймешігін басыңыз.

Ең алғаш іске қосу алдында

Бастапқы параметрлер

Кір жуғыш машинаны ең алғаш рет іске қосқанда, дисплейде Samsung логотипімен бірге “қош келдіңіз” хабары пайда болады. Бастапқы параметрлерді орнатуды аяқтау үшін экранда көрсетілген нұсқауларды орындаңыз. Кейін Настройка (Параметрлер) бейнебетіне барып, бастапқы параметрлерді өзгертуге болады.

ҚАДАМ - 1 - Тілді орнату

Қалаған мәзір тілін орнатыңыз.

1. Тілді таңдаңыз.
2. **Далее (Келесі)** пернесін түртіңіз.

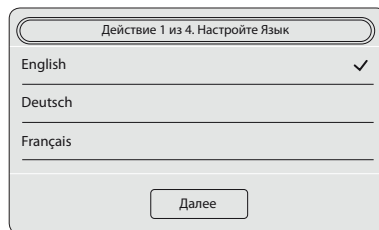

ҚАДАМ - 2 - Ай-күнді және уақытты орнату

Ағымдық ай мен күнді және уақытты орнатыңыз.

1. Әр уақыт элементін орнату үшін көрсеткіні түртіңіз.
2. **Далее (Келесі)** пернесін түртіңіз.

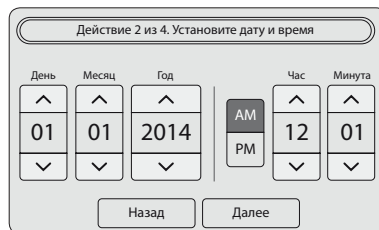

Өдепкі уақыт 12-сағаттық пішімге қойылған.

AM және **PM** элементтерін ауыстыру үшін тиісті элементті түртіңіз.

ҚАДАМ - 3 - Автоматты түрде құю параметрін орнату

Автоматты түрде құю параметрі жуғыш зат пен мата жұмсартқышты барабанға режимге және циклға сай, қажетті мөлшерде құяды.

1. Автоподача моющего средства (Авт. жуғыш зат) және Автоподача кондиционера (Авт. мата жұмсартқыш) әдетте **Вкл.** (Қосу) қалпына қойылып тұрады. Параметрді өзгерту үшін қажетті жолақты **Вкл.** (Сөндіру) қалпына сырғытыңыз.
2. **Количество (Мөлшер)** және **Жесткость воды (Судың кермектігі)** параметрлерін орнатыңыз.
3. **Количество (Мөлшер)** және **Концентрация (Концентрация)** параметрлерін орнатыңыз.
4. **Далее (Келесі)** пернесін түртіңіз.

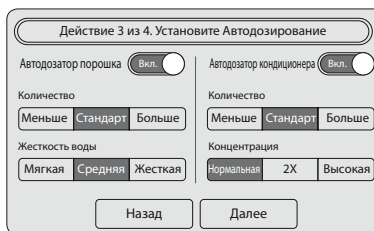

ҚАДАМ - 4 - Автоматты жаңарту параметрін орнату

Автообновление (Автоматты жаңарту) сервермен байланыс орнату арқылы, құрылғының жұмысын жақсарту және/немесе белгілі вирустарды жою үшін бағдарламалық жасақтаманы автоматты түрде жаңартады. Жаңартып болғаннан кейін, бағдарламалық жасақтаманың нұсқасына қарай кір жуғыш машинаның кейбір функцияларына қолжетімсіз болуы мүмкін.

1. Бағдарламалық жасақтаманы автоматты түрде жаңарту үшін **Автообновление (Автоматты жаңарту)** параметрін **Вкл.** (Қосу) қалпына қойыңыз.
2. **Готово (Болды)** перменін түртіңіз.

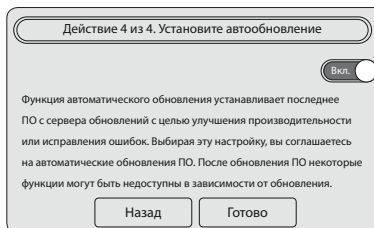

ҚАДАМ 5 - Баптау (ұсынылады)

Калибровка (Баптау) функциясы кір жуғыш машинаның салмақты нақты анықтауына көмектеседі. Калибровка (Баптау) функциясын қосу алдында барабанның бос екеніне көз жеткізіңіз.

1. **Настройка (Параметрлер) > Калибровка (Баптау) > Пуск (Бастау)** перменін түртіңіз.
 - Жұмыс барысында есік жабылып тұрады.
 - Барабан бірнеше минут сағат тілінің бағытымен және сағат тілінің бағытына қарсы айналып тұрады.
2. Болғаннан кейін, кір жуғыш машина автоматты түрде сөнеді.

Кірге қатысты нұсқаулар

ҚАДАМ - 1 - Сұрыптау

Кірді мына критерийлерге сай сұрыптаңыз:

- **Күтім көрсету жапсырмасы:** Жуылатын заттарды мақта мата, аралас талшықтар, синтетика, жібек мата, жүн мата және жасанды мата түрлеріне бөліп сұрыптаңыз.
- **Түсі:** Ақ мата мен түрлі түсті маталарды бөліңіз.
- **Өлшемі:** Барабанға өлшемі әр түрлі заттарды араластырып салғанда, жуу нәтижесі жақсарады.
- **Сезімталдығы:** Нәзік матадан жасалған, таза жүн матадан жасалған заттар, перделер және жібек заттарды жуу үшін Оңай үтіктеу параметрін таңдаңыз. Заттардың затбелгілерін қараңыз.



Кір жууды бастамай тұрып, киімдердің затбелгілерін тексеріп, оларды қажетінше сұрыптаңыз.

ҚАДАМ - 2 - Қалталарды босату

Кірлердің барлық қалталарын босатыңыз.

- Киімдердегі тиын, түйреуіш, қапсырмалар кірге зақым келтірумен қатар, барабанды да зақымдауы мүмкін.

Түймелері мен көмкермелері бар киімдердің астарын сыртына қаратып аударыңыз.

- Егер шалбарлардың немесе курткалардың тартпаларын салмай жусаңыз, барабанға зақым келтіруі мүмкін. Тартпаларын салып, баумен байпап бекіту керек.
- Ұзын баулы киімдердің баулары басқа киімдерге оратылып қалуы мүмкін. Жуу алдында бауларын міндетті түрде байлаңыз.

ҚАДАМ - 3 - Кір жууға арналған торды пайдалану

- Төс тартқыштарды (суға жууға болатын) жууға арналған торға салу керек. Төс тартқыштардың темір бөліктері сынып, басқа кірлерді жыртып жіберуі мүмкін.
- Шұлық, қолғап, колготки және бет орамал тәрізді шағын, жеңіл заттар есіктің айналасына қыстырылып қалуы мүмкін, Оларды жууға арналған торға салыңыз.
- Жууға арналған торды ішіне ешнәрсе салмай жумаңыз. Себебі әдеттен тыс шуыл пайда болып, кір жуғыш машина орнынан жылжып, адам жарақат алуы мүмкін.

ҚАДАМ - 4 - Алдын ала жуу (қажет болған жағдайда)

Егер кір қатты кірлеп қалған болса, таңдалған цикл үшін Алдын ала жуу функциясын таңдаңыз. Жуғыш зат барабанға қолдан салынған болса, Алдын ала жуу функциясын пайдаланбаңыз.

ҚАДАМ - 5 - Жуу мүмкіндігін анықтау

Кір жуғыш машинаны шамадан тыс толтырмаңыз. Шамадан тыс көп кір салған кезде, кір жуғыш машина дұрыс жұмайды. Кірдің түріне қарай қанша кір салуға болатыны туралы ақпаратты **29**-беттен қараңыз.



Төсек жабдықтарын немесе төсек жапқыштарды жуған кезде жуу уақыты ұзаруы немесе айналдыру тиімділігі төмендеуі мүмкін. Төсек жабдықтары немесе төсек жапқыштары үшін ұсынылатын айналдыру циклының жылдамдығы ең көп дегенде 800 мин/айн және салынатын кірдің салмағы 2,0 кг немесе бұдан аз болуын ұсынамыз.



АБАЙЛАҢЫЗ

Егер кір теңгерімсіз болса және дисплейде “UE” ақау коды пайда болса, кірді қайта таратып салыңыз. Теңгерімсіз кір айналдыру циклының тиімділігін төмендетуі мүмкін.

ҚАДАМ - 6 - Жуғыш затты дұрыс таңдап пайдаланыңыз

Жуғыш заттың түрі матаның түріне (мақта мата, синтетика, нәзік заттар, жүн мата), түсіне, жуу температурасына және кірлеу деңгейіне байланысты анықталады. Әрқашан автоматты кір жуғыш машиналарға арналған, аз көпіршітін жуғыш заттарды пайдаланыңыз.



- Кірдің салмағына, кірлеу деңгейіне және тұратын жеріңіздегі судың кермектігіне қарай отырып, әрқашан жуғыш зат өндірушінің нұсқауларын орындаңыз. Егер судың кермектігі жайлы күмәніңіз болса, жергілікті сумен жабдықтау мекемесіне хабарласыңыз.
- Қатайып немесе қатқылданып қалатын жуғыш заттарды пайдаланбаңыз. Бұндай жуғыш зат шаю циклынан кейін қалып, су төгетін тесікті бітеп қалуы мүмкін.



АБАЙЛАҢЫЗ

Жүн мата циклын пайдаланып жүн матаны жуған кезде, бейтарап жуғыш затты ғана пайдаланыңыз. Егер Жүн мата циклын пайдаланған кезде ұнтақ жуғыш затты қолдансаңыз, жуылған киімге сіңіп, түсін кетіруі мүмкін.

Жуғыш затқа қатысты нұсқаулар

Автоматты түрде құю

Жуғыш машинаның екі бөліктен тұратын диспенсері бар; сол жақ бөлігі жуғыш затқа арналған, оң жақ бөлігі мата жұмсартқышқа арналған. Автоматты түрде құю параметрі жуғыш зат пен мата жұмсартқышты барабанға режимге және циклға сай, қажетті мөлшерде құяды.



АБАЙЛАҢЫЗ

- Автоматты құю құралын пайдаланған кезде, сұйық жуғыш затты және мата жұмсартқышты пайдаланыңыз.
- Автоматты құю құралының толық орнатылғанына көз жеткізіңіз. Автоматты жуу құралы дұрыс орнатылмаса, кір жуғыш машина жұмысын бастамайды.
- Басқа жуғыш затты пайдаланған кезде, әуелі жуғыш зат салынатын бөлікті міндетті түрде тазалаңыз.
- Екі бөлікте де жуғыш зат пен мата жұмсартқышты араластыруға болмайды.
- Жуғыш зат қатқылданып қалуға жол бермеу үшін жуғыш зат салынатын бөлікке жуғыш затты салғаннан кейін қақпағын ашпаңыз.
- Тот басуға әкелетін және/немесе газ пайда болдыратын ағартқыш затты пайдаланбаңыз.
- Автоматты құю құралын төңкеріп қоймаңыз. Ішіндегісі саңылауларынан төгіліп қалуы мүмкін.
- Құралды жылжыту барысында Автоматты құю құралының астыңғы жағындағы саңылауды баспаңыз. Ішіндегісі ағып кетуі мүмкін.
- Жуғыш затты және мата жұмсартқышты қосқан кезде абайлаңыз. Ішіндегісі жан-жағына төгіліп қалуы мүмкін.
- Жуғыш затты салмай тұрып Автоматты құю құралын алыңыз.
- Ақау хабары пайда болғанда немесе көрсетілмей тұрып, қалған жуғыш заттың мөлшерін тексеру мақсатында Автоматты жуу құралын алған кезде, құралдың ішінде шамалы мөлшерде жуғыш зат болуы немесе астыңғы жағынан ағып тұруы мүмкін.
- Автоматты құю құралын толық салыңыз. Шегіне дейін жеткізбей салсаңыз, құрал құя алмай қалуы мүмкін.
- Өдетте, Автораспределитель (Авт. құю) функциясы Деликатные Ткани (Незік мата), Шерсть (Жүн мата), Детские Вещи (Балаға күтім көрсету) немесе Верхняя Одежда (Сыртқы киім) циклдарын сәндіреді. Осы циклдарда Автораспределитель (Авт. құю) функциясын қосу үшін **Настройка (Параметрлер) Панельдің жылдам жолағы > Автораспределитель (Авт. құю)** параметрін түртіп, параметрлерді қажетінше өзгертіңіз.

1. Есікті ашыңыз да, Автоматты құю құралын кір жуғыш машинадан алыңыз.

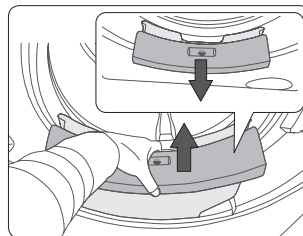

2. Ашу үшін сол жақ тетікті сағат тілінің бағытына қарсы бұрап, жуғыш затты сол жақ бөліктің ең жоғары деңгейіне жеткенше салыңыз.
3. Ашу үшін оң жақ тетікті сағат тілінің бағытына қарсы бұраңыз да, мата жұмсартқышты оң жақ бөліктің ең жоғары деңгейіне жеткенше салыңыз.
4. Тетіктерді сағат тілінің бағытымен бұрап бұғаттаңыз.

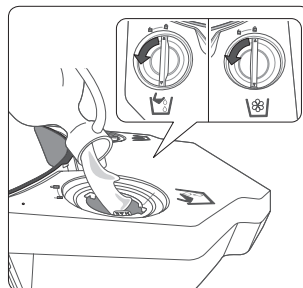

5. Автоматты құю құралын бастапқы орнына қайта салыңыз. Құралды салған кезде абай болыңыз, себебі, ішіндегісі екі жағындағы саңылауларынан төгіліп қалуы мүмкін.
6. **Автоподача мощного средства (Авт. жуғыш зат)** пен **Автоподача кондиционера (Авт. мата жұмсартқыш)** параметрлерін қосыңыз. “Автоматты түрде құю” ақпаратын 33-беттен қараңыз.

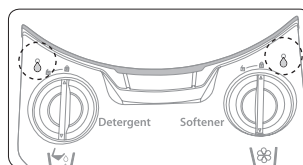

Қолдан құю

Егер диспенсерді (Авт. құю құралы) пайдаланғыңыз келмесе, жуғыш затты барабанға тура мөлшерлеп салуға немесе жуғыш затты қолдан салғанда, жинақпен бірге берілген аква құралды пайдалануға болады. Аква құралдың екі түрлі өлшемі бар түрі, құрылғының керек-жарақтарымен бірге беріледі. Жуғыш заттың мөлшеріне сай келетін аква құралды таңдаңыз.

1. Автоподача моющего средства (Авт. жуғыш зат) параметрін қосыңыз.

“Автоматты түрде құю” ақпаратын 33-беттен қараңыз.

2. Ұнтақ жуғыш затты, гельді немесе сұйық жуғыш затты тиісті **Aqua pebble (A)** (Аква құралға) салыңыз. Аква құралдың ішіндегі мөлшер сызығын қараңыз.

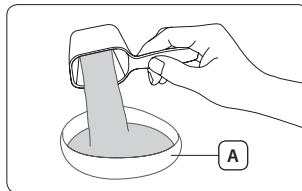

3. Аква құралды барабанның шетіне қарай салыңыз.

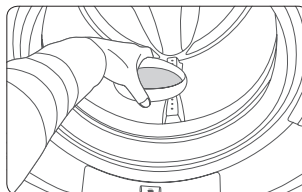

Жуу циклы азайғаннан кейін аква құралды барабаннан алып, кейін пайдалану үшін тазалап сақтап қойыңыз.



АБАЙЛАҢЫЗ

- Мата жұмсартқышты Авт. құю құралын ғана пайдаланып құюға болады. Қолдан салуға рұқсат берілмейді.
- Аква құралды ең алғаш пайдаланған кезде абайлаңыз, себебі, бұл құрал ең алғаш жуу кезінде бапталады. Жуу циклын пайдалану алдында аква құралды төңкеріп алсаңыз, жуу циклының соңында кірге жуғыш зат сіңіп қалып, кірдің түсі кетуі және/немесе жуу тиімділігі төмендеуі мүмкін.
- Жуғыш затты автоматты құю бөлігіне және аква құралға салмаңыз.
- Басқа жуғыш затты пайдаланған кезде, әуелі аква құралды міндетті түрде тазалаңыз.
- Аква құралды бүктелген көрпенің арасына немесе әр түрлі кірлердің арасына салмаңыз.
- Аква құралды пайдаланған кезде Предв. Стирка (Алдын ала жуу) параметрін пайдаланбаңыз.
- Жуғыш затты өте көп салған кезде келесі ақау пайда болып, жүйеде ақау пайда болуы және/немесе құрылғының қолданыс уақыты қысқаруы мүмкін.
- Жуғыш затты өте көп пайдаланған кезде қатты көпіршіктенуі және шаю циклының уақыты ұзаруы мүмкін.
- Сондай-ақ, осының нәтижесінде шаю циклы азайғаннан кейін барабанда жуғыш зат қалуы мүмкін.
- Жуғыш затты жуғыш зат өндірушінің нұсқауларына сай қажетті мөлшерде пайдаланыңыз.
- Егер қолдан мөлшерлеп салсаңыз, түрлі түсті киімдерді жуған кезде аква құралды пайдалануды ұсынамыз.

Құрылғының жұмысы

Дисплей

Дисплейдің нақты көрінісі үлгі түріне қарай төменде көрсетілген суреттегіден басқа болуы мүмкін.

Негізгі дисплей



Түймешіктер

1	Цикл	Режимдер тізіміне өту үшін түртіңіз.
2	Настройка (Параметрлер)	Параметрлер бейнебетіне өту үшін түртіңіз.
3	Температура (Темп.)	Ағымдық режимнің температурасын өзгерту үшін түртіңіз.
4	Полоскание (Шаю)	Ағымдық режимнің шаю уақытын өзгерту үшін түртіңіз.
5	Отжим (Айналдыру)	Ағымдық режимнің айналдыру жылдамдығын өзгерту үшін түртіңіз.
6	Параметры (Функциялар)	Режимнің функциялары бейнебетіне өту үшін түртіңіз.
7	Пуск (Бастау)	Жұмысты бастау үшін түртіңіз.
8	Избранное (Таңдаулы)	Ағымдық режимнің параметрлер теңшелімін Таңдаулы тізімге қосу үшін түртіңіз. 4-ке дейін өзгермелі режимдерді қосуға болады және олар режим тізімінің бірінші бөлігінде көрсетіледі.

Ақпарат

A	Частый (Ең көп пайдаланылған)	Ең жиі пайдаланылған режимді көрсетеді.
B	Ағымдық режим	Ағымдық режимді көрсетеді.
C	Белсенді параметр	Ағымдық режимнің белсенді функция(лар)ын көрсетеді.
D	Есептелген уақыт	Ағымдық режимнің есептелген жұмыс уақытын көрсетеді.

Қалып-күй жолағы

	Автоподача моющего средства (Авт. жуғыш зат)	Егер осы индикатор жанса, Автоподача моющего средства (Авт. жуғыш зат) қосылады.
	Автоподача кондиционера (Авт. мата жұмсартқыш)	Егер осы индикатор жанса, Автоподача кондиционера (Авт. мата жұмсартқыш) қосылады.
	Блокировка дверцы (Есіктің бекітпесі)	Егер осы индикатор жанса, құрылғы жұмыс істеп тұрған кезде есік ашылып қалмау үшін есік құлыпталады.
	Замок от детей (Бала қауіпсіздігінің құлпы)	Егер осы индикатор жабық күйде тұрса [], балалар немесе жас балалар қатерлі жағдайға ұшырамау үшін Замок от детей (Бала қауіпсіздігінің құлпы) орнатылады.
	Сеть (Желі)	Бұл Wi-Fi желі қосылымының күйін көрсетеді.
	Smart Control (Смарт басқару)	Егер осы индикатор қосылып тұрса, кір жуғыш машинаны ұялы құрылғымен басқаруға болады.
	Звук (Дыбыс)	Егер индикатор Дыбыссыз [] қалпына қойылса, ешбір дыбыс шықпайды.
12:00 AM	Уақыт	Ағымдық уақыт көрсетіледі.

Панельдің жылдам жолағы

Панельдің жылдам жолағында 6 элементке қолжетімді: Замок от детей (Бала қауіпсіздігінің құлпы), Подсветка барабана (Барабанның шамы), Автоподача моющего средства (Авт. жуғыш зат), Автоподача кондиционера (Авт. мата жұмсартқыш), Сеть (Желі) және Smart Control (Смарт басқару).

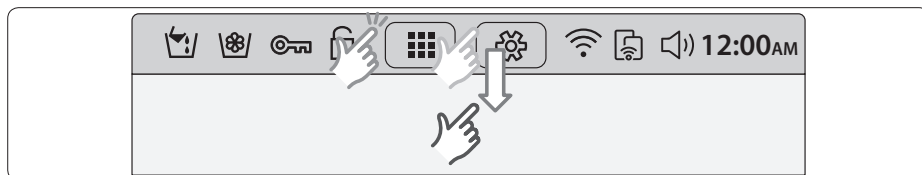

1. Қолжетімді элементтерді дисплеге шығару үшін **Қалып-күй жолағын** түртіңіз немесе төмен қарай сырғытыңыз.



2. Элементті қосу/сөндіру немесе ағымдық параметрлерді өзгерту үшін түртіңіз.

- Кеңейтілген параметрлерді орнату үшін параметрлер бейнебетіне барып, қалаған өзгерістеріңізді енгізіңіз.
- Белсенді элементтер жанады да, белсенді емес элементтер сұры түспен көрсетіледі.

Функциялар бейнебеті

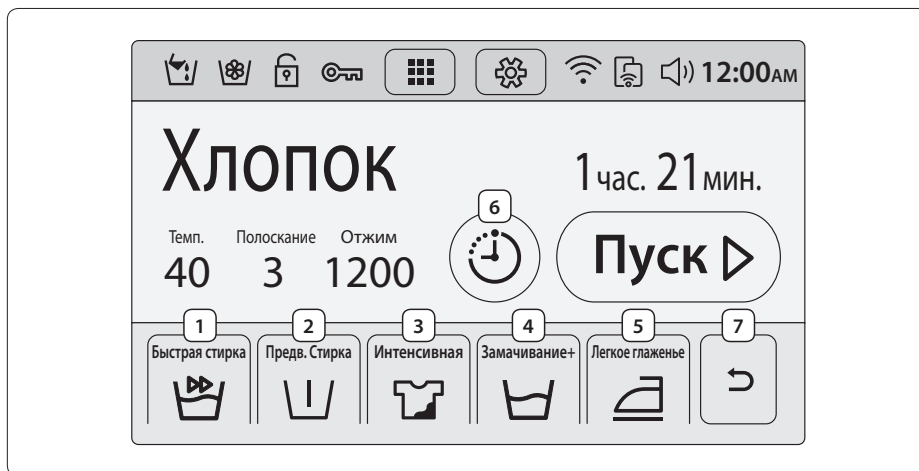

1	Быстрая стирка (Жылдам жуу)	Салмағы 2 кг-нан аз, шамалы кірлеген заттарға арналған арнайы бағдарлама.
2	Предв. Стирка (Алдын ала жуу)	Негізгі жуу циклының алдына қосымша жуу циклы қосылады.
3	Интенсивная (Қарқынды)	Әр циклдың жұмыс жасау уақыты әдеттегіге қарағанда ұзағырақ.
4	Замачивание+ (Жібіту+)	Бұл қатып қалған дақты кетіру үшін пайдалы цикл.
5	Легкое глаженье (Жеңіл үтіктеу)	Бұл кірдің қыжымын жазуға арналған цикл.
6	Отсрочка (Кешіктіріп бастау)	Бұл функцияны таңдалған режимнің аяқталатын уақытын көрсету үшін пайдаланыңыз. 32-бетті қараңыз.
7	Қайту	Негізгі бейнебетке қайтуға арналған.

 Әр функцияға қатысты толық ақпаратты "Параметры (Функциялар)" тарауын 31-беттен ашып қараңыз.

Бастауға арналған қарапайым қадамдар



1. Негізгі бейнебетті көрсету үшін **Қуат** түймешігін басыңыз.
2. Режим тізімін көрсету үшін дисплейдің үстіңгі жағының ортасында тұрған **Цикл** белгісін басыңыз.
3. Циклды таңдаңыз. Кір жуғыш машина 22 циклға қолдау көрсетеді.
4. Қажет болса, режимнің параметрлерін (**Температура (Темп.)**, **Полоскание (Шаю)** және **Отжим (Айналдыру)**) өзгертіңіз.
5. Оң жақ бұрыштың астыңғы жағындағы **Параметры (Функциялар)** белгісін түртіңіз. Содан кейін функциялар параметрін өзгерту үшін функцияларды таңдаңыз.
6. **Пуск (Бастау)** түймешігін түртіңіз.
 - Кір жуғыш машинаның әр режимінің әдепкі параметрлері және функциялары бар. Әдепкі параметрлерді қабылдауға немесе оларды қалауыңыз бойынша өзгертуге болады.
 - Негізгі бейнебеттен режимді таңдауға болады. Келесі режимді ашу үшін дисплейді сырғыта түртіп қалуға болады. Алдыңғы тізімге қайту үшін оңға қарай сырғыта түртуге болады.

Режимге жалпы шолу

Стандартты режимдер

Режим	Сипаттамасы және кірдің ең үлкен салмағы (кг)	
Избранное (Таңдаулы)	<ul style="list-style-type: none"> Ағымдық режимнің теңшелімін Таңдаулы тізімге қосып, кейін режим параметрлерінің теңшеліміне жылдам баруға болады. 4-ке дейін өзгермелі режимдерді қосуға болады және олар режим тізімінің бірінші бөлігінде көрсетіледі. 	-
Часто используемый (Ең көп пайдаланылған)	<ul style="list-style-type: none"> Әдетте, негізгі дисплейдің үстіңгі сол жағында ең жиі қолданылған режим көрсетіліп тұрады. 	-
Интеллектуальная стирка (Авт. түрде оңтайлы жуу)	<ul style="list-style-type: none"> Интеллектуальная стирка (Авт. түрде оңтайлы жуу) функциясы, жуғыш заттың мөлшері мен режим циклдарын кірдің салмағы мен кірлеу деңгейіне қарап автоматты түрде реттейді. Бұл Авт. түрде құю функциясымен бірге қолдануға тамаша жарайтын функция. 	Ең үлкені
Хлопок (Мақта мата)	<ul style="list-style-type: none"> Мақта матаға, төсек жабдықтарына, үстел жапқыштарға, іш киімдерге, сүлгілерге немесе жейделерге арналған. Жуу уақыты мен шаю циклдарының саны кірдің салмағына қарай автоматты түрде реттеледі. 	Ең үлкені
Синтетика (Синтетика)	<ul style="list-style-type: none"> Полиэстерден (диолен, тревира), полиамидтен (перлон, нейлон) немесе сол сияқты материалдан жасалған блузаларға немесе жейделерге арналған. 	5
Джинсы (Джинс)	<ul style="list-style-type: none"> Ешбір ұнтақ зат қалмау үшін негізгі жуу циклында судың деңгейі жоғарырақ болады және қосымша шаю циклы пайдаланылады. 	3
Темные Вещи (Баран киім)	<ul style="list-style-type: none"> Кірді баппен жуу және мұқият шаю үшін қосымша шаю циклдары мен жылдамдығы азайтылған айналдыру циклы қолданылады. 	4
Ускоренный Режим (Өте жылдам)	<ul style="list-style-type: none"> Күнделікті киелетін іш киім және жейде тәрізді заттарға арналған, 1 сағат ішінде тез аяқталатын режим. 	5
Интенсивная Стирка Есо (Супер Эко жуу)	<ul style="list-style-type: none"> Төмен температурада жуатын Есо Bubble (Эко көпіршік) функциясы қуат үнемдеуге үлес қосады. 	4
Верхняя Одежда (Сыртқы киім)	<ul style="list-style-type: none"> Сыртқа киетін киімдерге, шаңғы тебуге және спортқа арналған, спандекс, стреч және микроталшық тәрізді материалдардан жасалған киімдерге арналған. 	2
Детские Вещи (Балаға күтім көрсету)	<ul style="list-style-type: none"> Ұнтақ жуғыш зат қалып қоймау үшін жоғары температурада жуады және қосымша шаю циклдары пайдаланылады. 	4
Шерсть (Жүн мата)	<ul style="list-style-type: none"> Машинада жууға болатын, салмағы 2,0 кг-нан аз жүн маталарға арналған арнайы режим. Жүн мата режимі жүн матаның талшықтары отырып /бұрмаланып қалмау үшін баппен тербетіп, жібіте отырып жуады. Бейтарап жуғыш затты пайдалануды ұсынамыз. 	2

Режим	Сипаттамасы және кірдің ең үлкен салмағы (кг)	
Деликатные Ткани (Нәзік мата)	<ul style="list-style-type: none"> Үлбіреген материалдар, төс тартқыштар, іш киімдер (жібек мата) және басқа қолмен жууға арналған материалдар үшін. Жақсы нәтижеге қо жеткізу үшін сұйық жуғыш затты пайдаланыңыз. 	2
Постельное Белье (Төсек жабдықтары)	<ul style="list-style-type: none"> Ақжаймаларға, төсек жабдықтарына, төсек жапқышқа т.с.с. арналған. Жақсы нәтижеге қол жеткізу үшін төсек жабдығының 1 ғана түрін жуыңыз және салмағы 2,5 кг-нан аспауын қадағалаңыз. 	2,5
Отжим (Айналдыру)	<ul style="list-style-type: none"> Суды әбден кетіру үшін қосымша айналдыру циклынан тұрады. 	-
Полоскание+Отжим (Шаю+Айналдыру)	<ul style="list-style-type: none"> Кірге мата жұмсартқышты қосқаннан кейін қосымша шаю циклын қолданады. 	-
Очистка Барабана Есо (Барабанды Эко тазалау)	<ul style="list-style-type: none"> Барабанның қоқысы мен бактерияларын арылта отырып тазалайды. Әр 40 жуу циклын орындап болғаннан кейін, жуғыш затты немесе ағартқышты пайдаланбай қосыңыз. Барабанның бос екеніне көз жеткізіңіз. Барабанды тазалау үшін ешқандай жуғыш затты пайдаланбаңыз. 	-
☁ Хлопок (е Мақта мата)	<ul style="list-style-type: none"> Мақта мата, төсек жабдықтары, үстел жапқыштары, іш киім, сүлгі немесе жейделерге арналған, қуатты аз пайдаланатын оңтайлы бағдарлама. 	Ең үлкені

Арнайы цикл

Тұрмыста, жұмыс орындарында, тіптен тауға өрмелеу барысында киімге жуғы мүмкін ерекше дақ және қоқыс түрлерін тиімді түрде тазалауға арналған алты арнайы режим бар.

Режим	Сипаттамасы және кірдің ең үлкен салмағы (кг)	
Кухня (Тағам пісіру және ас ішу)	<ul style="list-style-type: none"> Бұл режим төгіліп қалған тағамды немесе тағам пісіру барысында пайда болған дақтарды жақсы тазалайды. 	4
Садоводство (Бау-бақша күту)	<ul style="list-style-type: none"> Бұл режим шөптің және топырақтың/қоқыстың дақтарын жақсы тазалайды және терлеген, денеге май жаққан кезде пайда болған дақтарды тиімді тазалайды. 	4
Спорт (Белсенді спорт)	<ul style="list-style-type: none"> Бұл режим шөптің, топырақтың, балшықтың, тағамның шамалы дағын және косметиканың дағын жақсы тазалайды. Бұл режимді су өткізбейтін киімді жуу үшін пайдаланбаңыз. Себебі су өткізбейтін киімге зақым келуі немесе оның ауа өткізгіштік қасиетіне әсер етуі мүмкін. 	4
Активные дети (Белсенді балалар)	<ul style="list-style-type: none"> Активные дети (Белсенді балалар) режимі балалардың көпшілік киімдеріне сай келеді. Бұл режим тағамның, балшырынның, сусындардың, балшықтың, топырақтың, сияның және қарындаштың дақтарын жақсы тазалайды. 	4
Каждый день (Жұмыс және күнделікті өмір)	<ul style="list-style-type: none"> Каждый день (Жұмыс және күнделікті өмір) режимі шамалы кірлеген заттарға арналған. Бұл режим шамалы сия және қарындаштың дақтарын тазалайды және күнделікті дақтарды тиімді тазалайды. 	4
Гигиена (Гигиеналық күтім)	<ul style="list-style-type: none"> Бұл режим денеге жаққан майдың дақтарын, қан дақтарын жақсы тазалайды. 	4

Параметры (Функциялар)

Қолжетімді функциялар режим түріне қарай әр түрлі болуы мүмкін. Нақты режимдерде қолжетімсіз функциялар сұры түспен көрсетіліп тұрады.

Параметры (Функциялар)	Сипаттамасы
Быстрая стирка (Жылдам жуу)	<ul style="list-style-type: none">• Салмағы 2 кг-нан аз, шамалы кірлеген заттарға арналған режим.• Судың қысымы, судың кермектігі және/немесе қосымша таңдалған параметрлерге қарай бұған кем дегенде 15 минут уақыт қажет болуы мүмкін.• Быстрая стирка (Жылдам жуу) уақыты мына ретпен көбейеді: Сөндіру > 15 мин > 20 мин > 30 мин > 40 мин > 50 мин > 60 мин.• Ұсынылатын жуғыш заттың мөлшері 20 г-нан аз (шамамен 2 кг кір үшін).
Предв. Стирка (Алдын ала жуу)	<ul style="list-style-type: none">• Бұл негізгі циклдың алдына алдын ала жуу циклын қосады.
Замачивание+ (Жібіту+)	<ul style="list-style-type: none">• Бұл функция кірді жібіту арқылы дақтарды жақсы тазалайды.• Әр жібіту циклы барабанды 1 минут шайқайды да, 4 минут қозғалмай тұрады. Замачивание+ (Жібіту+) уақытын 30 минуттан 150 минут аралығына қоюға болады.
Интенсивная (Қарқынды)	<ul style="list-style-type: none">• Қатты кірлеген заттарға арналған. Әр циклдың жұмыс жасау уақыты әдеттегіге қарағанда ұзағырақ.
Легкое глажение (Жеңіл үтіктеу)	<ul style="list-style-type: none">• Қыжымдарды азайту үшін айналдыру жылдамдығы азаяды.• Айналдыру жылдамдығын 800 мин/айн-ға дейін қойыңыз.
Отсрочка (Кешіктіріп бастау)	<ul style="list-style-type: none">• Көрсетілген уақыт таңдалған режимнің аяқталатын уақытын көрсетеді.

Отсрочка (Кешіктіріп бастау)

Кір жуғыш машинаны ағымдық режимді кейін бірнеше сағат өткеннен кейін аяқтайтын етіп баптауға болады.

Бұл кір жууды жұмыстан келгеннен кейін аяқтағыңыз келген кезде пайдалануға ыңғайлы цикл.

1. Циклды таңдаңыз. Содан кейін, режимнің параметрлерін қажетінше өзгертуге болады.
2. Оң жақ бұрыштың астыңғы жағындағы **Параметры (Функциялар)** белгісін түртіңіз.
Содан кейін функциялар параметрін өзгерту үшін функцияларды таңдаңыз.
3. **Отсрочка (Кешіктіріп бастау)** параметрін түртіңіз.
4. Ағымдық режимнің аяқталатын уақытын орнату үшін көрсеткілерді пайдаланыңыз да, **Пуск (Бастау)** түймешігін басыңыз.



- Функцияны болдырмау үшін **Отмена (Болдырмау)** параметрін түртіп, содан кейін Функциялар дисплейіне барыңыз.

Пайдалану мысалы

Егер екі сағаттық режимді ағымдық уақыттан санағанда 3 сағаттан кейін аяқтағыңыз келеді. Бұлай істеу үшін ағымдық режимге 3 сағаттық параметрі бар Отсрочка (Кешіктіріп бастау) циклын қосып, Пуск (Бастау) түймешігін 14:00-ге басыңыз. Сонда не болады? Кір жуғыш машина сағат 15:00-де жұмыс істей бастайды да, 17:00-де аяқталады. Төменде уақыт мысалдары көрсетілген.



14:00

Отсрочка (Кешіктіріп бастау)
функциясын 3 сағатқа қойыңыз.

15:00

Бастау

17:00

Аяқтау

Настройка (Параметрлер)

Замок от детей (Бала қауіпсіздігінің құлпы)

Балалар немесе жас балалар қатерлі жағдайға ұшырамау үшін Замок от детей (Бала қауіпсіздігінің құлпы)

Настройка (Параметрлер) түймешігінен басқа түймешіктердің барлығын бұғаттайды.

Замок от детей (Бала қауіпсіздігінің құлпы) мәзірін **Настройка (Параметрлер)** дисплейі немесе Жылдам қатынау панелі арқылы баруға болады.

- Замок от детей (Бала қауіпсіздігінің құлпы) параметрін орнату үшін **Настройка (Параметрлер)** қойындысын түртіп, **Замок от детей (Бала қауіпсіздігінің құлпы)** түймешігін басыңыз.
- Замок от детей (Бала қауіпсіздігінің құлпы) функциясын қосу үшін **Активировать (Қосу)** түймешігін 3 секунд басып ұстап тұрыңыз.
- Замок от детей (Бала қауіпсіздігінің құлпы) функциясын уақытша сөндіру үшін **Временно Отключить (Уақытша сөндіру)** түймешігін 3 секунд басып ұстап тұрыңыз.
- Замок от детей (Бала қауіпсіздігінің құлпы) функциясын біржола сөндіру үшін **Отключить (Сөндіру)** түймешігін 3 секунд басып ұстап тұрыңыз.



- Замок от детей (Бала қауіпсіздігінің құлпы) қосылып тұрғанда барабанға жуғыш зат немесе қосымша кір салу немесе режимнің параметрлеріне өзгеріс енгізу үшін әуелі Замок от детей (Бала қауіпсіздігінің құлпы) функциясын тоқтату немесе ағыту керек.
- Замок от детей (Бала қауіпсіздігінің құлпы) функциясын уақытша тоқтатқаннан кейін бір минуттан кейін қайта іске қосылады.

Барабанның шамы

- Подсветка барабана (Барабанның шамы) жарықтамасын қосу немесе сөндіру үшін **Настройка (Параметрлер)** пернесін түртіп, **Подсветка барабана (Барабанның шамы)** жолағын **Вкл. (Қосу)** немесе **Выкл. (Сөндіру)** қалпына сырғытыңыз.
- Барабанның шамы шамамен 5 минуттан кейін автоматты түрде сөнеді.

Автоматты түрде құю

Кір жуғыш машинаның екі бөліктен тұратын диспенсері бар; біреуі жуғыш затқа, екіншісі мата жұмсартқышқа арналған. Автоматты түрде құю параметрі жуғыш зат пен мата жұмсартқышты барабанға режимге және циклға сай, қажетті мөлшерде құяды.

Автоматты құю функциясын қосу үшін

1. **Настройка (Параметрлер) > Автораспределитель (Авт. құю)** параметрін түртіңіз.
2. **Автоподача моющего средства (Авт. жуғыш зат)** жолағын **Вкл. (Қосу)** қалпына сырғытып, **Количество (Мөлшер)** және **Жесткость воды (Судың кермектігі)** параметрін орнатыңыз.
3. **Автоподача кондиционера (Авт. мата жұмсартқыш)** жолағын **Вкл. (Қосу)** қалпына сырғытып, **Количество (Мөлшер)** және **Концентрация (Концентрация)** параметрін орнатыңыз.
4. **Сохранить (Сақтау)** пәрменін түртіңіз.

Жарықтылық

СКБ дисплейінің жарықтылық параметрін орнатыңыз

- **Настройка (Параметрлер)** пернесін түртіп, жарықтылық деңгейін қосу немесе азайту үшін (-/+) таңбаларын түртіңіз.

Сигнал әуені

Дыбыстың деңгейі мен сигнал әуенін орнатуға арналған.

1. **Настройка (Параметрлер) > Звук Тема (Сигнал әуені)** пернесін түртіңіз.
2. Дыбыс деңгейін реттеу үшін, дыбыс деңгейін қосу немесе азайту мақсатында (-/+) таңбаларын түртіңіз.
3. Сигнал әуенін таңдау үшін тізімдегі әуенді түртіңіз.

Ай-күн және уақыт

Әдепкі уақыт 12-сағаттық пішімге қойылған.

1. **Настройка (Параметрлер) > Дата и время (Ай-күн және уақыт)** пернесін түртіңіз.
2. Әр уақыт элементін өзгерту үшін көрсеткілерді түртіңіз. Мысалы, ай-күнді өзгерту үшін уақыт элементінің үстіңгі және астыңғы жағындағы көрсеткілерді пайдаланыңыз.
3. **AM** және **PM** элементтерін ауыстыру үшін тиісті элементті түртіңіз.
4. **Сохранить (Сақтау)** пәрменін түртіңіз.

Тіл

Қалаған мәзір тілін таңдаңыз.

- **Настройка (Параметрлер) > Язык (Тіл)** пәрменін түртіп, қалаған мәзір тілін таңдаңыз.

Сеть (Желі)

Автоматты баптау

Кір жуғыш машина Wi-Fi желісінің WEP, TKIP және AES протоколдарына қолдау көрсетеді, бірақ жинақпен бірге роутер (КП) жеткізілмейді.

1. **Настройка (Параметрлер) > Сеть (Желі)** пернесін түртіп, содан кейін **Сеть (Желі)** жолағын **Вкл. (Қосу)** қалпына сырғытыңыз. КП тізімі көрсетіледі.
2. Желі провайдерін түртіп, егер сұрап жатса, құпия сөзді енгізіңіз.
3. **OK** пәрменін шертіңіз. Сәтті аяқталған кезде таңдалған провайдерге құсбелгі қойылады.

Қолдан баптау

1. Wi-Fi қосылымын жоғарыда көрсетілгендей қосыңыз.
2. **Установка IP-адреса (IP орнату) > Вручную (Қолдан)** параметрін түртіңіз.
3. IP-адрес (КП мекенжайы) Маска подсети (Желіаралық қорғауыш), Шлюз (Брандмауэр) және DNS мәндерін енгізіп, содан кейін **OK** пәрменін шертіңіз.

Wi-Fi қосылымы

Желі қосылымы орнағаннан кейін Wi-Fi қосылымын қосу немесе сөндіру үшін **Сеть (Желі)** жолағын **Вкл. (Қосу)** немесе **Выкл. (Сөндіру)** қалпына сырғытыңыз.

Оңай қосу

Оңай қосу функциясы желі параметрлерін, соның ішінде тұлнұсқалықты растау үдерісін оңай теңшеуге мүмкіндік береді.

Смарт басқару

Кір жуғыш машинаны Smart Control (Смарт басқару) функциясын пайдаланып, ұялы құралмен басқаруға болады. Smart control (Смарт басқару) функциясын қосу немесе сөндіру үшін осы белгіні түртіңіз.

1. **Настройка (Параметрлер)** пәрменін түртіп > **Smart Control (Смарт басқару)** жолағын **Вкл. (Қосу)** қалпына сырғытыңыз.
2. Нерізгі дисплейде Smart Control (Смарт басқару) қосылып тұрады.
3. Функцияны сөндіру үшін **Отключить (Сөндіру)** түймешігін басыңыз, Smart Control (Смарт басқару) сөнеді.
 - Егер Smart Control (Смарт басқару) функциясы қосылмай тұрса, белгі сұры түспен көрсетіледі.
 - Кір жуғыш машинаның белгісін түрту немесе түймешігін басу тәрізді әрекеттер Smart Control (Смарт басқару) функциясын сөндіреді.
 - Егер сымсыз желі қосылып тұрмаса, Smart Control (Смарт басқару) функциясына қолжетімсіз.
 - Smart Control (Смарт басқару) функциясын түртіп, сыртқы құрылғыларға қосылу тәсілін таңдаңыз.

Эко тексеру

Соңғы 4 режимнің қуат/су пайдалану тиімділігіне қатысты ақпараттар, пайдаланылған қуат, судың деңгейлері, режимнің параметрлері мен функциялары тәрізді қорытынды деректермен қоса көрсетіледі.

1. **Настройка (Параметрлер)** > **Прогноз энерго/водопотребления(Эко тексеру)** пәрменін түртіңіз. Ең соңғы пайдаланылған 4 режимнің қорытынды деректері көрсетілген дисплей көрсетіледі.
2. Таңдалған режимнің қорытынды техникалық деректерін көрсету үшін түртіңіз.

Өзіндік тексеру

Кір жуғыш машина ағымдық жүйені тексеру үшін өзіндік тексеру өткізеді. Жұмысқа қатысты ақауларды және машинаға қатысты мәселелерді нәтижелер дисплейінен көруге болады.

- **Настройка (Параметрлер)** > **Самодиагностика (Өзіндік тексеру)** > **Пуск (Бастау)** пәрменін түртіңіз.

Баптау

Калибровка (Баптау) функциясы кір жуғыш машинаның салмақты нақты анықтауына көмектеседі. Калибровка (Баптау) функциясын қосу алдында барабанның бос екеніне көз жеткізіңіз.

1. **Настройка (Параметрлер)** > **Калибровка (Баптау)** > **Пуск (Бастау)** пәрменін түртіңіз.
 - Жұмыс барысында есік жабылып тұрады.
 - Барабан бірнеше минут сағат тілінің бағытымен және сағат тілінің бағытына қарсы айналып тұрады.
2. Болғаннан кейін, кір жуғыш машина автоматты түрде сөнеді.

Жаңарту

Жаңартуларға қолжетімді болған кезде дисплейде жаңартулар ескерімі пайда болады.

Ағымдық бағдарламалық жасақтаманың нұсқасын тексеру үшін

1. Ағымдық бағдарламалық жасақтаманың нұсқасын дисплейге шығару үшін **Настройка (Параметрлер) > Обновление (Жаңарту)** пәрменін түртіңіз.
2. Бағдарламалық жасақтаманы қолдан жаңарту үшін **Обновление (Жаңарту)** пәрменін түртіңіз.

Бағдарламалық жасақтаманы автоматты түрде жаңарту үшін

1. **Автообновление (Автоматты жаңарту)** пәрменін **Настройка (Параметрлер)** бейнебетінен түртіңіз.
2. **Автообновление (Автоматты жаңарту)** жолағын **Вкл. (Қосу)** қалпына сырғытыңыз. Жаңарту үшін жаңартылымдар пайда болған кезде ескерім көрсетілмесе де жаңарта беріңіз.



ЕСКЕРТУ

Жаңартылып жатқан кезде, кір жуғыш машинаның қуат сымын немесе роутерін ағытпаңыз.

Анықтама

Құрылғыны пайдалануға қатысты ақпаратты пайдаланушы нұсқаулығынаң, ақаулық туралы ақпаратты ақаулықты түзету тарауынан қараңыз.

- **Настройка (Параметрлер) > Справка (Анықтама)** пәрменін түртіңіз.

Samsung Smart Washer бағдарламалық жасақтамасы

Samsung Smart Washer бағдарламалық жасақтамасы кір жуғыш машинаның кей функцияларын ұялы құралмен басқаруға мүмкіндік береді.

Қотару

1. Samsung Smart Washer бағдарламалық жасақтамасын Play Store немесе Apple Store арқылы іздеңіз.
2. Бағдарламалық жасақтаманы қотарып, ұялы құралға орнатыңыз.
3. Samsung Smart Washer бағдарламалық жасақтамасын ұялы құрылғы арқылы қосыңыз.

Кір жуғыш машинаны қосыңыз

Кір жуғыш машина Wi-Fi желісіне қосылып тұруға тиіс.

Ішкі басқару

Бұл режимді іске қосу үшін ұялы құрал да кір жуғыш машина қосылып тұрған желіге қосылып тұруы керек.

1. Кір жуғыш машинаның қолжетімді үлгілерін дисплейге шығару үшін ұялы құралдан **Внутренний контроль (Ішкі басқару)** пәрменін түртіңіз.
2. Қосылғыңыз келген кір жуғыш машина үлгісін таңдап, содан кейін **ОК** пәрменін басыңыз. Растау терезесі пайда болады.
3. Кір жуғыш машинадан **Настройка (Параметрлер)** пәрменін түртіп, **Smart Control (Смарт басқару)** жолағын **Вкл. (Қосу)** қалпына сырғытыңыз. Растау үдерісі басталады.



Растау үдерісін ең алғаш рет пайдаланған кезде бір рет ғана орындау керек.

Сырттан басқару

Бұл режимді қосу үшін кір жуғыш машинаны **Samsung Smart Appliance** (www.samsungsmartappliance.com) сайтына тіркеу керек.

1. Кір жуғыш машинадан **Настройка (Параметрлер)** пәрменін түртіп, **Smart Control (Смарт басқару)** жолағын **Вкл. (Қосу)** қалпына сырғытыңыз.
2. Ұялы құралдан **Внешний контроль (Сырттан басқару)** пәрменін түртіп, логин деректерін енгізіңіз. Тіркелген құралдар тізімі пайда болады.
3. Тізімнен басқарғыңыз келген құралды түртіңіз. Сонда кір жуғыш машина мен ұялы құралдың арасында қашықтан қосылатын қосылым автоматты түрде орнайды.



Ешбір растау үдерісін орындаудың қажеті жоқ.

Тіркеу

Кір жуғыш машинаңызды Samsung Smart Appliance сайтына (www.samsungsmartappliance.com) тіркеп, кір жуғыш машинаға қашықтан қосылу мүмкіндігіне ие болыңыз. Кір жуғыш машина Wi-Fi желісіне қосылып тұруға тиіс.

1. **Samsung Smart Appliance** сайтына (www.samsungsmartappliance.com) барыңыз.
2. Сайтқа кіру үшін Samsung тіркелгіңіздің деректерін енгізіңіз. Егер әлі тіркелмеген пайдаланушы болсаңыз, Samsung тіркелгісін құру параметрін басып, дисплейдегі келесі нұсқауларды орындаңыз.
3. **My Page (Менің бетім) > Add device (Құрал қосу)** пәрменін басып, кір жуғыш машинаның MAC мекенжайын беріңіз.
MAC мекенжайын тексеру үшін кір жуғыш машинаның **Настройка (Параметрлер) > Сеть (Желі)** параметрін басыңыз.
4. **Get Approval (Рұқсат алу)** пәрменін шертіңіз.
5. Кір жуғыш машинаның **Настройка (Параметрлер)** пәрменін басып, егер рұқсат алу керек деп сұраса, **OK** пәрменін басыңыз.

Тіркелген кір жуғыш машиналарды сайттағы құралдар тізімінен табуға болады.



Samsung Electronics компаниясы осы мәлімдеме арқылы, аталмыш кір жуғыш машинаның 1999/5/EC стандартының маңызды талаптарына және басқа да тиісті шарттарына сай келетінін мәлімдейді.

Ресми Сәйкестік декларациясын <http://www.samsung.com> сайтынан, Қолдау > Өнімге қолдау көрсету бөлімі арқылы, үлгі атауын енгізіп қарауға болады.



Samsung Smart Home бағдарламалық жасақтамасы

Samsung Smart Home бағдарламалық жасақтамасы кір жуғыш машинаға сырттан қосылуға және басқаруға мүмкіндік береді.

Орнату

1. Google Play Store дүкеніне Android құрылғыларын, немесе Apple App Store дүкеніне iOS құрылғыларын пайдалансаңыз барыңыз да, Samsung Smart Home бағдарламасын таңдаңыз.
2. Ұялы құралыңызға Samsung Smart Home бағдарламалық жасақтамасын қотарып, орнатып алыңыз.



- Samsung Smart Home бағдарламалық жасақтамасы Android OS 4.0 (ICS) немесе кейінгі нұсқаларына қолдау көрсетеді және Samsung смартфондары (Galaxy S және Galaxy Note сериялары) үшін пайдалануға оңтайлы етілген. Осы бағдарламалық жасақтаманың кей функциялары басқа құрылғыларда басқаша жұмыс істеуі мүмкін.
- Бұл бағдарламалық жасақтама iOS 7 немесе соңғы нұсқасына iPhone үлгілерінде қолдау көрсетеді.
- Осы бағдарламалық жасақтаманың жұмыс өнімділігін жетілдіру үшін, оның пайдаланушы интерфейсіне алдын ала ескертусіз өзгеріс енгізіледі.
- Бұл бағдарламалық жасақтамаға iPhone үлгілерінде 2014-ші жылдың екінші жартысынан бастап Apple App Store арқылы қол жеткізуге болады деп жоспарланып отыр.

Дайындық

1. Бағдарламалық жасақтаманы қосу үшін сізде Samsung тіркелгісі болуы керек. Егер тіркелгіңіз болмаса, сізге бағдарламалық жасақтама арқылы Samsung тіркелгісін құруға бағыт-бағдар беріледі. Бұл үшін басқа бағдарламалық жасақтама қажет емес.
2. Бағдарламалық жасақтаманы қосу үшін әуелі кір жуғыш машинаңызды Samsung Smart Home қызметіне тіркеңіз.
 - 1) Кір жуғыш машинаны Samsung Smart Home бағдарламалық жасақтама тізімінен таңдаңыз.
 - 2) Сымсыз байланысты қолдану үшін қажет сымсыз КП-на қажетті ақпараттың барлығын енгізіңіз.
 - 3) Кір жуғыш машинаның параметрлерін теңшеу үшін дисплейдегі нұсқауларды орындаңыз.
 - 4) Кір жуғыш машинадан **Настройка (Параметрлер) > Оңай қосу** параметрлерін таңдап, желі параметрлерін теңшеңіз.
 - 5) Аяқталған кезде бағдарламалық жасақтамадан кір жуғыш машина белгісін көресіз.



АБАЙ БОЛҒЫҢЫЗ



- Wi-Fi сертификаты жоқ роутерлер қосылым орната алмауы мүмкін.
- Кір жуғыш машина және КП-ын микротолқынды пештердің немесе электрлі шаш кептіргіштердің қасына орнатсаңыз, электр бөгеуілдеріне байланысты Smart Control дұрыс жұмыс істемеуі мүмкін.
- Бұл кір жуғыш машина Wi-Fi 2.4ГГц протоколдарына ғана қолдау көрсетеді.
- Қоршаған ортадағы жағдай сымсыз желінің қалып-күйіне әсер етуі мүмкін.
- Егер бағдарламалық жасақтаманы, оған кірмей іске қоссаңыз, Account guidance (Тіркелгі б/ша нұсқау) бейнебеті көрсетіледі. Кіргеннен кейін **Settings (Параметрлер) > Account (Тіркелгі)** көмегімен тіркелгіңіздің параметрлерін өзгертуге болады.
- Samsung smartphone пайдаланушылары өз тіркелгілерін **Settings (Параметрлер)** арқылы тіркегеннен кейін бағдарламалық жасақтамаға автоматты түрде кіре алады.



Samsung Smart Home бағдарламалық жасақтамасын пайдалану

Негізгі функциялары

- **Samsung смарт құрылғыларының біріктірілген басқару жүйесі**
Samsung смарт құрылғыңызды Samsung Smart Home қызметіне тіркеп, оған оңай баруға мүмкіндік алыңыз. Кір жуғыш машинаның негізгі функцияларына кез келген жерден қол жеткізу үшін бағдарламалық жасақтамадан кір жуғыш машинаның белгісін таңдаңыз.
- **Негізгі перне**
Негізгі перне 4 режимнен тұрады: Going out (Сыртқа шығу), Coming home (Үйге келу), Good night (Қайырлы түн) және Good morning (Қайырлы таң).
- **Чатты басқару**
Смарт құралдар арасында әңгімелесуге және құралды басқару үшін ақпарат алуға болады.
- **Үйді бақылау**
Сыртта жүрген кезде тұратын бөлмеңізді бақылау үшін смарт құралыңыздың кіріктірілген камерасын пайдаланыңыз.
- **Тұтынушыға қолдау көрсету**
Құрылғының нұсқаулығын қотарып алыңыз немесе сервистік жөндеуге өтініш беріңіз.



Кір жуғыш машинада қызметтің кейбір функцияларына қолжетімсіз болуы мүмкін.

Samsung Smart Home Кір жуғыш машинасының бағдарламасы

Кір жуғыш машинаны үйден және сырттан басқарыңыз және бақылаңыз.

1. Кір жуғыш машинаңызды Samsung Smart Home бағдарламалық жасақтамасына тіркеңіз.
2. Samsung Smart Home Washing Machine нұсқаулығын Google Play Store немесе Apple App Store арқылы қотарып алып, ұялы құралыңызға орнатыңыз.
3. Қашықтан басқару функциясын қосу үшін кір жуғыш машинаның Smart Control (Смарт басқару) функциясын қосыңыз.
4. Ұялы құралдан кір жуғыш машинаның белгісін таңдап, **Start (Бастау)** пәрменін түртіңіз.



Бұл Samsung Smart Home қызметіне қолдау көрсететін ақылды кір жуғыш машина.
Қосымша ақпаратты www.samsung.com сайтынан қараңыз.

Күтім көрсету

Кір жуғыш машинаның жұмыс қарқыны төмендеп, қолданыс уақыты қысқармау үшін таза ұстаңыз.

Очистка Барабана Есо (Барабанды Эко тазалау)

Барабанды тазалап, бактериясын кетіру үшін осы циклды уақытылы орындаңыз.

1. **Цикл > Очистка Барабана Есо (Барабанды Эко тазалау)** пәрменін түртіңіз.
2. Негізгі дисплейге барып, **Пуск (Бастау)** пәрменін түртіңіз.



Очистка Барабана Есо (Барабанды Эко тазалау) режиміндегі судың температурасы 70 °C градусқа қойылған, бұны өзгертуге болады.



АБАЙЛАҢЫЗ

Барабанды тазалау үшін ешқандай жуғыш затты пайдаланбаңыз. Барабанда қалған химиялық заттардың қалдығы жуу нәтижесін төмендетеді.

Барабанды Эко тазалауды ескерту

- Очистка Барабана Есо (Барабанды Эко тазалау) ескерту индикаторы әр 40 жуу циклын орындаған сайын көрсетіліп тұрады. Очистка Барабана Есо (Барабанды Эко тазалау) циклын уақытылы орындап тұруды ұсынамыз.
- Осы ескерту индикаторын ең алғаш рет көргеннен кейін **Напомнить позже (Кейін ескерту)** пәрменін түртіп, елемеуге (6-ға дейін) болады. 7-ші рет жуғаннан кейін ескерту индикаторы тұрақты көрсетіліп тұрады. Дегенмен, екінші мәрте 40-шы жуу циклын орындағаннан кейін қайта көрсетіледі.

Төтенше жағдайда су төгу

Тоқ сөніп қалса, барабан ішіндегі суды кірлерді алмай тұрып төгіңіз.

1. Кір жуғыш машинаның қуат сымын розеткадан ағытыңыз.
2. Ашу үшін сүзгі қақпағының үстіңгі жағын баппен басыңыз.

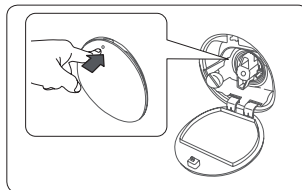

3. Төтенше жағдайда су төгу түтігін баппен алыңыз.

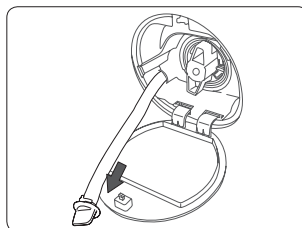

4. Су төгу түтігінің ұшын ұстап тұрып, түтіктің қақпағын ашыңыз.

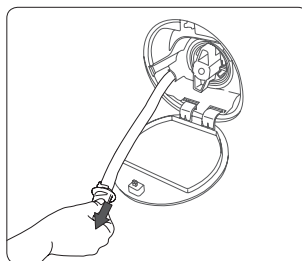

5. Суды сауытқа ағызыңыз.
6. Түтіктің қақпағын жабыңыз да, су түтігін қайта салыңыз.
7. Сүзгінің қақпағын жабыңыз.

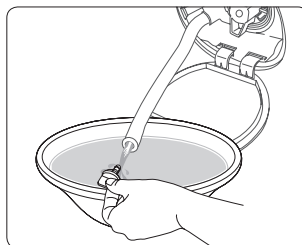

Тазалау

Кір жуғыш машинаның беткі жағы

Жұмсақ матаны және жеміргіш емес, тұрмыста пайдаланылатын жуғыш затты қолданыңыз. Кір жуғыш машинаға су шашпаңыз.

Тор сүзгі

Су құятын түтіктің тор сүзгісін жылына бір немесе екі рет тазалаңыз.

1. Кір жуғыш машинаны сәндіріп, қуат сымын ағытыңыз.
2. Судың шүмегін жабыңыз.
3. Су құятын түтікті кір жуғыш машинаның артқы жағынан босатыңыз да, ағытып алыңыз. Су атқылап кетпеу үшін түтікті шүберекпен жабыңыз.

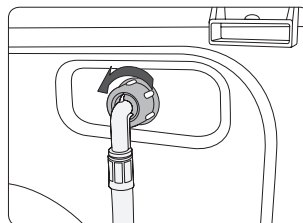

4. Су құятын түтіктің клапанының саңылауында тұрған тор сүзгіні алу үшін тістеуікті пайдаланыңыз.
5. Тор сүзгінің бұрама жалғастырғышын да суға батыру үшін сүзгінің өзін суға барынша батырыңыз.
6. Тор сүзгіні көлеңкеге қойып әбден кептіріңіз.
7. Тор сүзгіні қайта су құятын түтікке орнатып, су құятын түтікті бастапқы орнына қойыңыз.
8. Судың шүмегін ашыңыз.

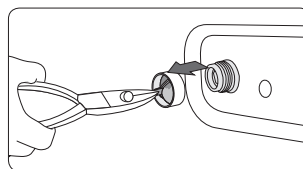

 Егер тор сүзгіге қоқыс тұрып қалса, дисплейде "4E" ақау коды көрініс береді.

Қоқыс сүзгісі

Қоқыс сүзгісі бітеліп қалмау үшін жылына 5 немесе 6 рет тазалауды ұсынамыз. Сүзгіге қоқыс тұрып қалса, көпіршік әсері азаюы мүмкін.

1. Кір жуғыш машинаны сөндіріп, қуат сымын ағытыңыз.
2. Барабанның ішінде қалған суды **"Төтенше жағдайда су төгу"** тарауын **42-беттен** қарап төгіңіз.
3. Тиынды немесе кілтті пайдаланып сүзгінің қақпағын ашыңыз.
4. Қоқыс сүзгісінің қақпағын солға қарай бұрап, қалған суды төгіңіз.
5. Қоқыс сүзгісін алыңыз.

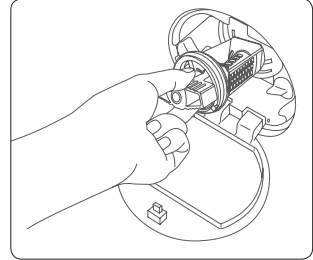

6. Қоқыс сүзгісін жұмсақ шөткені пайдаланып тазалаңыз. Сүзгінің ішіндегі су төгетін сорғының қалақшасына қоқыс тұрмағанына көз жеткізіңіз.
7. Қоқыс сүзгісін қайта салып, сүзгінің қақпағын оңға бұраңыз.

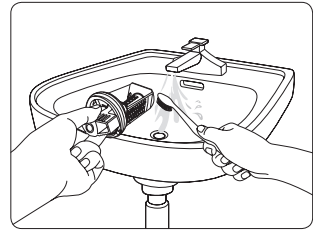

-  • Қауіпсіздік сүзгісінің қақпағын ашу үшін оны басып тұрыңыз да, сағат тілінің бағытына қарсы айналдырыңыз. Қақпақтың серіппесі қақпақты ашуға көмектеседі.
- Қауіпсіздік сүзгісінің қақпағын жабу үшін сағат тілінің бағытымен бұраңыз. Серіппеден тарсылдаған дыбыс шығуы мүмкін, бұл қалыпты жағдай.

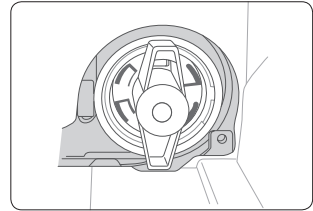

-  • Егер қоқыс сүзгісіне қоқыс тұрып қалса, дисплейде **"5E"** ақау коды көрініс береді.

АБАЙЛАҢЫЗ

- Сүзгіні тазалағаннан кейін сүзгі қақпағының дұрыс жабылғанын тексеріңіз. Себебі, су ағып кетуі мүмкін.
- Сүзгіні тазалағаннан кейін дұрыс орнатылғанын тексеріңіз. Себебі, жұмысқа қатысты ақау пайда болуы немесе су ағуы мүмкін.

Автоматты түрде құю құралы

Автоматты құю құралы үнемі жақсы жұмыс істеп тұру үшін уақытылы тазалау керек.

1. Автоматты құю құралын кір жуғыш машинадан алыңыз.

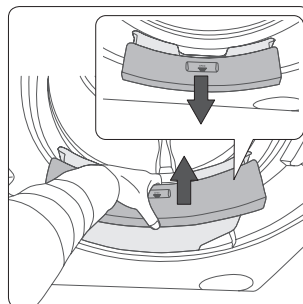

2. Автоматты құю құралы орнатылатын ұяшықты құрғақ шүберекті пайдаланып мұқият тазалаңыз.

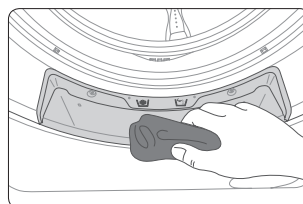

3. Автоматты құю құралының екі тетігін, сонымен қатар, астыңғы жағындағы екі қақпағын алып, Автоматты құю құралы арқылы су өткізіп оның ішін тазалаңыз.

Автоматты құю құралын сілкіменіз, себебі Автоматты құю құралының саңылауынан су шашырап кетуі мүмкін.

4. Тетіктері мен қақпақтарын бастапқы орындарына салыңыз.
5. Автоматты құю құралын бастапқы орнына қайта салыңыз.

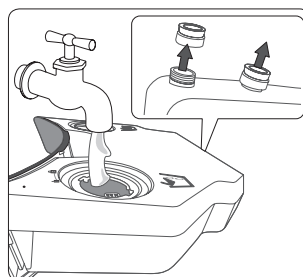

Мұздап қалғанда қалпына келтіру

Кір жуғыш машинаның температурасы 0 °C градустан төмендесе қатып қалуы мүмкін.

1. Кір жуғыш машинаны сөндіріп, қуат сымын ағытыңыз.
2. Су құятын түтікті босату үшін су шүмегінің үстіне жылы су құйыңыз.
3. Су құятын түтікті ағытып алып, жылы суға салып қойыңыз.
4. Барабанға жылы су құйып, шамамен 10 минут қоя тұрыңыз.
5. Су құятын түтікті су шүмегіне қайта жалғаңыз.



Кір жуғыш машина сонда да қалыпты жұмыс істемесе, қалыпты жұмыс күйіне келгенше жоғарыда көрсетілген әрекеттерді қайталаңыз.

Ұзақ уақыт пайдаланбаған кезде күтім көрсету

Кір жуғыш машинаны ұзақ уақыт пайдаланбай қалдырмауға тырысыңыз.

Бұндай жағдайда, кір жуғыш машинаның суын төгіп, қуат сымын ағытыңыз.

1. Негізгі дисплейден **Цикл > Хлопок (Мақта мата)** параметрін **Быстрая стирка (Жылдам жуу)** функциясымен бірге таңдаңыз.
2. Барабанды босатып, **Пуск (Бастау)** түймешігін басыңыз.
3. Режим аяқталған кезде судың шүмегін жауып, су құятын түтікті ағытыңыз.
4. Кір жуғыш машинаны сөндіріп, қуат сымын ағытыңыз.
5. Есікті ашып барабанның ішіне ауа кіргізіңіз.

Ақаулықты түзету

Тексеру

Егер кір жуғыш машинаға қатысты ақау пайда болса, әуелі келесі кестені қарап, ұсыныстарды пайдаланып көріңіз.

Ақаулық	Шешімі
Кір жуғыш машина іске қосылмайды.	<ul style="list-style-type: none">• Кір жуғыш машинаның тоққа қосылып тұрғанына көз жеткізіңіз.• Есіктің дұрыс жабылғанын тексеріңіз.• Су шүмегінің ашық тұрғанына көз жеткізіңіз.• Негізгі дисплейден Пуск (Бастау) түймешігін қайта басыңыз.
Су жеткіліксіз құйылады немесе мүлдем құйылмайды.	<ul style="list-style-type: none">• Судың шүмегін толық ашыңыз.• Су құятын түтіктің қатып қалмағанына көз жеткізіңіз.• Су құятын түтіктің майысып немесе бітеліп қалмағанына көз жеткізіңіз.• Су құятын түтіктің сүзгісін тазалаңыз.
Кір жуғыш машина дірілдейді немесе қатты шуыл шығарады.	<ul style="list-style-type: none">• Кір жуғыш машинаның тегіс еденге орнатылғанына көз жеткізіңіз. Егер еден тегіс болмаса, деңгейін реттеу үшін деңгейлегіш тіректерді пайдаланыңыз.• Тасымал болттарының алынып тұрғанына көз жеткізіңіз.• Кір жуғыш машинаның ешбір затқа тиіп тұрмағанына көз жеткізіңіз.• Кір салмағының теңгерімі дұрыс екеніне көз жеткізіңіз.
Кір жуғыш машина су төкпейді және/немесе айналдырмайды.	<ul style="list-style-type: none">• Су төгетін түтіктің су төгетін жүйеге дейін тұзу сызық бойымен төселгеніне көз жеткізіңіз.• Қоқыс сүзгісінің ластанып қалмағанына көз жеткізіңіз.
Есік ашылмайды.	<ul style="list-style-type: none">• Кір жуғыш машинаның жұмысын тоқтату үшін Пуск (Бастау) түймешігін басыңыз.• Егер зарарсыздандыру режимі қосылып тұрса, қыздыру циклы кезінде есік құлыпталып тұрады.• Бекіту механизмін ағыту үшін бірнеше секунд қажет болуы мүмкін.
Кір жуғыш машинада көп көпіршік пайда болады.	<ul style="list-style-type: none">• Автоподача моющего средства (Авт. жуғыш зат) және Автоподача кондиционера (Авт. мата жұмсартқыш) параметрлерінің дұрыс көрсетілгеніне көз жеткізіңіз.• Ұсынылған жуғыш заттарды пайдаланыңыз.
Қосымша жуғыш зат қоса алмадым,	<ul style="list-style-type: none">• Қалған жуғыш зат пен мата жұмсартқыштың мөлшерін тексеріп, олардың шегіне жеткеніне көз жеткізіңіз.• Автораспределитель (Авт. құю) функциясының Жесткость воды (Судың кермектігі) мен Концентрация (Концентрация) параметрлерінің дұрыс көрсетілгеніне көз жеткізіңіз.

Ақаулық сонда да жойылмаса, Samsung қызмет көрсету орталығына хабарласыңыз.

Ақпарат кодтары

Егер кір жуғыш машина жұмыс істемей қалса, дисплейден ақпарат кодын көруіңіз мүмкін. Келесі кестені қарап, ұсыныстарды орындап көріңіз.

Ақаулық	Шешімі
DE	<ul style="list-style-type: none">• Есіктің дұрыс жабылғанын тексеріңіз.• Есікке кір қыстырылып қалмағанын тексеріңіз.
4E	<ul style="list-style-type: none">• Су шүмегінің ашық тұрғанына көз жеткізіңіз.• Кір жуғыш машинаның жұмыс қысымының жеткілікті екенін тексеріңіз.• Тор сүзгіні тазалаңыз, оған қоқыс тұрып қалуы мүмкін.
5E	<ul style="list-style-type: none">• Қоқыс сүзгісін тазалаңыз, оған қоқыс тұрып қалуы мүмкін.• Су төгетін түтіктің су төгетін жүйеге дейін еш жерінің бұратылып қалмағанына көз жеткізіңіз.• Тор сүзгіні тазалаңыз, оған қоқыс тұрып қалуы мүмкін.
UE	<ul style="list-style-type: none">• Кірдің теңгерімі жоқ. Кірді біркелкі таратып салыңыз.
CE/3E/UC	<ul style="list-style-type: none">• Бұны пайдаланушы жөндей алмайды. Samsung қызмет көрсету орталығына хабарласыңыз.

Егер дисплейде ақпарат коды қайта-қайта пайда бола берсе, жергілікті Samsung қызмет көрсету орталығына хабарласыңыз.

Техникалық сипаттамасы

Қоршаған ортаны қорғау





























- Бұл құрылғы қайта өңдеуден өткізілген материалдардан жасалған. Егер бұл құрылғыны қоқысқа тастағыңыз келсе, жергілікті қоқысқа тастау ережелерін орындаңыз. Құрылғыны қуат көзіне қосуға жол бермеу үшін қуат сымын қиып алыңыз. Жануарлар және кішкене балалар құрылғының ішіне қамалып қалмау үшін есігін ағытып алыңыз.
- Жуғыш затты жуғыш зат өндіруші ұсынған мөлшерден асырмай пайдаланыңыз.
- Дақ кетіргіш затты және ағартқыш заттарды жуу циклының алдында және міндетті түрде қолдану керек болса ғана пайдаланыңыз.
- Су мен электр қуатын кірді толық салу арқылы (нақты салынатын мөлшері пайдаланылған бағдарламаға қатысты) үнемдеңіз.

Сәйкестік декларациясы

Бұл құрылғы Еуропалық қауіпсіздік стандарттарына ЕС директивасына 93/68 және EN стандартына 60335 сай келеді.

Матаға күтім көрсету кестесі

Келесі белгілер матаға күтім көрсетуге қатысты нұсқаулар береді. Күтім көрсету жапсырмасы мына ретпен көрсетілген төрт белгіден тұрады: жуу, ағарту, кептіру және үтіктеу (егер қажет болса, құрғақтай тазалау). Ішкі және шетелдік киім өндірушілердің киімге күтім көрсету үшін қолданатын белгілері бірдей. Киімді ұзақ пайдалану және кір жууға қатысты мәселелерді азайту үшін күтім көрсету жапсырмасындағы нұсқауларды орындаңыз.

	Тезімді материал		Үтіктемеңіз
	Нәзік мата		Ерітіндіні пайдаланып құрғақтай тазалауға болады
 	Бұл затты 95 °C градуспен жууға болады		Құрғақтай тазалау
 	Бұл затты 60 °C градуспен жууға болады		Құрғақтай тазалау үшін перхлоридті, сұйық жанармайды, таза спиртті немесе R113 құралын ғана пайдалану керек
 	Бұл затты 40 °C градуспен жууға болады		Құрғақтай тазалау үшін ұшақ жанармайын, таза спиртті немесе R113 құралын ғана пайдалану керек
 	Бұл затты 30 °C градуспен жууға болады		Құрғақтай тазаламаңыз
	Қолмен ғана жуу керек		Тегіс жерге қойып кептіру керек
	Тек құрғақтай тазалау керек		Іліп кептіруге болады
	Суық суға салып ағартуға болады		Киім ілгішке іліп кептіріңіз
	Ағартпаңыз		Кептіргіш машинамен, қалыпты қызуды пайдаланып кептіріңіз
	Макс. 200 °C градуста үтіктеуге болады		Кептіргіш машинамен, қызуын азайтып кептіріңіз
	Макс. 150 °C градуста үтіктеуге болады		Кептіргіш машинамен кептірмеңіз
	Макс. 100 °C градуста үтіктеуге болады		

Техникалық сипаттама

ТҮРІ		КІР АЛДЫНАН САЛЫНАТЫН КІР ЖУҒЫШ МАШИНА	
ҮЛГІ АТАУЫ		WW10H9****	
ӨЛШЕМДЕРІ		Е600×Т600×Б850(мм)	
СУДЫҢ ҚЫСЫМЫ		50 кПа – 800 кПа	
СУДЫҢ СЫЙЫМДЫЛЫҒЫ		68 л	
ТАЗА САЛМАҒЫ		87 кг	
ЖУУ ЖӘНЕ АЙНАЛДЫРУ МҮМКІНДІГІ		10,0 кг	
ТҰТЫНЫЛАТЫН ҚҰАТ МӨЛШЕРІ	ЖУУ	220 В	150 Вт
		240 В	150 Вт
	ЖУУ ЖӘНЕ ҚЫЗДЫРУ	220 В	1980 Вт
		240 В	2330 Вт
	АЙНАЛДЫРУ	220~240 В	700 Вт
	СОҒҒЫ		30 Вт
АЙНАЛДЫРУ АЙНАЛЫМЫ		мин/айн	1400, 1600

Құрылғының сыртқы көрінісі мен техникалық параметрлері, құрылғыны жетілдіре түсу үшін алдын ала ескертусіз өзгертіледі.

Көрсетілген мақсатта, қалыпты жағдайда қолдану керек

Ұсынылатын қолдану мерзімі: 7 жыл

Өндіруші құрылғының дизайны мен техникалық параметрлерін алдын ала ескертусіз өзгерту құқығына ие



Өндірілген елі : Қытайда жасалған

Производитель :

Samsung Electronics Co., Ltd /Самсунг Электроникс Ко., Лтд

Өндірушінің мекенжайы :

129, Осеон-Донг, Гуанчсан-Гу, Гуанчжоу-Сити, 443-742, Корея, Samsung Gwangju Electronics Co., Ltd

Зауыт орналасқан жер :

«Самсунг Электроникс Ко. Лтд.» 107, Ханамсандан 6 бун-ро,Гвангсан-гу, Гванджу, Корея

Импортер В России:

ООО «Самсунг Электроникс Рус Компани» 125009 г. Москва, ул. Воздвиженка д. 10.



Символ Кедендік одақтың 005/2011 техникалық регламентіне сәйкес қолданылады және осы өнімнің қаптамасын екінші рет пайдалануға арналмағанын және жоюға жататынын көрсетеді. Осы өнімнің қаптамасын азық-түлік өнімдерін сақтау үшін пайдалануға тыйым салынады.



Символ қаптаманы жою мүмкіндігін көрсетеді. Символ сандық код және/немесе әріп белгілері түріндегі қаптама материалының белгісімен толықтырылуы мүмкін.

СҰРАҚТАРЫҢЫЗ НЕМЕСЕ ҰСЫНЫСТАРЫҢЫЗ БАР МА?

ЕЛ	ҚОҢЫРАУ ШАЛЫҢЫЗ	НЕМЕСЕ МЫНА МЕКЕНЖАЙҒА ХАБАРЛАСҢЫЗ:
RUSSIA	8-800-555-55-55	www.samsung.com/ru/support
GEORGIA	0-800-555-555	www.samsung.com/support
ARMENIA	0-800-05-555	www.samsung.com/support
AZERBAIJAN	088-55-55-555	www.samsung.com/support
KAZAKHSTAN	8-10-800-500-55-500 (GSM: 7799, VIP care 7700)	www.samsung.com/support
UZBEKISTAN	8-10-800-500-55-500	www.samsung.com/support
KYRGYZSTAN	8-10-800-500-55-500	www.samsung.com/kz_ru/support
TADJIKISTAN	8-10-800-500-55-500	www.samsung.com/support
MONGOLIA	7-800-555-55-55	www.samsung.com/support
UKRAINE	0-800-502-000	www.samsung.com/ua/support (Ukrainian) www.samsung.com/ua_ru/support (Russian)
BELARUS	810-800-500-55-500	www.samsung.com/support
MOLDOVA	0-800-614-40	www.samsung.com/support

DC68-03377H-01



WW10H9*****

WW90H9*****

Kir yuvish mashinasi

Foydalanuvchi qo'llanmasi

Ajoyib imkoniyatlar

Samsung kompaniyasi muzlatgichini xarid qilganingiz uchun rahmat.



Mundarija

Xavfsizlik bo'yicha ma'lumotlar	3
Texnika xavfsizligi ko'rsatmalari to'g'risida muhim ma'lumotlar	3
Muhim xavfsizlik belgilari	3
Texnika xavfsizligi bo'yicha muhim choralar	4
WEEE belgisiga oid ko'rsatmalar	10
O'rnatish	11
To'plam tarkibiga kiruvchi qismlar	11
O'rnatish bo'yicha talablar	12
Qadam-baqadam o'rnatish	14
Ishga tushirishdan avval	18
Dastlabki sozlashlar	18
Kir yuvish bo'yicha ko'rsatmalar	20
Kir yuvish vositasiga oid ko'rsatmalar	22
Ishlatish amallari	25
Ekran	25
Ishga tushirish uchun oddiy qadamlar	28
Rejim to'g'risida qisqacha ma'lumotlar	29
Settings (Sozlanmalar)	33
Samsung Smart Washer dasturi	37
Samsung Smart Home ilovasi	39
Texnik xizmat ko'rsatish	41
Eco Drum Clean (Eco barabanini tozalash)	41
Favqulodda suvni chiqarish	42
Tozalash	43
Muzdan tushirish	46
Uzoq vaqt foydalanilmaslikka qarshi qarov	46
Nosozliklarni bartaraf qilish	47
Tekshirish nuqtalari	47
Axborot kodlari	48
Texnik xususiyatlar	49
Atrof-muhitni himoya qilish	49
Standartlarga muvofiqlik bayonoti	49
Kiyimlarning yoriqlaridagi belgilarning bayoni	50
Texnik xususiyatlar	51

Xavfsizlik bo'yicha ma'lumotlar

Yangi Samsung kir yuvish mashinasini xarid qilganingiz bilan tabriklaymiz. Ushbu qo'llanmada kir yuvish mashinangizni o'rnatish, undan foydalanish va uni tegishli tarzda saqlash bo'yicha muhim ma'lumotlar beriladi. Iltimos, kir yuvish mashinangizning ko'pgina afzalliklari va imkoniyatlaridan to'liq darajada foydalanish uchun ushbu qo'llanmani o'qib chiqing.

Texnika xavfsizligi ko'rsatmalari to'g'risida muhim ma'lumotlar



Iltimos, ushbu yangi kir yuvish mashinangizning ko'pgina imkoniyatlari va funksiyalarini xavfsiz va samarali tarzda boshqarishni bilishingizga ishonch hosil qilishingiz uchun ushbu qo'llanmani diqqat bilan o'qib chiqing. Sizga keyinchalik kerak bo'lishi mumkin bo'lgan ma'lumotlarni qidirishda undan foydalanish uchun ushbu qo'llanmani mashinaga yaqin bo'lgan xavfsiz joyda saqlang. Ushbu mashinadan faqat ushbu qo'llanmada bayon qilingan maqsadlaridagina foydalaning.

Ushbu qo'llanmadagi ogohlantiruvchi xabarlar va xavfsizlik bo'yicha muhim ko'rsatmalar bo'lishi mumkin bo'lgan barcha holatlar va vaziyatlarni qamrab olmaydi. Mashinani o'rnatish, unga texnik xizmat ko'rsatish va undan foydalanishda siz sog'lom fikr bilan ish ko'rishingiz, texnika xavfsizligi qoidalariga amal qilishingiz va mashinani tegishli qaror bilan ta'minlashingiz kerak.

Bu yerda bayon qilingan foydalanish bo'yicha ko'rsatmalar turli mashina modellariga taalluqli bo'lganligi uchun kir yuvish mashinangizning xususiyatlari ushbu qo'llanmada keltirilgan xususiyatlardan bir oz farq qilishi va barcha ogohlantiruvchi belgilar ham sizning mashinangizga tegishli bo'lmasligi mumkin. Agar sizda qandaydir savollar yoki muammolar bo'lsa, sizga eng yaqin bo'lgan xizmat ko'rsatish markaziga murojaat qiling yoki onlayn rejimida www.samsung.com saytidan tavsiyalar yoki ma'lumotlar toping.

Muhim xavfsizlik belgilari

Ushbu foydalanuvchi qo'llanmasida foydalaniladigan belgilar va ramzlar quyidagi ma'nolarni bildiradi:

	OGOHLANTIRISH: Ehtiyotsizlik bilan muomala qilish yoki ehtiyot choralariga amal qilmaslik jiddiy jarohat olish, o'lim va/ yoki mulklarning zararlanishiga olib kelishi mumkin.
	DIQQAT: Ehtiyotsizlik bilan muomala qilish yoki ehtiyot choralariga amal qilmaslik jarohat olish va/ yoki mulklarning zararlanishiga olib kelishi mumkin.
	IZOH

Ushbu ogohlantiruvchi belgilar Sizni va boshqalarning shikastlanishlarini oldini olish uchun bu yerda keltirilgan.

Iltimos, ularga qat'iy amal qiling.

Ushbu qo'llanmani o'qib chiqqandan keyin sizga keyinchalik kerak bo'lishi mumkin bo'lgan ma'lumotlarni qidirish uchun uni ishonchli joyda saqlang.

Ushbu mashinadan foydalanishdan avval barcha ko'rsatmalarni o'qib chiqing.

Ushbu mashina elektr toki va harakatlantiruvchi detallardan foydalanganligi uchun ehtimoliy xatarlar mavjud. Ushbu mashina bilan xavfsiz tarzda ishlash uchun uning qanday ishlashi bilan tanishib chiqing va undan foydalanganda xavfsizlik choralariga amal qiling.

Texnika xavfsizligi bo'yicha muhim choralar



OGOHLANTIRISH: Yong'in chiqishi, elektr toki urishi yoki jarohat olish xavfini kamaytirish uchun kir yuvish mashinasidan foydalanganda quyidagi asosiy ehtiyot choralariga amal qiling:

Bolalarga (yoki uy hayvonlariga) kir yuvish mashinangizni yoki uning ichida o'ynashiga yo'l qo'ymang. Kir yuvish mashinasi eshigini ichkaridan ochish juda qiyin va agar bolalar mashina ichida tiqilib qolsalar, jiddiy jarohatlanishlari mumkin.

Agar bolalar nazorat ostida bo'lmasalar yoki ularga xavfsizlik uchun javobgar shaxs tomonidan ushbu qurilmadan foydalanish to'g'risida avvaldan ko'rsatmalar berilmagan bo'lsa, bu qurilmadan jismoniy yoki aqliy qobiliyatlari cheklangan yoki bilimi va tajribasi yetarli bo'lmagan shaxslar (jumladan bolalar) foydalanishlari mumkin emas.

Ularning mashina bilan o'ynamasliklariga ishonch hosil qilish uchun bolalarni kuzatib turing.

Yevropada foydalanish uchun: Agar ular nazorat ostida bo'lsalar yoki ularga ushbu mashinadan xavfsiz tarzda foydalanish to'g'risida ko'rsatmalar berilsa va ular bo'lishi mumkin bo'lgan xatarlarni anglab yetsalar, bu kir yuvish mashinasidan 8 yoshdan katta bolalar va jismoniy yoki aqliy qobiliyatlari cheklangan yoki bilimi va tajribasi yetarli bo'lmagan shaxslar ham foydalanishlari mumkin. Bolalar ushbu kir yuvish mashinasi bilan o'ynamasliklari kerak. Tozalash va texnik xizmat ko'rsatish nazoratsiz tarzda bolalar tomonidan amalga oshirilmaligi kerak.

Agar elektr manbaiga ulash kabeli shikastlangan bo'lsa, xatarlarning oldini olish uchun u ishlab chiqaruvchi, uning xizmat ko'rsatish agenti yoki malakali shaxslar tomonidan almashtirilishi kerak.

Ushbu kir yuvish mashinasi elektr tarmog'iga ulash shnuri, vodoprovod krani va suv chiqarish trubasidan foydalanish mumkin bo'lgan tarzda o'rnatilishi kerak.

Asosida havo almashtirilishi uchun tirqishlari bo'lgan qurilmalarda gilam ushbu tirqishlarni to'sib qo'ymasligi kerak.

Qurilma bilan birga berilgan yangi shlanglar to'plamidan foydalanilishi va eski shlanglar to'plamidan qayta foydalanilmasligi lozim.

DIQQAT: Issiqlik o'chirgichining tasodifiy qayta o'rnatilishi tufayli yetadigan zararlarning oldini olish uchun qurilma taymer singari tashqi o'chirib-yoqish qurilmasi orqali elektr toki bilan ta'minlanmasligi yoki xizmat ko'rsatuvchilar tomonidan muntazam ravishda o'chirib-yoqiluvchi zanjirga ulanmasligi kerak.

⚠ OGOHLANTIRISH: O'rnatishga oid muhim OGOHLANTIRISHLAR

Ushbu mashinani o'rnatish malakali texnik yoki sizmat ko'rsatuvchi kompaniya tomonidan amalga oshirilishi kerak.

- Ushbu talabga amal qilmaslik elektr toki urishi, yong'in chiqishi, portlash, mahsulotning ishlashi bilan bog'liq muammolar yoki shikastlanishga olib kelishi mumkin.

Ushbu mashina og'ir, shuning uchun uni ko'targanda ehtiyot bo'ling.

Elektr tarmog'iga ulash shnurini 220-240 V / 50 Gzii devor rozetkasiga ulang va bu rozetkadan faqat ushbu mashinani ulash uchun foydalaning. Uzatma simidan foydalanmang.

- Uchtalik yoki uzaytma simdan foydalangan holda rozetkaga boshqa qurilmalarni ulash elektr toki urishi yoki yong'iniga olib kelishi mumkin.
- Elektr kuchlanishi, chastotasi va tok kuchining mahsulot xususiyatlarida ko'rsatilganlari bilan bir xil ekanligiga ishonch hosil qiling. Ushbu talabga amal qilmaslik elektr toki urishi yoki yong'iniga olib kelishi mumkin. Elektr manbaiga ulash vilkasi rozetkaga mahkam tiqilgan bo'lishi kerak.

Elektr manbaiga ulash vilkasi kontaktlaridan chang yoki suv kabi begona narsalarni quruq latta bilan muntazam ravishda tozalab turing.

- Elektr manbaiga ulash vilkasini uzing va quruq latta bilan arting.
- Ushbu talabga amal qilmaslik elektr toki urishi yoki yong'iniga olib kelishi mumkin.

Elektr manbaiga ulash vilkasini rozetkaga shnur polda bema'lol yotadigan tarzda tiqing.

- Agar elektr manbaiga ulash vilkasini rozetkaga elektr manbaiga ulash shnuri qarama-qarshi yo'nalishda ketadigan tarzda tiqsangiz, shnur ichidagi elektr simlar shikastlanishi va bu elektr toki urishi yoki yong'iniga olib kelishi mumkin.

Barcha qadoqlash materiallarini bolalarning qo'llari yetmaydigan joylarda saqlang, chunki qadoqlash materiallari ular uchun xavfli bo'lishlari mumkin.

- Agar bola paketga boshini tiqsa, bu uning bo'g'ilib qolishiga olib kelishi mumkin.

Ushbu mashina, elektr manbaiga ulash vilkasi yoki shnuri shikastlangan hollarda o'zingizga eng yaqin joylashgan xizmat ko'rsatish markaziga murojaat qiling.

Ushbu mashina ishonchli tarzda yerga ulangan bo'lishi kerak.

Ushbu mashinani gaz ta'minoti trubasi, plastik vodoprovod trubasi yoki telefon liniyasi orqali yerga ulamang.

- Bu elektr toki urishi, yong'in chiqishi, portlash yoki mahsulotning ishlashi bilan bog'liq muammolarga olib kelishi mumkin.
- Hech qachon elektr manbaiga ulash vilkasini tegishli ravishda yerga ulanmagan rozetkaga ulamang va yerga ulashning mahalliy va milliy tartiblariga muvofiq ekanligiga ishonch hosil qiling.

Ushbu mashinani isitgichlar yoki har qanday yonuvchan materiallar yaqiniga o'rnatmang.

Ushbu mashinani nam, yog'li yoki chang bosgan joylar yoki to'g'ridan-to'g'ri quyosh yoki suv (masalan, yomg'ir tomchilari ostiga) ta'siri ostidagi joylarga o'rnatmang.

Ushbu mashinani past haroratli joylarga o'rnatmang.

- Muzlash trubalarning yoriilishiga olib kelishi mumkin.



Ushbu mashinani gaz chiqib ketishi mumkin bo'lgan joylarga o'rnatmang.

- Bu elektr toki urishi yoki yong'inga olib kelishi mumkin.

Elektr transformatorlaridan foydalanmang.

- Bu elektr toki urishi yoki yong'inga olib kelishi mumkin.

Shikastlangan elektr manbaiga ulash vilkasi, shikastlanagan elektr manbaiga ulash shnuri yoki kontaktlari bo'shab qolgan rozetkadan foydalanmang.

- Bu elektr toki urishi yoki yong'inga olib kelishi mumkin.

Elektr manbaiga ulash shnurini qattiq tortmang yoki ortiq darajada bukumang.

Elektr manbaiga ulash shnurini o'ramang yoki bog'lamang.

Elektr manbaiga ulash shnurini metall buyumlarga osmang, elektr manbaiga ulash shnuri ustiga og'ir buyumlarni qo'ymang, elektr manbaiga ulash shnurini buyumlar orasiga joylashtirmang yoki elektr manbaiga ulash shnurini mashinaning orqa devorida joylashgan maydonga kiritmang.

- Bu elektr toki urishi yoki yong'inga olib kelishi mumkin.

Vilkani rozetkadan sug'urishda elektr manbaiga ulash shnuridan tortmang.

- Elektr manbaiga ulash vilkasini vilkadan ushlagan holda rozetkadan sug'urib oling.
- Ushbu talabga amal qilmaslik elektr toki urishi yoki yong'inga olib kelishi mumkin.

DIQQAT: O'rnatishga oid OGOHLANTIRUVCHI MA'LUMOTLAR

Ushbu mashina elektr manbaiga ulash vilkasidan osongina foydalanish mumkin bo'lgan tarzda joylashtirilishi kerak.

- Ushbu talabga amal qilmaslik elektr tokining chiqib ketishi tufayli elektr toki urishi yoki yong'inga olib kelishi mumkin.

Ushbu mashinani uning og'irligini ko'tara oladigan qattiq, tekis polga o'rning.

- Ushbu talabga amal qilmaslik anomal tebranishlar, mashinaning polda siljib ketishi, shovqin chiqishi yoki mahsulot nosozliklariga olib kelishi mumkin.

OGOHLANTIRISH: Foydalanishga oid muhim OGOHLANTIRISHLAR

Agar mashina suv bilan to'lib qolsa, darhol suv va elektr ta'minotini o'chiring va o'zingizga eng yaqin joylashgan xizmat ko'rsatish markaziga murojaat qiling.

- Elektr manbaiga ulash vilkasiga nam qo'llaringiz bilan tegmang.
- Ushbu talabga amal qilmaslik elektr toki urishiga olib kelishi mumkin.

Agar ushbu mashina g'alati shovqinli tovushlar, kuygan hid yoki tutun chiqarsa, darhol elektr manbaiga ulash vilkasini uzing va o'zingizga eng yaqin joylashgan xizmat ko'rsatish markaziga murojaat qiling.

- Ushbu talabga amal qilmaslik elektr toki urishi yoki yong'inga olib kelishi mumkin.

Gaz (masalan, propan, siqilgan gaz va hokazo) oqib chiqqan hollarda elektr manbaiga ulash vilkasiga tegmasdan xonani darhol shamollating. Ushbu mashina yoki elektr manbaiga ulash shnuriga tegmang.

- Ventilyatordan foydalanmang.
- Uchqun chiqishi portlash yoki yong'inga olib kelishi mumkin.

Bolalarga kir yuvish mashinangizni yoki uning ichida o'ynashlariga yo'l qo'ymang. Bundan tashqari, mashinani chiqitga chiqarishda kir yuvish mashinasi eshigining dastasini olib tashlang.

- Mashina ichiga kirgach bola tiqilib qolishi va bo'g'ilishi mumkin.



Kir yuvish mashinasidan foydalanishni boshlashdan avval uning asosiga birlashtirilgan qadoqlarni (gubka, penoplast) olib tashlanganligiga ishonch hosil qiling.

Mashinaning kirlangan qismlarini gazolin, benzin, kerosin, bo'yoqlarning erituvchilari, spirt yoki boshqa yonuvchi yoki portlovchi moddalar bilan yuvmang.

- Bu elektr toki urishi, yong'in yoki portlashga olib kelishi mumkin.

Kir yuvish mashinasi ishlayotganda (yuqori haroratli suv bilan kir yuvish/quritish/siqish rejimlarida) uning eshigini kuch bilan ochmang.

- Kir yuvish mashinasidan oqib chiqayotgan suv kuyishga sabab bo'lishi yoki polni sirpanchiq qilishi mumkin. Bu jarohat olishga sabab bo'lishi mumkin.
- Eshikni kuch bilan ochish mashinaning ishdan chiqishiga yoki jarohat olishiga sabab bo'lishi mumkin.

Mashina ishlayotgan vaqtda uning ostiga qo'llaringizni tiqmang.

- Bu jarohat olishga sabab bo'lishi mumkin.

Elektr manbaiga ulash vilkasiga nam qo'llaringiz bilan tegmang.

- Bu elektr toki urishiga sabab bo'lishi mumkin.

Kir yuvish mashinasi ishlayotgan vaqtda elektr manbaiga ulash vilkasini sug'urish orqali mashinani o'chirmang.

- Elektr manbaiga ulash vilkasini yana rozetkaga ulash uchqun chiqishiga sabab bo'lishi va elektr toki urishi yoki yong'inga olib kelishi mumkin.

Bolalarga yoki quvvatsiz kishilarga kir yuvish mashinasidan nazoratsiz foydalanishlariga yo'l qo'ymang. Bolalarning mashina ustiga chiqishlariga yo'l qo'ymang.

- Bu elektr toki urishi, kuyish yoki jarohat olishga olib kelishi mumkin.

Kir yuvish mashinasi ishlayotgan vaqtda uning ostiga qo'llaringizni yoki metall buyumlarni tiqmang.

- Bu jarohat olishga sabab bo'lishi mumkin.

Kir yuvish mashinasini elektr manbaiga ulash shnuridan tortgan holda rozetkadan uzming. Har doim vilkani mahkam ushlang va uni to'g'ridan-to'g'ri rozetkadan sug'urib oling.

- Elektr manbaiga ulash shnurining shikastlanishi qisqa tutashuv, yong'in va/yoki elektr toki urishiga olib kelishi mumkin.

Kir yuvish mashinasini o'zingizcha ta'mirlash, qismlarga ajratish yoki o'zgartirishga urinmang.

- Standart shakldagi predoxranitellardan tashqari boshqa hech qanday predoxranitellardan (masalan, mis qo'yilma, po'lat sim va hokaso) foydalanmang.
- Kir yuvish mashinasini ta'mirlash yoki qaytadan o'rnatish kerak bo'lgan hollarda o'zingizga eng yaqin joylashgan xizmat ko'rsatish markaziga murojaat qiling.
- Ushbu talabga amal qilmaslik elektr toki urishi, yong'in chiqishi, mahsulotning ishlashi bilan bog'liq muammolar yoki shikastlanishga olib kelishi mumkin.

Agar suv quyish shlangi krandan uzilsa va mashinani suvga ko'mib yubora boshlasa, elektr manbaiga ulash vilkasini rozetkadan uzing.

- Ushbu talabga amal qilmaslik elektr toki urishi yoki yong'inga olib kelishi mumkin.

Kir yuvish mashinasidan uzoq vaqt foydalanilmaslik yoki momaqaldiroq yoki chaqmoq bo'layotgan vaqtda elektr manbaiga ulash vilkasini rozetkadan uzib qo'ying.

- Ushbu talabga amal qilmaslik elektr toki urishi yoki yong'inga olib kelishi mumkin.

Kir yuvish mashinasiga birorta begona buyum kirib qolgan hollarda elektr manbaiga ulash vilkasini rozetkadan uzing va o'zingizga eng yaqin joylashgan xizmat ko'rsatish markaziga murojaat qiling.

- Bu elektr toki urishi yoki yong'inga olib kelishi mumkin.

DIQQAT: Foydalanishga oid OGOHLANTIRUVCHI MA'LUMOTLAR

Kir yuvish mashinasi kir yuvish vositasi, kirlar, ovqat qoldiqlari kabi begona buyumlar bilan ifoslangan hollarda elektr manbaiga ulash vilkasini rozetkadan uzing va nam, yumshoq latta bilan kir yuvish mashinasini tozalang.

- Ushbu talabga amal qilmaslik ranglarning o'chishi, deformatsiyalanish, mashinaning ishdan chiqishi yoki zanglashga olib kelishi mumkin.

Kuchli zarba ta'sirida old oyna sinishi mumkin. Kir yuvish mashinasidan foydalanganda ehtiyot bo'ling.

- Oynaning sinishi jarohat olishga olib kelishi mumkin.

Suv quyish to'xtatilgandan keyin yoki suv quyish shlangini qaytadan ulashda kranni asta-sekinlik bilan oching.

Agar uzoq vaqt davomida mashinadan foydalanilmagan bo'lsa, kranni asta-sekinlik bilan oching.

- Suv quyish shlangi yoki vodoporvod trubasidagi havo bosimi mahsulot qismlarini shikastlashi yoki suvning oqib chiqishiga sabab bo'lishi mumkin.

Agar kir yuvish mashinasini ishlatish vaqtiga suv chiqishi xatoligi sodir bo'lsa, suv chiqarish tizimi bilan bog'liq muammoning mavjudligini tekshiring.

- Agar kir yuvish mashinasidan suv chiqarish tizimi muammosi tufayli suvga ko'milgan holda foydalanilsa, bu elektr toki urishi yoki yong'inga sabab bo'lishi mumkin.

Yuviladigan kirtarni ular kir yuvish mashinasining eshigiga turib qolmaydigan tarzda to'laigicha kir yuvish mashinasining ichiga joylashtiring.

- Agar yuviladigan kir mashina eshigiga tiqilib qolsa, u shikastlanishi, kir yuvish mashinasi ishdan chiqishi yoki suvning chiqib ketishi sodir bo'lishi mumkin.

Kir yuvish mashinasidan foydalanilmayotgan vaqtda kranni yopib qo'ying.

Suv quyish shlangi ulovchisidagi vintlarning tegishicha mahkamlanganligiga ishonch hosil qiling.

- Ushbu talabga amal qilmaslik mulklarning shikastlanishi yoki jarohatlanishiga olib kelishi mumkin.

Rezina zichlagich va old eshik oynasida begona narsalarning (masalan, mato parchalari, iplar, soch va hokazo) yo'qligiga ishonch hosil qiling.

- Agar begona buyumlar eshikka tiqilib qolsa yoki eshik mahkam yopilmasa, bu suvning oqib chiqishiga sabab bo'lishi mumkin.

Mashinadan foydalanishdan avval kranni oching va suv quyish shlangi ulovchisining mahkam birlashtirilganligi va suvning oqib chiqmasligini tekshiring.

- Agar suv quyish shlangi ulovchisi vintlari bo'shab qolgan bo'lsa, bu suvning oqib chiqishiga sabab bo'lishi mumkin.

Siz xarid qilgan kir yuvish mashinasi faqat uyda foydalanish uchun mo'ljallangan.

Kir yuvish mashinasidan biznes maqsadlarida foydalanish mashinadan noto'g'ri foydalanish hisoblanadi. Bunday hollarda kir yuvish mashinasiga nisbatan Samsung tomonidan beriladigan kafolat qo'llanilmaydi va bunday noto'g'ri foydalanish natijasidagi nosozliklar yoki shikastlanishlar uchun javobgarlikni Samsung zimmasiga yuklab bo'lmaydi.

Kir yuvish mashinasining ustiga chiqmang yoki kir yuvish mashinasi ustiga buyumlarni (yuviladigan kirlar, yoqilgan shamlar, yoqilgan sigaretalar, kimyoviy moddalar, metall buyumlar kabilar) qo'ymang.

- Bu elektr toki urishi, yong'in chiqishi, mahsulotning ishlashi bilan bog'liq muammolar yoki jarohatlanishlarga olib kelishi mumkin.

Kir yuvish mashinasi sirtiga insektitsidlar kabi tez bug'lanuvchi materiallarni sepmang.

- Odam uchun xavfli bo'lish bilan bir paytda bu elektr toki urishi, yong'in chiqishi yoki mahsulotning ishlashi bilan bog'liq muammolarga olib kelishi mumkin.

Kir yuvish mashinasi yaqiniga elektromagnit maydonlar hosil qiluvchi buyumlarni joylashtirmang.

- Bu noto'g'ri ishlash tufayli shikastlanishga olib kelishi mumkin.

Yuqori haroratli yuvish yoki quritish rejimlarida chiqariladigan suvning harorati yuqori bo'ladi. Bunday suvga tegmang.

- Bu kuyish yoki jarohat olishga sabab bo'lishi mumkin.

Agar kir yuvish mashinangizda ushbu buyumlarni yuvish uchun maxsus rejim mavjud bo'lmasa, o'tirg'ichlar uchun suv o'tkazmaydigan to'shamalar, bo'yralar yoki kiyimlarni (*) yuvmang, siqmang yoki quritmang.

(*): Jundan qilingan choyshablar, yomg'irga qarshi nakidkalar, baliqchilarning jiletleri, chang'ichilarning shimlari, uxlash uchun yostiqlar, yo'rgak qoplamalari, bolalar tagliklari hamda velosipedlar, mototsikllar va mashinalarni yopish uchun tentlar va hokazo.

- Hattoki yorlig'ida kir yuvish mashinasi belgisi ko'rsatilgan bo'lsa ham, qalin yoki qattiq to'shamalarni yuvmang. Bu ortiqcha tebranishlar tufayli shikastlanishga yoki kir yuvish mashinasi, devorlar, pol yoki kiyimlarga zarar yetkazishga olib kelishi mumkin.
- Ushbu kir yuvish mashinasida gilamchalar yoki rezina tagligi bo'lgan gilamchalarni yuvmang. Rezina taglik ajralib ketishi va baraban ichiga yopishib qolishi, bu esa suv chiqarish xatoligi kabi toto'g'ri ishlashlarga olib kelishi mumkin.

Kir yuvish vositasi qutisi o'z joyiga qo'yilmagan holda kir yuvish mashinasini ishga tushirmang.

- Bu suvning oqib ketishi tufayli elektr toki urishi yoki jarohatlanishga olib kelishi mumkin.

Quritish vaqtida yoki quritish nihoyasiga yetishi bilan bakning ichiga tegmang, chunki u issiq bo'ladi.

- Bu kuyishga sabab bo'lishi mumkin.

Qo'lingizni kir yuvish vositasi qutisi ichiga tiqmang.

- Bu jarohatlanishga olib kelishi mumkin, chunki qo'lingiz kir yuvish vositasini solish tizimi tomonidan ushlab qolinishi mumkin.

Kir yuvish mashinasi ichiga yuvilishi kerak bo'lgan narsalardan boshqa hech qanday narsalarni (oyoq kiyimlari, ovqat qoldiqlari, hayvonlar kabi) solmang.

- Kuchli tebranishlar tufayli bu kir yuvish mashinasining ishdan chiqishiga yoki uy hayvonlarining jarohatlanishi va o'limiga olib kelishi mumkin.

Sochto'g'nag'ich, pichoq, tirnoq kabi o'tkir narsalar bilan tugmalarni bosmang.

- Bu elektr toki urishi yoki jarohatlanishga olib kelishi mumkin.

Odatda terini parvarish qilish vositalari do'konlari yoki massaj klinikalarida sotiladigan moylar, kremalar yoki los'onlar bilan ifloslangan kiyimlarni yuvmang.

- Bu rezina zichlagichning deformatsiyalanishiga sabab bo'lishi va suvning chiqib ketishiga olib kelishi mumkin.

Nina to'g'nag'ichlar, soch to'g'nag'ichlari yoki oqartirgich tyubigi kabi buyumlarni barabanda uzoq vaqt qoldirmang.

- Bu barabanning zanglanishiga olib kelishi mumkin.
- Agar baraban sirtida zanglagan joylar paydo bo'la boshlasa, uning sirtiga (neytral) tozalash vositasini seping va uni ketkazish uchun gubkadan foydalaning. Hech qachon metall chyotkadan foydalanmang.

Quruq kimyoviy tozalash vositalaridan to'g'ridan-to'g'ri foydalanmang va biror bir quruq kimyoviy tozalash vositalari bilan zararlangan kiyimlarni yuvmang, chaymang yoki siqmang.

- Bu moyning oksidlanishidan hosil bo'luvchi yuqori harorat tufayli o'z-o'zidan yonib ketishga yoki birdan yonib ketishga olib kelishi mumkin.

Suvni sovutish/isitish qurilmalaridan olingan suvdan foydalanmang.

- Bu kir yuvish mashinasi bilan bog'liq muammolarga olib kelishi mumkin.

Kir yuvish mashinasi uchun tabiiy qo'l yuvish sovunidan foydalanmang.

- Agar u kir yuvish mashinasining ichida qotib qolsa yoki to'plansa, bu kir yuvish mashinasining nosozligi, ranglarning o'chishi, zanglar yoki noxush hidlarning paydo bo'lishiga olib kelishi mumkin.

Paypoq va ko'krakpechlarni yuvish to'riga joylashtiring va ularni boshqa yuviladigan kirlar bilan birgalikda yuving.

Choyshab singari yirik buyumlarni kir yuvish to'riga joylashtirgan holda yuvmang.

- Bu talabga amal qilmaslik kuchli tebranishlar tufayli shikastlanishga olib kelishi mumkin.

Qotib qolgan kir yuvish vositalaridan foydalanmang.

- Agar ular kir yuvish mashinasi ichida to'planib qolsa, bu suvning oqib chiqishiga sabab bo'lishi mumkin.

Yuvilishi kerak bo'lgan barcha kiyimlar cho'ntaklarining bo'sh ekanligiga ishonch hosil qiling.

- Tangalar, to'g'nag'ichlar, mixlar, vintlar yoki toshlar singari qattiq, o'tkir buyumlar kir yuvish mashinasining ishdan chiqishiga olib kelishi mumkin.

Katta to'qalari, tugmalari yoki boshqa og'ir metall buyumlari mavjud bo'lgan kiyimlarni yuvmang.

Ularning ranglarining o'chmaslik darajasi asosida kirlarni ranglar bo'yicha turlarga ajratish va tavsiya qilingan rejim, suv harorati va qo'shimcha funksiyalarni tanlang.

- Bu ranglarning o'chishiga yoki matoning shikastlanishiga olib kelishi mumkin.

Eshikni yopayotganingizda bolalar barmoqlarining eshikka qisilib qolmasligiga ehtiyot bo'ling.

- Ushbu talabga amal qilmaslik shikastlanishga olib kelishi mumkin.

⚠ OGOHLANTIRISH: Tozalashga oid muhim OGOHLANTIRISHLAR

Kir yuvish mashinasini unga suv sepih yo'li bilan tozalamang.

Kuchli kislotaviy tozalash vositalaridan foydalanmang.

Kir yuvish mashinasini tozalash uchun benzin, erituvchilar yoki spirtidan foydalanmang.

- Bu ranglarning o'chishi, deformatsiyalanish, elektr toki urishi yoki yong'inga olib kelishi mumkin.

Kir yuvish mashinasini tozalash yoki unga texnik xizmat ko'rsatishdan avval uni devordagi rozetkadan uzing.

- Ushbu talabga amal qilmaslik elektr toki urishi yoki yong'inga olib kelishi mumkin.

WEEE belgisiga oid ko'rsatmalar



Ushbu mashinani to'g'ri chiqitga chiqarish (Ishlatilgan elektr va elektronika jihozi) (Chiqindilarni ajratgan holda yig'ish tizimiga ega bo'lgan mamlakatlarga tegishli)

Mahsulot, aksessuarlar yoki bosma nashrlardagi ushbu markirovka ushbu mahsulot va uning elektron yordamchi qurilmalarining (masalan, zaryadlash qurilmasi, naushniklar, USB kabeli) xizmat muddatlarini o'tab bo'lganlaridan keyin boshqa maishiy chiqindilar bilan birgalikda chiqitga chiqarib bo'lmastigini ko'rsatadi. Keraksiz buyumlarni nazoratsiz tarzda chiqitga chiqarish tufayli atrof-muhitga yoki odamlarning salomatliklariga yetkazilishi mumkin bo'lgan zararlarning oldini olish uchun ko'rsatilgan elementlarni tashlab yuborilayotgan qurilmaning boshqa qismlaridan ajratib oling va moddiy resurslardan oqilona tarzda takroran foydalanishga ko'maklashish uchun ulardan qayta foydalaning.

Uyda foydalanuvchilar ekologik jihatdan xavfsiz tarzda qayta foydalanish uchun ushbu qurilmalarni qayerda va qanday topshirish mumkinligi to'g'risida ma'lumotlar olish uchun o'zlari ushbu mahsulotni xarid qilgan chakana sotuvchiga yoki mahalliy hokimiyat ofisiga murojaat qilishlari kerak.

Biznes bilan shug'ullanuvchi foydalanuvchilar o'zlarining ta'minotchilari bilan bog'lanishlari va xarid shartnomasi qoidalarini va shartlari bilan tanishishlari kerak. Ushbu mahsulot va uning elektron aksessuarlarini tashlab yuboriladigan boshqa tijoriy chiqindilar bilan birgalikda chiqitga chiqarmaslik kerak.

O'rnatish

Kir yuvish mashinasining to'g'ri o'rnatilganligiga ishonch hosil qilish va kir yuvish vaqtida baxtsiz hodisalarning yuz berishini oldini olish uchun ushbu ko'rsatmalarga qat'iy amal qiling.

To'plam tarkibiga kiruvchi qismlar

Barcha qismlarning ushbu mahsulot to'plamiga kiritilganligiga ishonch hosil qiling. Agar sizda kir yuvish mashinasi yoki uning qismlari bilan bog'liq muammolar mavjud bo'lsa, mahalliy Samsung xaridorlarga xizmat ko'rsatish markazi yoki chakana savdo do'koniga murojaat qiling.

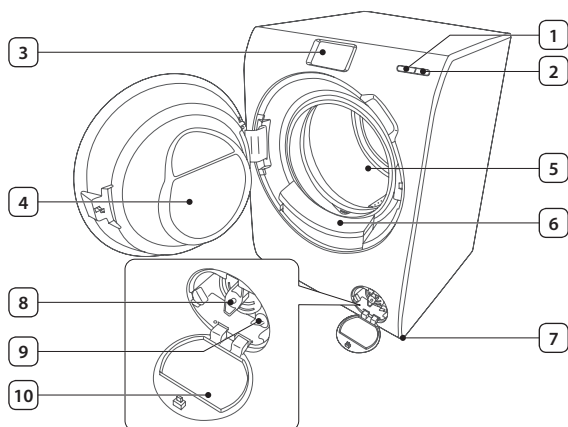

1	Start tugmasi
2	Quvvat tugmasi
3	Boshqaruv ekrani
4	Eshik
5	Baraban
6	Avtomatik taqsimlash bloki
7	Boshqariluvchi oyoqchalar
8	Chiqindi filtri
9	Favqulodda chiqarish trubkasi
10	Filtr qopqog'i



Gayka klyuchi



Bolt qopqoqlari



Shlang ushlagichi



Sovuq suv quyish shlangi



Issiq suv quyish shlangi

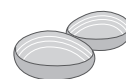

Akva toshchalar to'plami



Bolt qopqoqlari : Beriladigan bolt qopqoqlari soni (3 tadan 6 tagacha) modelga bog'liq bo'ladi.

Issiq suv quyish shlangi: Faqat qo'llaniladigan modellar.

Akva toshchalar to'plami: 200 ml va 100 ml (MAKS).

O'rnatish bo'yicha talablar

Elektr ta'minoti va yerga ulash

- 220-240 V / 50 Gts o'zgaruvchan tok saqlagichi yoki zanjir uzgichi talab qilinadi
- Faqat kir yuvish mashinasi uchun mo'ljallangan alohida zanjir tarmog'idan foydalaning

Yerga to'g'ri ulashini kafolatlash uchun kir yuvish mashinasi yerga ulangan rozetkada foydalanish uchun mo'ljallangan yerga ulash kabeliga ega bo'lgan uch shtirli elektr manbaiga ulash kabeli bilan birga beriladi.

Agar yerga ulanganligi to'g'risida ishonchingiz komil bo'lmasa, malakali Elektr tizimi bo'yicha mutaxassis yoki xizmat ko'rsatuvchi mutaxassisga murojaat qiling.

Berilgan vilkani o'zgartirmang. Agar u rozetkaga mos kelmasa, to'g'ri keluvchi rozetka o'rnatish uchun malakali Elektr tizimi bo'yicha mutaxassis murojaat qiling.



OGOHLANTIRISH

- Uzatma simidan FOYDALANMANG.
- Faqat kir yuvish mashinasi bilan berilgan elektr manbaiga ulash shnuridan foydalaning.
- Yerga ulash simini hech qachon plastik vodoprovod liniyalari, gaz ta'minlash liniyalari yoki issiq suv trubasiga ULAMANG.
- Noto'g'ri ulangan yerga ulash o'tkazgichlari elektr toki urishiga olib kelishi mumkin.

Suv quyish

Ushbu kir yuvish mashinasi uchun mos suv bosimi 50 kPadan 800 kPagachadir. 50 kPadan kamroq bo'lgan suv bosimi suv klapanining to'liq yopilmasligiga sabab bo'lishi mumkin. Yoki u kir yuvish mashinasining o'chib qolishiga olib keluvchi barabanni to'ldirish uchun uzoqroq vaqt kelishiga olib kelishi mumkin. Mashina bilan birga berilgan suv quyish shlanglari kir yuvish mashinasiga yetishi uchun suv kranlari kir yuvish mashina orqa panelidan 120 smdan kamroq masofada bo'lishi kerak.

Suv oqib ketishi xavfini kamaytirish uchun

- Suv kranlaridan osongina foydalanish mumkinligiga ishonch hosil qiling.
- Kir yuvish mashinasidan foydalanilmayotgan vaqtda kranlarni yopib qo'ying.
- Suv quyish shlanglari to'plamidan suv oqmayotganligini muntazam ravishda tekshirib turing.



DIQQAT

Kir yuvish mashinasidan ilk marta foydalanishdan avval shlanglarning suv klapani va vodoprovod kranlariga ulanadigan barcha joylardan suv oqib ketmayotganligini tekshiring.



Suvni chiqarish

Samsung 65 sm balandlikdagi bosimli trubani tavsiya qiladi. Suv chiqarish shlangi xomut orqali bosimli trubaga ulangan bo'lishi va bosimli truba suv chiqarish shlangini to'liq qoplashi kerak.

Pol qoplamasi

Kir yuvish mashinasi eng yaxshi darajada ishlashi uchun u tekis va qattiq sirtga o'rnatilgan bo'lishi kerak. Tebranishlarni va/yoki muvozanatlashmagan yuklanishlarni kamaytirish uchun yog'och pollarni mustahkamlash talab qilinishi mumkin. Gilam qoplamalar va kafelli pollar tebranishlarga yaxshi qarshilik ko'rsatmaydi va siqish rejimida kir yuvish mashinasining ozgina siljishiga olib kelishi mumkin.



DIQQAT

Kir yuvish mashinasini hech qachon platformaga yoki noturg'un sirtlarga O'RNATMANG.

Suv harorati

Kir yuvish mashinasini suv muzlashi mumkin bo'lgan joylarga o'rnatmang, chunki suv mashinasining klapanlari, nasoslari va/yoki shlanglarida doimo ma'lum miqdorda suv qoladi. Ulanish qismlarida qolgan muzlagan suv kamarlar, nasos va kir yuvish mashinasining boshqa qismlariga shikast yetkazishi mumkin.

Tokcha yoki shkafga o'rnatish

Barqaror ishlashi uchun minimal masofalar:

Yon tomonlar bo'yicha	25 mm	Orqadan	50 mm
Yuqoridan	25 mm	Old tomondan	550 mm

Agar kir yuvish mashinasi va quritgich bir joyga o'rnatilsa, tokcha yoki bo'lmaning old tomonida kamida 550 mm bo'lgan to'siqsiz havo kirish tirqishiga ega bo'lishi kerak. Kir yuvish mashinasining o'zi uchun hech qanday maxsus havo kirish tirqishi talab qilinmaydi.



Qadam-baqadam o'rnatish

1-QADAM - O'rnatish joyini tanlash

O'rnatish joyiga bo'lgan talablar:

- Gilam qoplama yoki havo almashishiga to'sqinlik qilishi mumkin qoplamaga ega bo'lmagan qattiq, tekis sirt
- To'g'ridan-to'g'ri quyosh nurlari tushmaydigan
- Havo aylanishi va simlarni ulash uchun yetarli joy
- Atrofdagi harorat doimo muzlash nuqtasidan (0 °C) baland
- Issiqlik manbalaridan uzoqda

2-QADAM - Tashish boltlarini bo'shatib olish

Mahsulot qadoqlarini olib tashlang va barcha tashish boltlarini bo'shatib oling.

1. Berilgan gayka klyuchidan foydalangan holda mashinaning orqa panelidagi barcha tashish boltlarini bo'shatib.

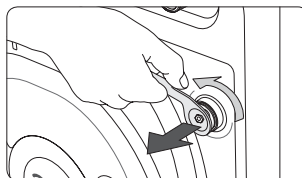

2. Tirqishlarni birga beriladigan plastmassa qopqoqlar bilan berkiting. Tashish boltlarini kelajakda foydalanish uchun saqlab qo'ying.

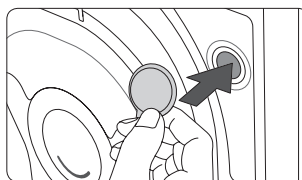

⚠ OGOHLANTIRISH

Qadoqlash materiallari bolalar uchun xavfli bo'lishi mumkin. Barcha qadoqlash materiallarini (plastik sumkalar, polistirol va boshqalar) bolalarning qo'llari yetmaydigan joylarda chiqitga chiqaring.

3-QADAM - Oyoqchalar balandligini o'zgartirish

1. Kir yuvish mashinasini o'zingiz tanlagan joyga ehtiyotlik bilan olib boring. Ortiqcha kuch ishlatish balandlikni moslash oyoqchalarini shikastlashi mumkin.
2. Balandlikni sozlash oyoqchalarini qo'lda sozlash bilan kir yuvish mashinasini tekislang.
3. Tekislash tugallangach, gayka klyuchi bilan gaykalarni qotiring.

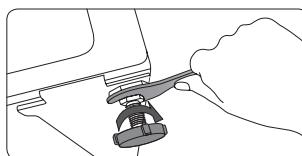
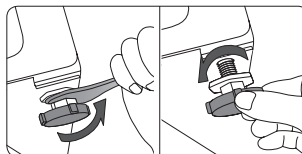

4-QADAM - Suv shlangini ulash

Suv quyish shlangini suv kraniga ulang.

1. (A) adaptelni (B) suv ta'minoti shlangidan chiqarib oling.

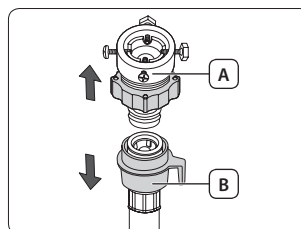

2. Adapterdagi to'rtta vintni bo'shatish uchun Phillips otvyortkasidan foydalaning.

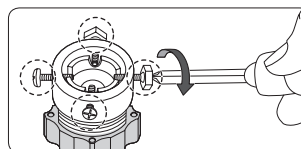

3. Uni 5 mmga (*) bo'shatish uchun adaptelni ushlang va (C) qismni mil yo'nalishida burang.

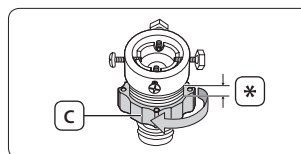

4. Adapterni suv kraniga kiriting va adaptelni ko'tarib turgan holda vintlarni qotiring.

5. Uni qotirish uchun (C) qismni mil yo'nalishida burang.

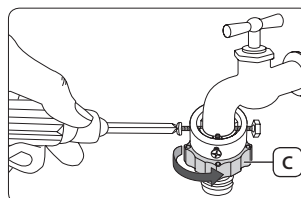

6. (E) qismni ushlab turgan holda suv ta'minoti shlangini adapterga ulang. Keyin (E) qismni bo'shatib yuboring. Shlang adapterga tirqillagan ovoz chiqargan holda tushadi.

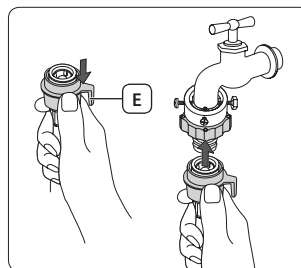

7. Suv ta'minoti shlangining boshqa uchini kir yuvish mashinasining orqa panelidagi suv kiritish klapaniga ulang. Uni qotirish uchun shlangni soat mili yo'nalishida burang.

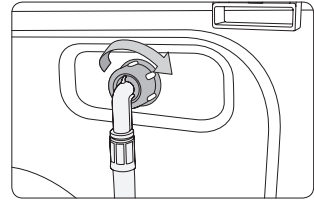

8. Suv kranini oching va ulanish sohasi atroflaridan hech qanday oqib chiqishlar yo'qligini tekshiring. Agar suv oqib chiqayotgan bo'lsa, yuqoridagi qadamlarni qaytadan bajaring.

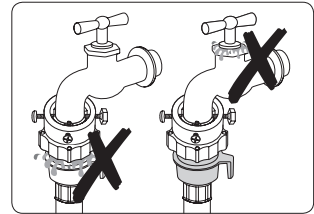

- Agar siz vint turidagi krandan foydalanayotgan bo'lsangiz, suv shlangini suv kraniga rasmda ko'rsatilgani kabi ulang.

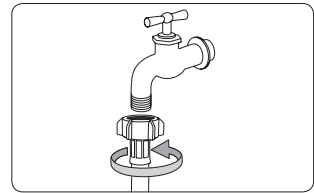

OGOHLANTIRISH

Suv oqib chiqishi yuz bergan hollarda kir yuvish mashinasidan foydalanishni to'xtating va mahalliy Samsung xizmat ko'ratish markaziga murojaat qiling. Aks holda bu elektr toki urishiga olib kelishi mumkin.

DIQQAT

Suv ta'minoti shlangini kuch bilan tortmang. Agar shlang juda qisqa bo'lsa, shlangni uzunroq, yuqori bosimli shlang bilan almashtiring.



- Suv quyish shlangini adapterga ulaganingizdan keyin shlangni pastga tortgan holda uning to'g'ri ulanganligiga ishonch hosil qiling.
- Suv kranlarining keng tarqalgan turidan foydalaning. Kran to'rtburchak shaklga yoki haddan tashqari katta diametrga ega bo'lgan hollarda kranni adapterga birlashtirishdan avval oraliq halqani chiqarib oling.

Qo'shimcha issiq suv kirish tirqishiga ega bo'lgan modellar uchun:

1. Suv ta'minoti shlangining qizil rangli uchini kir yuvish mashinasining orqa panelidagi issiq suv kiritish klapaniga ulang.
2. Issiq suv ta'minoti shlangining boshqa uchini issiq suv kraniga ulang.

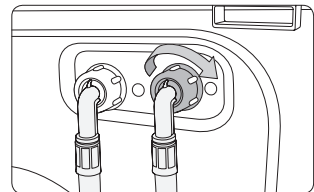

Akva shlangi (faqat qo'llaniladigan modellar)

Akva shlangi foydalanuvchilarni suv oqib chiqishi xatari to'g'risida ogohlantiradi. U suv oqishini sezadi va suv oqib chiqishi yuz bergan hollarda (A) indikatorining markazida qizil yonadi.

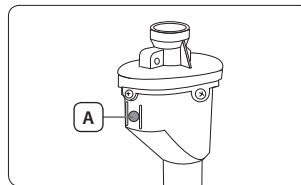

5-QADAM - Suv chiqarish shlangini joylashtirish

Suv chiqarish shlangini uch xil usulda joylashtirish mumkin:

Rakovina yon devori orqali

Suv chiqarish shlangi poldan 60 smdan 90 smgacha (*) balandda joylashtirilishi kerak. Suv chiqarish shlangi og'zini bukilgan holda bo'lishi uchun mahsulot bilan birga berilgan (A) plastik shlang yo'naltirgichidan foydalaning. Barqaror suv chiqarishni ta'minlash uchun halqadan foydalangan holda yo'naltirgichni devorga mahkamlang.

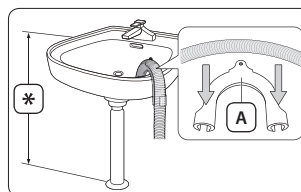

Rakovina suv chiqarish trubasida

Shlangning uchi pol yuzasidan kamida 60 sm balandlikda bo'lishi uchun suv chiqarish trubasi rakovina suv chiqarish sifonidan yuqorida joylashgan bo'lishi kerak.

Suv chiqarish trubasida

Suv chiqarish trubasi 60 smdan 90 smgacha (*) balandlikda bo'lishi kerak. 65 sm balandlikdagi vertikal trubadan foydalanish tavsiya qilinadi. Suv chiqarish shlangining trubaga qiyalagan holda ulanganligiga ishonch hosil qiling.

Suv chiqarish bosimli trubasiga bo'lgan talablar:

- Minimal diametri 5 sm
- Eng kam suv o'tkazish sig'imi daqiqasiga 60 litr

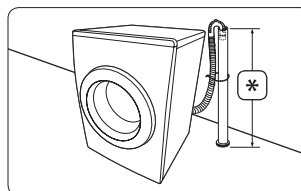

6-QADAM – Kir yuvish mashinasini yoqish

Elektr manbaiga ulash kabelini devordagi saqlagich yoki avtomatik o'chirish bilan himoyalangan 220-240 V / 50 Gzli ruxsat berilgan rozetkaga ulang. Kir yuvish mashinasini yoqish uchun **Quvvat** tugmasini bosing.

Ishga tushirishdan avval

Dastlabki sozlashlar

Kir yuvish mashinasi ilk marta yoqilganda Samsung logotipiga ega bo'lgan salomlashish ekrani namoyish qilinadi. Dastlabki sozlashlarni tugallash uchun ekrandagi ko'rsatmalarga amal qiling. Siz Settings (Sozlanmalar) ekraniga kirish orqali dastlabki sozlanmalarni keyinchalik o'zgartirishingiz mumkin.

1-QADAM - Set Language (Tilni o'rnatish)

Afzal ko'rgan menyu tilini o'rnatish.

1. Tilni tanlang.
2. **Next (Keyingi)**-ga teging.

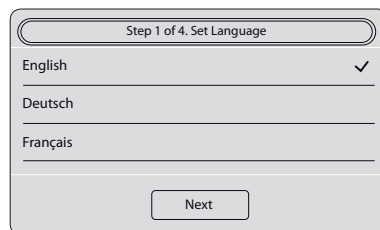

2-QADAM - Set Date & Time (Sana va vaqtni o'rnatish)

Joriy sana va vaqtni o'rnatish.

1. Har bir vaqt elementiga vaqtni o'rnatish uchun millarga teging.
2. **Next (Keyingi)**-ga teging.

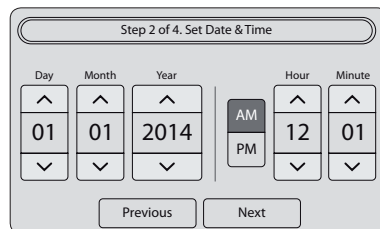

Dastlabki vaqt 12 soatlik formatda o'rnatiladi.

AM (Ertalab) va **PM (Kechki)** elementlari o'rtasida o'tkazish uchun shunchaki tegishli elementga teging.

3-QADAM - Set Auto Dispense (Avtomatik taqsimlashni o'rnatish)

Avtomatik taqsimlash bloki yuvish dasturi va sikliga ko'ra barabanga tegishli miqdordagi kir yuvish vositasi va mato yumshatgichni taqsimlaydi.

1. **Auto Detergent (Avtomatik kir yuvish vositasi)** va **Auto Softener (Avtomatik yumshatgich)** standart holatda **On (Yoqish)**-ga o'rnatiladi. Parametr qiymatini o'zgartirish uchun tegishli polosani **Off (O'chirish)**-ga suring.
2. **Amount (Miqdor)** va **Water Hardness (Suv qattiqligi)**-ni o'rnatish.
3. **Amount (Miqdor)** va **Concentration (Konsentratsiya)**-ni o'rnatish.
4. **Next (Keyingi)**-ga teging.

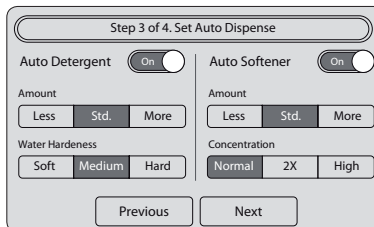

4-QADAM - Set Auto Update (Avtomatik yangilashni o'rnatish)

Auto Update (Avtomatik yangilash) ishlashini yaxshilash va/yoki ma'lum xatoliklarni bartaraf qilish uchun yangilash serveri bilan aloqa qilish orqali mikrodasturni avtomatik ravishda yangilaydi. Mikrodastur yangilangach mikrodastur versiyasiga bog'liq ravishda kir yuvish mashinasining ayrim funksiyalaridan foydalanib bo'lmaydigan bo'lishi mumkin.

1. Mikrodasturni avtomatik ravishda yangilash uchun **Auto Update (Avtomatik yangilash)**-ni **On (Yoqish)**-ga o'rnatish.
2. **Done (Bajarildi)**-ga teging.

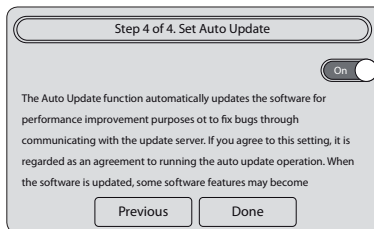

5-QADAM - Calibration (Kalibrlash)ni ishga tushirish (tavsiya qilinadi)

Calibration (Kalibrlash) kir yuvish mashinasi tomonidan vaznni aniq aniqlashni kafolatlaydi. Calibration (Kalibrlash)-ni ishga tushirishdan avval barabanning bo'sh ekanligiga ishonch hosil qiling.

1. **Settings (Sozlanmalar) > Calibration (Kalibrlash) > Start**-ga teging.
 - Ishlash vaqtida eshik qulflab qo'yiladi.
 - Baraban soat mili va soat miliga qarama-qarshi yo'nalishlarda bir necha daqiqa aylanadi.
2. Tugallangach, kir yuvish mashinasi avtomatik ravishda o'chadi.

Kir yuvish bo'yicha ko'rsatmalar

1-QADAM - Turlarga ajratish

Kirlarni quyidagi mezonlar bo'yicha turlarga ajratish:

- **Yuvish bo'yicha ko'rsatma berilgan yoriq:** Yuviladigan kirlarni paxta, aralash matolar, sintetika, ipak, jun va viskozadan qilingan buyumlar turlariga ajratish.
- **Rangi:** Oq rangdagilarni ranglilaridan ajratish.
- **O'lchami:** Turli o'lchamdagi kiyimlarni barabanga birgalikda solish kir yuvish samaradorligini yaxshilaydi.
- **Ta'sirchanlik:** Toza, yangi junli buyumlar, pardalar va ipakli buyumlar uchun Oson dazmollash opsiyasidan foydalanib nozik buyumlarni alohida yuving. Buyumlarning yoriqlarini tekshiring.



Kir yuvishni boshlashdan avval kiyimlar yoriqlarini albatta tekshiring va ularni tegishli turlarga ajratish.

2-QADAM - Cho'ntaklarni bo'shatish

Yuviladigan kiyimlarningizning barcha cho'ntaklarini bo'shatish

- Kiyimlardagi tanga, to'g'nag'ich va to'qa kabi buyumlar boshqa kiyimlar hamda barabanni shikastlashi mumkin.

Tugma va kashtali kiyimlarini ichini ag'darib soling

- Agar yuvish vaqtida shimlar va kurtkalarining zamoklari ochiq bo'lsa, baraban shikastlanishi mumkin. Zamoklar yopilishi va ip bilan bog'lab qo'yilishi kerak.
- Uzun bog'ichlari bo'lgan kiyimlar boshqa kiyimlar bilan aralashib ketishi mumkin. Kir yuvishni boshlashdan avval iplarning biriktirib qo'yilganligiga ishonch hosil qiling.

3-QADAM - Kir yuvish to'ridan foydalanish

- Ko'krakpechlar (suvda yuvish mumkin bo'lgan) kir yuvish to'riga joylashtirilishi kerak. Ko'krakpechlarning metall qismlari boshqa kirlarni teshishi va yirtishi mumkin.
- Paypoq, qo'lqop, chulki paypoqlari va ro'molchalar singari kichkina va yengil kiyimlar eshikka tiqilib qolishi mumkin. Ularni nozik materialdan qilingan kir yuvish to'r qopchalariga joylashtiring.
- Kir yuvish to'r qopchasini boshqa kirlarga qo'shmagan holda alohida yuvmang. Bu kir yuvish mashinasini siljib yuborishi va shikastlanishiga olib kelishi mumkin bo'lgan kuchli tebranishlarni hosil qilishi mumkin.

4-QADAM - Dastlabki yuvish (zarur bo'lgan hollarda)

Kiyimlar juda kirlangan bo'lsa, tanlangan rejim uchun Dastlabki yuvish opsiyasini tanlang. Kir yuvish vositasi qo'lda barabanga solinganida Dastlabki yuvish opsiyasini ishlatmang.

5-QADAM - Yuklanish sig'imini aniqlash

Kir yuvish mashinasini ortiq darajada yuklantirmang. Ortiq darajada yuklantirish kir yuvish mashinasining to'g'ri yuvmasligiga olib kelishi mumkin. Kiyim turi uchun yuklanish sig'imini bilish uchun **29**-sahifaga qarang.



Choyshablar yoki parli adyollarni yuvishda yuvish vaqti ortishi yoki siqish samaradorligi pasayishi mumkin. Choyshablar yoki yostiqlik jildlari uchun tavsiya qilingan eng yuqori siqish tezligi 800 ayl./daq. va yuklanish sig'imi 2 kg yoki undan kam.



DIQQAT

Kirlar bir tekis taqsimlanmagan hollarda «UE» xatolik kodi namoyish qilinadi, kirlarni qayta taqsimlang. Bir tekis taqsimlanmagan kir barabanning aylanishini kamaytiradi.

6-QADAM - To'g'ri kir yuvish vositasi turidan foydalanish

Kir yuvish vositasining turi mato turi (paxta, sintetika, nozik matolar, jun), rang, yuvish harorati va kirlanish darajasiga bog'liq bo'ladi. Doimo avtomat kir yuvish mashinalari uchun mo'ljallangan "kam ko'piklovchi" kir yuvish vositasidan foydalaning.



- Yuviladigan kirlarning og'irligi, kirlanganlik darajasi hamda hududingizdagi suvning qattiqlik darajasiga asoslangan holda kir yuvish vositasi ishlab chiqaruvchisining tavsiyalariga amal qiling. Suv qattiqligi darajasini aniq bilmasangiz, mahalliy suv ta'minoti organiga murojaat qiling.
- Qattiqlashishga moyil bo'lgan kir yuvish vositalaridan foydalanmang. Bunday kir yuvish vositalari barabanning suv chiqarish tirqishlarini berkitgan holda chayish siklidan keyin qolishi mumkin.



DIQQAT

Junli matolar dasturidan foydalanib, junli matolarni yuvish vaqtida mo'tadil suyuq kir yuvish vositasidan foydalaning. Junli matolar dasturida foydalanilganda kukunli kir yuvish vositasi kirda qolishi va kirning rangini o'chirishi mumkin.

Kir yuvish vositasiga oid ko'rsatmalar

Auto Dispense (Avtomatik taqsimlash)

Kir yuvish mashinasi ikki bo'linmali taqsimlagich bilan ta'minlaydi: chap bo'linma kir yuvish vositasi va o'ng bo'linma mato yumshatgich uchun. Avtomatik taqsimlash bloki yuvish dasturi va sikliga ko'ra barabanga tegishli miqdordagi kir yuvish vositasi va mato yumshatgichni taqsimlaydi.

DIQQAT

- Avtomatik taqsimlash bloki bilan faqat suyuq kir yuvish vositasi va mato yumshatgichdan foydalaning.
- Avtomatik taqsimlash blokining to'liq solinganligiga ishonch hosil qiling. Avtomatik taqsimlash bloki to'g'ri solinmaguncha kir yuvish mashinasi ishlashni boshlamaydi.
- Boshqa turdagi kir yuvish vositasidan foydalanganda avval kir yuvish vositasi bo'linmasini tozalang.
- Kir yuvish vositasini mato yumshatgich bilan bitta bo'linmada aralashtirmang.
- Kir yuvish vositasining qotib qolishini oldini olish uchun kir yuvish vositasi bo'linmaga solingandan keyin bo'linma qopqog'ini ochmang.
- Korroziyani vujudga keltiruvchi va/yoki gaz hosil qiluvchi oqartirgichlardan foydalanmang.
- Avtomatik taqsimlash blokini teskarisiga ag'darmang. Ichidagilar ventilyatorlar ustiga to'kilib ketishi mumkin.
- Qurilmani siljitish vaqtida Avtomatik taqsimlash bloki tag qismidagi chiqarish tirqishini bosmang. Ichidagilar oqib ketishi mumkin.
- Kir yuvish vositasi yoki mato yumshatgichni qurilmaga solishda juda ehtiyot bo'ling. Ichidagilar atrofga sochilib ketishi mumkin.
- Yuvish vositalarini qo'llashdan oldin Avtomatik taqsimlash blokini olib tashlaganligingizga ishonch hosil qiling.
- Avtomatik taqsimlash blokini olib tashlaganda xato xabarida yoki oldin qolgan kir yuvish vositasini tekshiring, blokda oz miqdorda yuvish vositasi qolgan yoki blokning pastki qismidan sizib chiqayotgan bo'lishi mumkin.
- Avtomatik taqsimlash blokini to'liq soling. To'liq solmaslik blokni taqsimlash paytida xatolikka uchrashiga olib kelishi mumkin.
- Odatiy tarzda, Auto Dispense (Avtomatik taqsimlash) quyidagi rejimlarda o'chadi: Delicates (Nozik matolar), Wool (Jundan qilingan buyumlar), Baby Care (Bolalar buyumlarini yuvish), yoki Outdoor Care (Ochiq qarov).

Bu rejimlarda Auto Dispense (Avtomatik taqsimlash)ni yoqish uchun **Settings (Sozlanmalar)** yoki **Tezkor panel polosasi > Auto Dispense (Avtomatik taqsimlash)**ni bosib, parametrlarni keraklicha o'zgartiring.

1. Eshikni oching va Avtomatik taqsimlash blokini kir yuvish mashinasidan tortib chiqaring.

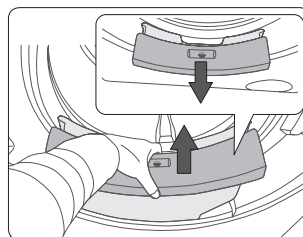

2. Ochish uchun chap dastani soat miliga qarama-qarshi yo'nalishda burang va chap bo'linmaga maks chizig'igacha kir yuvish vositasini soling.
3. Ochish uchun o'ng dastani soat miliga qarama-qarshi yo'nalishda burang va o'ng bo'linmaga maks chizig'igacha mato yumshatgichni soling.
4. Ularni soat mili yo'nalishida burash orqali dastalarni qulflang.

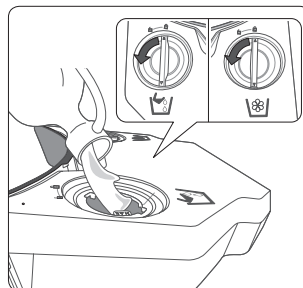

5. Avtomatik taqsimlash blokini qaytadan kir yuvish mashinasiga soling. Blokni solishda juda ehtiyot bo'ling, chunki ichidagilar har ikkala tomondagi ventilyatorlarga to'kilib ketishi mumkin.

6. **Auto Detergent (Avtomatik kir yuvish vositasi)** va **Auto Softener (Avtomatik yumshatgich)**-ni yoqing.

33-sahifadagi «Auto Dispense (Avtomatik taqsimlash)»ga qarang.

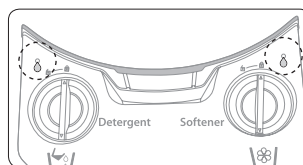

Qo'lda taqsimlash

Taqsimlagich (Avto Taqsimlash bloki) ni ishlatmoqchi bo'lmasangiz, vositani barabanga solishingiz yoki qo'lda solayotganda mavjud moviy billur idishni ishlatning. Moviy billur idishlar ikki xil hajmli bo'ladi va jihozga aksessuar sifatida beriladi. Kir yuvish vositasi miqdoriga mos bo'lgan moviy billur idishni tanlang.

1. **Auto Detergent (Avtomatik kir yuvish vositasi)**-ni o'chiring.

33-sahifadagi «**Auto Dispense (Avtomatik taqsimlash)**»ga qarang.

2. Kukunli, gel yoki suyuq kir yuvish vositasini tegishli **Akva shag'al (A)**-ga soling. Akva shag'alning ichki tomonidagi miqdor belgisini tekshiring.

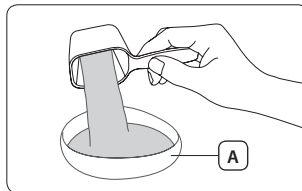

3. Akva shag'alni barabanning oxiriga yaqin joyga kiriting.

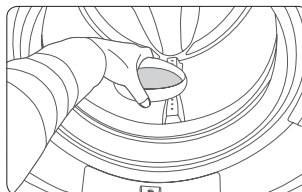

Yuvish tugallangach akva shag'alni barabandan oling va keyinchalik foydalanish uchun toza holda saqlang.



DIQQAT

- Mato yumshatgichni faqat Avto taqsimlash bloki yordamida ishlatish mumkin. Qo'lda solish mumkin emas.
- Akva shag'alni solishda juda ehtiyot bo'ling, chunki u yuvish boshlanishidan avval muvozanatlashgan bo'lishi ko'zda tutilgan. Kir yuvish boshlanishidan avval akva shag'alga tegish kir yuvish oxirida kir yuvish vositasi qoldiqlarining kirlarga to'kilishi va ularning rangsizlanishi va/yoki kir yuvish samaradorligining pasayishiga olib kelishi mumkin.
- Kir yuvish vositasini birdaniga avtomatik kir yuvish vositasi bo'linmasi va akva shag'alga solmang.
- Boshqa turdagi kir yuvish vositasidan foydalanganda avval akva shag'alni tozalang.
- Akva shag'alni taxlangan adyol ichiga yoki turli kir buyumlari o'rtasiga joylashtirmang.
- Akva shag'alidan foydalanganda Pre Wash (Dastlabki yuvish) opsiyasini tanlamang.
- Kir yuvish vositasini ko'p miqdorda qo'llash tizim xatoligi va/yoki mahsulot ishlash muddatini qisqartirishga olib kelgan holda quyidagi muammolarni yuzaga keltirishi mumkin.
- Ortiqcha miqdordagi kir yuvish vositasi ortiqcha ko'piklashishga va natijada chayish vaqtining uzayishiga olib keladi.
- Bu yana yuvish tugallangandan keyin barabanda kir yuvish vositasining qolishiga ham olib kelishi mumkin.
- Kir yuvish vositasi ishlab chiqaruvchisining tavsiyalarida keltirilgan tegishli miqdordagi kir yuvish vositasidan foydalaning.
- Kir yuvish vositasi qo'lda o'lchab solinsa, rangli kiyimlar yuvilganda moviy billur idishdan foydalanish tavsiya etiladi.

Ishlatish amallari

Ekran

Modelga bog'liq ravishda haqiqiy ekran quyidagi rasmdagidan farq qilishi mumkin.

Asosiy ekran

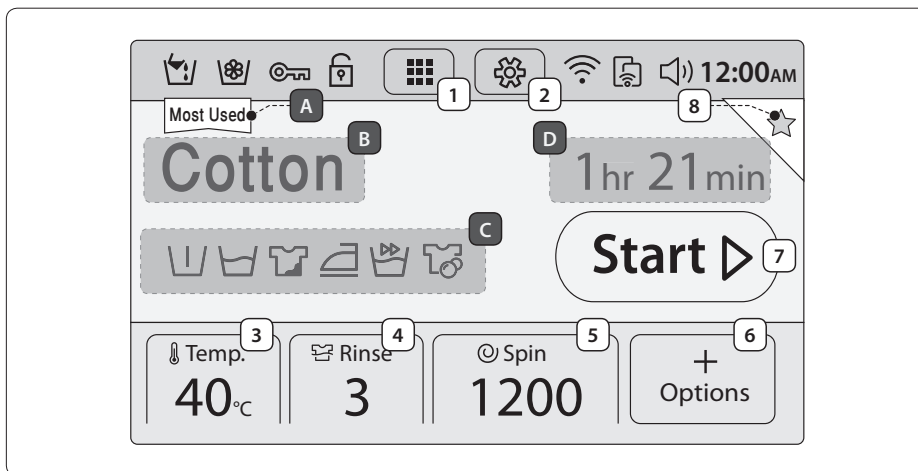

Tugmalar

1	Rejim	Rejim plitkasini kiritish uchun teging.
2	Settings (Sozlanmalar)	Sozlanmalar ekraniga kirish uchun teging.
3	Temp. (Harorat)	Joriy rejim uchun haroratni o'zgartirgani teging.
4	Rinse (Chayish)	Joriy rejim uchun chayishlar sonini o'zgartirgani teging.
5	Spin (Siqish)	Joriy rejim uchun siqish tezligini o'zgartirgani teging.
6	Opsiyalar	Rejim opsiyalari ekraniga kirish uchun teging.
7	Start	Ishlatishni boshlash uchun teging.
8	Favourite (Sevimli)	Joriy rejim konfiguratsiyasini Sevimlilar ro'yxatiga qo'shish uchun teging. Siz 4 tagacha rejimni qo'shishingiz mumkin, ular rejim plitkalarining birinchisida namoyish qilinadi.

Ma'lumotlar

A	Most Used (Eng ko'p foydalanilganlar)	Eng ko'p foydalanilgan rejimni namoyish qiladi.
B	Joriy rejim	Joriy rejimni namoyish qiladi.
C	Faol opsiya	Joriy rejim uchun faol opsiya(lar)ni namoyish qiladi.
D	Hisoblangan vaqt	Joriy rejim uchun hisoblangan ishlash vaqtini namoyish qiladi.

Holatlar paneli

	Auto Detergent (Avtomatik kir yuvish vositasi)	Agar bu indikator yonsa, Auto Detergent (Avtomatik kir yuvish vositasi) yoqiladi.
	Auto Softener (Avtomatik yumshatgich)	Agar bu indikator yonsa, Auto Softener (Avtomatik yumshatgich) yoqiladi.
	Door Lock (Eshikni qulflash)	Agar bu indikator yonsa, ishlatish vaqtida eshikning ochilib ketishini oldini olish uchun eshik qulflab qo'yiladi.
	Child Lock (Bolalardan qulflash)	Agar ushbu tasvircha yoqilgan qulfga aylansa [], bolalar yoki go'daklar tomonidan bog'liq baxtsiz hodisalarning oldini olish uchun Child Lock (Bolalardan qulflash) yoqishga o'rnatiladi.
	Network (Tarmoq)	U Wi-Fi tarmog'i ulanishi holatini namoyish qiladi.
	Smart Control (Aqlli boshqaruv)	Agar bu indikator yonsa, kir yuvish mashinasini mobil qurilmadan boshqarish mumkin bo'ladi.
	Sound (Tovush)	Agar bu tasvircha Ovozni o'chirishga [] aylansa, hech qanday tovush chiqarilmaydi.
12:00 AM	Vaqt	Joriy vaqt namoyish qilinadi.

Tezkor panel polosasi

Tezkor panel polosasi-da 6 ta element mavjud: Child Lock (Bolalardan qulflash), Drum Light (Baraban chirog'i), Auto Detergent (Avtomatik kir yuvish vositasi), Auto Softener (Avtomatik yumshatgich), Network (Tarmoq) va Smart Control (Aqlli boshqaruv).

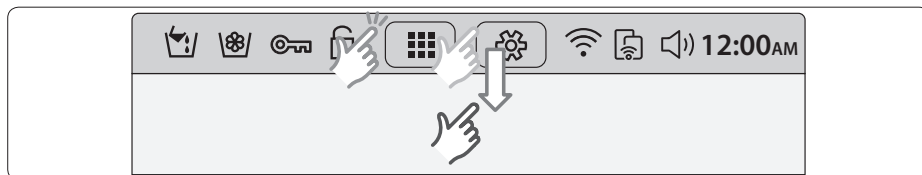

1. Mavjud elementlarni namoyish qilish uchun **Holatlar polosasi**-ga teging yoki uni pastga turing.

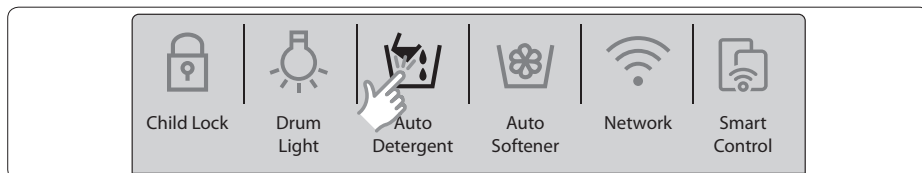

2. Elementni yoqish/o'chirish yoki joriy sozlanmalarni o'zgartirish uchun teging.

- Qo'shimcha sozlanmalar uchun sozlanmalar ekraniga o'ting va o'zingiz afzal ko'rgan o'zgarishlarni qiling.
- Faol elementlar yonadi va nofaol elementlar o'chiq holatda namoyish qilinadi.

Opsiyalar ekrani



1	Quick Wash (Tezkor yuvish)	2 kgdan kamroq bo'lgan yuklanishlar uchun kamroq darajada kirlangan kiyimlarga mo'ljallangan.
2	Pre Wash (Dastlabki yuvish)	Asosiy yuvishdan avval dastlabki yuvish sikli qo'shiladi.
3	Intensive (Intensiv)	Har bir sikl uchun ishlash vaqti odatdagiga qaraganda uzoqroq bo'ladi.
4	Soaking+ (Namlantirish+)	Bu kiyimlardagi qotib qolgan dog'larni ketkazish uchun foydalidir.
5	Easy Iron (Oson dazmollash)	Bu kiyimlardagi burishgan joylarni kamaytirish uchun foydalidir.
6	Delay End (Kir yuvishni kechiktirish)	Tanlangan rejimni yakunlash vaqtini ko'rsatish uchun shundan foydalaning. 32 -sahifaga qarang.
7	Qaytish	Bosh ekranga qaytaradi.



Har bir opsiya to'g'risida batafsil ma'lumotlar olish uchun **31**-sahifadagi «Opsiyalar»ga qarang.

Ishga tushirish uchun oddiy qadamlar

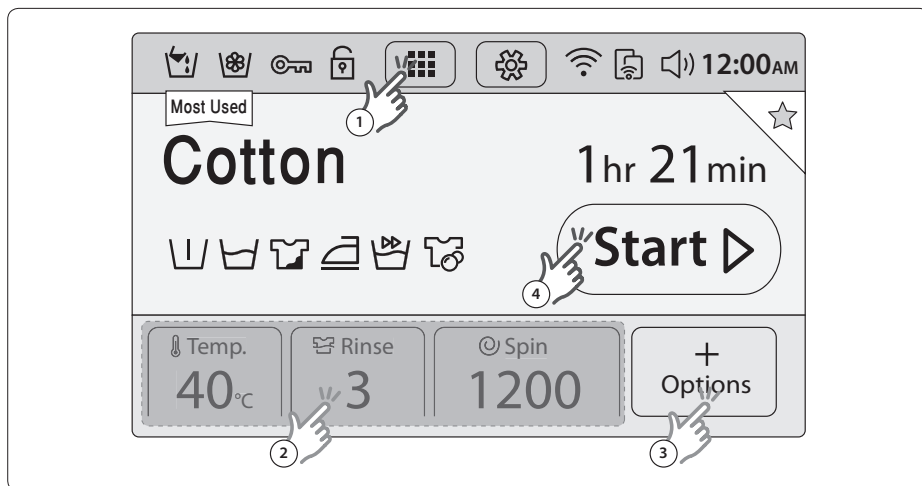

1. Bosh ekranni namoyish qilish uchun **Quvvat** tugmasini bosing.
2. Rejim plitkasini namoyish qilish uchun bosh ekranda yuqori markazdagi **Rejim** tasvirchasiga teging.
3. Rejimni tanlang. Kir yuvish mashinasi 22 ta rejimni qo'llab-quvvatlaydi.
4. Zarur bo'lgan hollarda rejim sozlanmalarini o'zgartiring (**Temp. (Harorat)**, **Rinse (Chayish)** va **Spin (Siqish)**).
5. Quyidagi burchakdagi **Options (Opsiyalar)** tasvirchasiga teging. Keyin opsiyalarni tanlang va opsiya sozlanmalarini o'zgartiring.
6. **Start**-ga teging.
 - Kir yuvish mashinasi har bir rejim uchun dastlabki rejim sozlanmalari va opsiyalariga ega. Siz standart qiymatlarni qabul qilishingiz yoki o'zingiz afzal ko'rgan qiymatlarga o'zgartirishingiz mumkin.
 - Siz bosh ekranda rejimni tanlashingiz mumkin. Keyingi rejimni ochish uchun shunchaki chapga turing. Avvalgi ro'yxatga qaytish uchun shunchaki o'ngga turing.

Rejim to'g'risida qisqacha ma'lumotlar

Standart rejimlar

Rejim	Bayoni va eng ko'p yuklanish (kg)	
Favourite (Sevimli)	<ul style="list-style-type: none"> Joriy rejim konfiguratsiyasini Sevimillar ro'yxatiga qo'shing va keyinchalik rejim konfiguratsiyasiga tezda kiring. Siz 4 tagacha rejimni qo'shishingiz mumkin, ular rejim plitkalarining birinchisida namoyish qilinadi. 	-
Most Used (Eng ko'p foydalanilganlar)	<ul style="list-style-type: none"> Standart holatda eng ko'p foydalanilgan rejim bosh ekranning yuqori chap burchagida namoyish qilinadi. 	-
Auto Optimal Wash (Avtomatik optimal yuvish)	<ul style="list-style-type: none"> Auto Optimal Wash (Avtomatik optimal yuvish) kir yuvish vositasi miqdori va rejim sikllarini yuviladigan kirlar og'irligi va kirlanish darajasiga ko'ra sozlaydi. Bundan Avtomatik taqsimlash xususiyati bilan birgalikda foydalanish eng yaxshi natijani beradi. 	Maks
Cotton (Paxta)	<ul style="list-style-type: none"> Paxtalar, choyshablar, dasturxonlar, ichki kiyimlar, sochiqlar yoki ko'ylaklar. Yuvish vaqti va chayish sikllari soni yuklanishga ko'ra avtomatik ravishda sozlanadi. 	Maks
Synthetics (Sintetika)	<ul style="list-style-type: none"> Polister (diolen, trevira), poliamid (perlon, neylon) kabildan tayyorlangan bluzkalar yoki ko'ylaklar. 	5
Denim (Jinsi)	<ul style="list-style-type: none"> Asosiy yuvishdagi yuqoriroq suv darajasi va kir yuvish kukuning qolmasligiga ishonch hosil qilish uchun qo'shimcha chayish sikliga ega. 	3
Dark Garment (Qora rangdagi kiyimlar)	<ul style="list-style-type: none"> Kirlarning yumshoqlik bilan yuvilganligi va yaxshilab chayilganligiga ishonch hosil qilish uchun qo'shimcha chayishlar va kamaytirilgan siqishga ega. 	4
Super Speed (Super tezlik)	<ul style="list-style-type: none"> Ich kiyimlar va ko'ylaklar singari kundalik kiyiladigan kiyimlar uchun 1 soat ichida tez tugallash. 	5
Super Eco Wash (Super Eco yuvish)	<ul style="list-style-type: none"> Quyil haroratli Eco Bubble (Eko ko'pik) quvvatlari tejashni boshqaradi. 	4
Outdoor Care (Ochiq qarov)	<ul style="list-style-type: none"> Spandeks, stretch va mikro-tola kabi materiallardan qilingan tashqarida kiyiladigan kiyimlar, chang'ichilarning kiyimlari va sport kiyimlari uchun. 	2
Baby Care (Bolalar buyumlarini yuvish)	<ul style="list-style-type: none"> Kukunli kir yuvish vositasining qolmasligini kafolatlash uchun yuqori haroratli yuvish va qo'shimcha chayish sikllariga ega. 	4
Wool (Jundan qilingan buyumlar)	<ul style="list-style-type: none"> 2,0 kgdan kamroq bo'lgan jundan qilingan mashinada yuvish mumkin bo'lgan buyumlar uchun maxsus rejim. Junli matolarni yuvish rejimi jun to'qimalarini qisqarish/cho'zilishdan himoya qilish uchun muloyim siqish va namlantirish xususiyatlariga ega. Mo'tadil kir yuvish vositasidan foydalanish tavsiya qilinadi. 	2
Delicates (Nozik matolar)	<ul style="list-style-type: none"> Shaffof matolar, ko'krakpechlar, ichki kiyimlar (ipakdan qilingan) va boshqa qo'lda yuviladigan matolar uchun. Eng yaxshi natijaga erishish uchun suyuq kir yuvish vositasidan foydalaning. 	2
Bedding (Ko'rpa-to'shak materiallari)	<ul style="list-style-type: none"> Choyshablar, yostiq jildlari, ko'rpa jildlari va boshqalar uchun. Eng yaxshi natijaga erishish uchun faqat 1 turdagi ko'rpa-to'shak materiallarini yuving va yuklanishning 2,5 kgdan oshmasligiga ishonch hosil qiling. 	2.5
Spin (Siqish)	<ul style="list-style-type: none"> Suvni to'liq chiqarib tashlash uchun qo'shimcha siqish siklini bajaradi. 	-

Rejim	Bayoni va eng ko'p yuklanish (kg)	
Rinse+Spin (Chayish+Siqish)	<ul style="list-style-type: none"> Kirga mato yumshatgichni qo'llagandan keyin qo'shimcha chayish siklini bajaradi. 	-
Eco Drum Clean (Eco barabanini tozalash)	<ul style="list-style-type: none"> Barabandan kirlar va bakteriyalarni yo'qotish orqali barabanni tozalaydi. Har 40 yuvishdan keyin kir yuvish vositasi yoki oqartirgichsiz bajarang. Barabanning bo'sh ekanligiga ishonch hosil qiling. Barabanni tozalash uchun hech qanday tozalash vositalaridan foydalanmang. 	-
 Cotton (e Paxta)	<ul style="list-style-type: none"> Paxtali matolar, choyshablar, dasturxonlar, ichki kiyimlar, sochiqlar yoki ko'ylaklar uchun quvvatlaridan kam foydalanuvchi optimal rejim. 	Maks

Maxsus sikl

Oltita maxsus rejim uy xo'jaligidagi ishlardan tortib professional alpinizm gacha bo'lgan faoliyatlarning maxsus turlarida to'planishi mumkin bo'lgan dog'lar yoki kirlarning maxsus turlarini samarali tarzda ketkazish uchun mo'ljallangan.

Rejim	Bayoni va eng ko'p yuklanish (kg)	
Cooking&Dining (Ovqat tayyorlash va ovqatlanish)	<ul style="list-style-type: none"> Bu rejim taom qoldiqlari va taom tayyorlashda hosil bo'luvchi dog'larni samarali ketkazadi. 	4
Gardening (Bog'dorchilik)	<ul style="list-style-type: none"> Bu rejim o'tlar va loy/kir dog'larini ketkazadi va ter hamda teri yog'larini samarali tarzda tozalaydi. 	4
Active Sports (Faol sport o'yinlari)	<ul style="list-style-type: none"> Bu rejim o'tlar, loy, yengil taom dog'lari, teri va pardoz qoldiqlarini samarali tarzda ketkazadi. Bu rejimdan suv o'tkazmaydigan kiyimlar uchun foydalanmang. Bu suv o'tkazmaslik yoki havo o'tkazmaslik xususiyatlarining shikastlanishiga olib kelishi mumkin. 	4
Active Kids (Faol bolalar)	<ul style="list-style-type: none"> Active Kids (Faol bolalar) rejimi asosan bolalarning kiyimlarini yuvish uchun mo'ljallangan. Bu rejim taom qoldiqlari, mevalarning sharbatlari, ichimliklar, loy, tuproq va rangli qalamlar dog'larini samarali tarzda ketkazadi. 	4
Working&Everyday (Ishlash va Har kuni)	<ul style="list-style-type: none"> Working&Everyday (Ishlash va Har kuni) rejimi yengil kirlangan kiyimlar uchun mo'ljallangan. Bu rejim yengil siyoh va qalam dog'larini ketkazadi va kundalik dog'larni samarali tarzda tozalaydi. 	4
Hygiene Care (Gigiyenik qarov)	<ul style="list-style-type: none"> Bu rejim teri yog'larini va qon dog'larini samarali ketkazadi. 	4

Opsiyalar

Mavjud opsiyalar rejimga bog'liq ravishda farq qiladi. Ma'lum rejim uchun nafaol opsiyalar kulrang rangda ko'rsatiladi.

Opsiyalar	Bayoni
Quick Wash (Tezkor yuvish)	<ul style="list-style-type: none">• 2 kgdan kamroq bo'lgan yuklanishlar uchun kamroq darajada kirlangan kiyim predmetlarga mo'ljallangan.• U suv bosimi, suv qattiqligi va/yoki tanlangan qo'shimcha opsiyalar kabi sharoitlarga bog'liq ravishda kamida taxminan 15 daqiqa vaqtni oladi.• Quick Wash (Tezkor yuvish) vaqti quyidagi ketma-ketlikda ortib boradi: 0'chiq > 15 daq > 20 daq > 30 daq > 40 daq > 50 daq > 60 daq.• Tavsiya qilingan kir yuvish vositasi miqdori 20 gdan kamroq (2 kg yuklanish uchun).
Pre Wash (Dastlabki yuvish)	<ul style="list-style-type: none">• Bu asosiy yuvish siklidan avval dastlabki kir yuvish siklini qo'shadi.
Soaking+ (Namlantirish+)	<ul style="list-style-type: none">• Bu opsiya kirni bo'ktirish orqali dog'larni samarali tarzda ketkazadi.• Har bir namlantirish sikli barabanni 1 daqiqa davomida aylantiradi va 4 daqiqa to'xtatib turadi. Siz Soaking+ (Namlantirish+) vaqtini 30 daqiqadan 150 daqiqagacha o'rnatishingiz mumkin.
Intensive (Intensiv)	<ul style="list-style-type: none">• O'ta kirlangan kiyimlar uchun. Har bir sikl uchun ishlash vaqti odatdagiga qaraganda uzoqroq bo'ladi.
Easy Iron (Oson dazmollash)	<ul style="list-style-type: none">• Buklangan joylar sonini kamaytirish uchun aylanish tezligi kamaytiriladi.• Aylanish tezligini daqiqasiga 800 aylanishga o'rnatish.
Delay End (Kir yuvishni kechiktirish)	<ul style="list-style-type: none">• Namoyish qilingan vaqt tanlangan rejimning tugash vaqtini bildiradi.

Delay End (Kir yuvishni kechiktirish)

Siz kir yuvish mashinasini joriy rejimni ma'lum soat keyin yakunlaydigan tarzda o'rnatishingiz mumkin.

Bu kir yuvishni siz ishdan keladigan vaqtda yakunlashni xohlagan hollaringizda juda foydalidir.

1. Rejimni tanlang. Keyin zarur bo'lgan hollarda rejim sozlanmalarini o'zgartiring.
2. Quyidagi burchakdagi **Options (Opsiyalar)** tasvirchasiga teging.
Keyin opsiyalarni tanlang va opsiya sozlanmalarini o'zgartiring.
3. **Delay End (Kir yuvishni kechiktirish)**-ga teging.
4. Joriy rejimni yakunlash vaqtini o'rnatish uchun millardan foydalaning va **Start**-ga teging.



- Opsiyani bekor qilish uchun **Cancel (Bekor qilish)**-ga teging va Opsiyalar ekraniga qayting.

Foydalanishga oid misol

Siz ikki soatlik rejimni hozirdan boshlab 3 soatdan keyin yakunlashni xohlaysiz. Buning uchun siz 3 soatga o'rnatish bilan joriy rejimga Delay End (Kir yuvishni kechiktirish) opsiyasini qo'shing va soat 14.00 da Start/Pause (Start/To'xtab turish) tugmasini bosing. Keyin nima bo'ladi? Kir yuvish mashinasi soat 15.00 da ishga tushadi va soat 17.00 da ishlashdan to'xtaydi. Quyida ushbu misol uchun vaqt chizig'i keltirilgan.

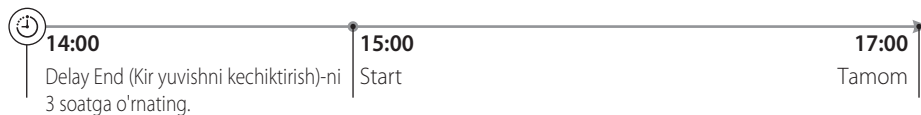

Settings (Sozlanmalar)

Child Lock (Bolalardan qulflash)

Bolalar yoki go'daklar bilan bog'liq halokatli hodisalarning oldini olish uchun Child Lock (Bolalardan qulflash) **Settings (Sozlanmalar)** tugmasidan boshqa barcha tugmalarni qulflab qo'yadi.

Siz Child Lock (Bolalardan qulflash) menyusiga **Settings (Sozlanmalar)** ekrani yoki Tezkor panel polosasidan kirishingiz mumkin.

- Child Lock (Bolalardan qulflash)-ni o'rnatish uchun **Settings (Sozlanmalar)**-ga teging va keyin **Child Lock (Bolalardan qulflash)** tugmasiga teging.
- Child Lock (Bolalardan qulflash)-ni faollashtirish uchun **Activate (Faollashtirish)** tugmasini 3 soniya bosib ushlab turing.
- Child Lock (Bolalardan qulflash)-ni vaqtinchalik faolsizlantirish uchun **Temporarily Deactivate (Vaqtinchalik faolsizlantirish)** tugmasini 3 soniya bosib ushlab turing.
- Child Lock (Bolalardan qulflash)-ni butunlay faolsizlantirish uchun **Deactivate (Faolsizlantirish)** tugmasini 3 soniya bosib ushlab turing.



- Barabanga ko'proq kir yuvish vositasi yoki kir qo'shish, yoki Child Lock (Bolalardan qulflash) holatida rejim sozlanmalarini o'zgartirish uchun siz avval Child Lock (Bolalardan qulflash)-ni to'xtatishingiz yoki qo'yib yuborishingiz kerak.
- Child Lock (Bolalardan qulflash) u vaqtinchalik to'xtagandan keyin bir daqiqa o'tgach qaytadan faollashtiriladi.

Drum Light (Baraban chirog'i)

- Drum Light (Baraban chirog'i)-ni yoqish yoki o'chirish uchun **Settings (Sozlanmalar)**-ga teging va **Drum Light (Baraban chirog'i)** surgichini **On (Yoqish)** yoki **Off (O'chirish)**-ga suring.
- Baraban chirog'i 5 daqiqadan keyin avtomatik ravishda o'chadi.

Auto Dispense (Avtomatik taqsimlash)

Kir yuvish mashinasi ikki bo'limali taqsimlagich bilan ta'minlaydi: bittasi kir yuvish vositasi va ikkinchisi mato yumshatgich uchun. Avtomatik taqsimlash bloki yuvish dasturi va sikliga ko'ra barabanga tegishli miqdordagi kir yuvish vositasi va mato yumshatgichni taqsimlaydi.

Auto Dispense (Avtomatik taqsimlash)-ni yoqish uchun

1. **Settings (Sozlanmalar) > Auto Dispense (Avtomatik taqsimlash)**-ga teging.
2. **Auto Detergent (Avtomatik kir yuvish vositasi)** surgichini **On (Yoqish)**-ga suring va **Amount (Miqdor)** va **Water Hardness (Suv qattiqligi)**-ni o'rnatish.
3. **Auto Softener (Avtomatik yumshatgich)** surgichini **On (Yoqish)**-ga suring va **Amount (Miqdor)** va **Concentration (Konsentratsiya)**-ni o'rnatish.
4. **Save (Saqlamoq)**-ga teging.

Brightness (Ravshanlik)

LCD ekran ravshanligini o'rnatish

- Ravshanlik darajasini orttirish yoki kamaytirish uchun **Settings (Sozlanmalar)**-ga va keyin (-/+) belgilariga teging.

Sound Theme (Tovush mavzusi)

Tovush balandligi darajasi va tovushli kuyni o'rnatish.

1. **Settings (Sozlanmalar) > Sound Theme (Tovush mavzusi)**-ga teging.
2. Ovoz balandligi darajasini orttirish yoki kamaytirish uchun (-/+) belgilariga teging.
3. Tovushli signal kuyni tanlash uchun ro'yxatdagi mavzuga teging.

Date & Time (Sana va vaqt)

Dastlabki vaqt 12 soatlik formatda o'rnatiladi.

1. **Settings (Sozlanmalar) > Date & Time (Sana va vaqt)**-ga teging.
2. Har bir vaqt elementiga vaqtni o'zgartirish uchun millarga teging. Masalan, sanani o'zgartirish uchun yuqoridagi millar va quyidagi sana elementidan foydalaning.
3. **AM (Ertalab)** va **PM (Kechki)** elementlari o'rtasida o'tkazish uchun shunchaki tegishli elementga teging.
4. **Save (Saqlamoq)**-ga teging.

Language (Til)

Afzal ko'rgan menyu tilini tanlang.

- **Settings (Sozlanmalar) > Language (Til)**-ga teging va afzal ko'rgan menyu tilini tanlang.

Network (Tarmoq)

Avtomatik o'rnatish

Ushbu kir yuvish mashinasi WEP, TKIP va AES Wi-Fi protokollarini qo'llab-quvvatlaydi, biroq ruterga (AP) ega emas.

1. **Settings (Sozlanmalar) > Network (Tarmoq)**-ga teging va keyin **Network (Tarmoq)** surgichini **On (Yoqish)**-ga suring. Kirish nuqtalari ro'yxati namoyish qilinadi.
2. Tarmoq provayderini tanlang va so'ralganda parolni kiriting.
3. **OK**-ga teging. Muvaffaqiyatli tugallanganda tanlangan tarmoq provayderi belgilanadi.

Qo'lda o'rnatish

1. Yuqorida ko'rsatilgani kabi Wi-Fi ulanishini yoqing.
2. **Set IP (IP-ni o'rnatish) > Manual (Qo'lda)**-ga teging.
3. IP Address (IP-manzil), Subnet mask (Qism-tarmoq maskasi), Gateway (Shlyuz) va DNS (DNS)-ni kiriting va keyin **OK**-ga teging.

Wi-Fi ulanishi

Tarmoq ulanishi o'rnatilgandan keyin Wi-Fi ulanishini yoqish yoki o'chirmoqchi bo'lganingizda **Network (Tarmoq)** surgichini **On (Yoqish)** yoki **Off (O'chirish)**-ga suring.

Oson ulanish

Oson ulanish sizga tarmoq sozlanmalarini, jumladan haqiqiylikini aniqlash jarayonini osongina sozlashingizga imkon beradi.

Smart Control (Aqlli boshqaruv)

Smart Control (Aqlli boshqaruv) bilan siz kir yuvish mashinasini mobil qurilmangiz orqali boshqarishingiz mumkin. Smart control (Aqlli boshqaruv) funksiyasini yoqish yoki o'chirish uchun ushbu tasvirchaga teging.

1. **Settings (Sozlanmalar)**-ga teging > **Smart Control (Aqlli boshqaruv)** surgichini **On (Yoqish)**-ga suring.
2. Asosiy ekranda qaytadan Smart Control (Aqlli boshqaruv) faollashtiriladi.
3. Funksiyani o'chirish uchun **Deactivate (Faolsizlantirish)**-ni bosing, Smart Control (Aqlli boshqaruv) faolsizlantiriladi.



- Agar Smart Control (Aqlli boshqaruv) faollashtirilmagan bo'lsa, bu tasvircha kulrang rangda ko'rsatiladi.
- Tasvirchaga tegish yoki tugmani bosish kabi kir yuvish mashinasidagi boshqarish Smart Control (Aqlli boshqaruv)-ni faolsizlantiradi.
- Agar simsiz qurilma ulanmagan bo'lsa, Smart Control (Aqlli boshqaruv) mavjud bo'lmaydi.
- Smart Control (Aqlli boshqaruv)ni bosganda tashqi qurilmalarga ulanish usulini tanlang.

Eco Check (Eko tekshiruv)

So'nggi 4 ta rejimning quvvatlar/suv tejamlorligi quvvat iste'moli, suv darajalari, rejim sozlanmalari va opsiyalarining qisqacha sharhi bilan birgalikda namoyish qilinadi.

1. **Settings (Sozlanmalar)** > **Eco Check (Eko tekshiruv)**-ga teging. So'nggi 4 ta rejimning qisqacha bayon ekrani namoyish qilinadi.
2. Tanlangan rejimning qisqacha texnik bayonini namoyish qilish uchun rejimga teging.

Self Check (O'z-o'zini tekshirish)

Kir yuvish mashinasi joriy tizim bo'yicha o'z-o'ziga tashxis qo'yishni bajaradi. Natijalar ekranidan ishlashdagi xatoliklar va mashina bilan bog'liq muammolarni topish mumkin.

- **Settings (Sozlanmalar)** > **Self Check (O'z-o'zini tekshirish)** > **Start**-ga teging.

Calibration (Kalibrlash)

Calibration (Kalibrlash) kir yuvish mashinasi tomonidan vaznni aniq aniqlashni kafolatlaydi. Calibration (Kalibrlash)-ni ishga tushirishdan avval barabanning bo'sh ekanligiga ishonch hosil qiling.

1. **Settings (Sozlanmalar)** > **Calibration (Kalibrlash)** > **Start**-ga teging.
 - Ishlash vaqtida eshik qulflab qo'yiladi.
 - Baraban soat mili va soat miliga qarama-qarshi yo'nalishlarda bir necha daqiqa aylanadi.
2. Tuggalangach, kir yuvish mashinasi avtomatik ravishda o'chadi.

Update (Yangilash)

Yangilanishlar mavjud bo'lganda ekranda yangilanish to'g'risidagi bildirishnoma paydo bo'ladi.

Joriy mikrodastur versiyasini tekshirish uchun

1. Joriy mikrodastur versiyasini namoyish qilish uchun **Settings (Sozlanmalar) > Update (Yangilash)**-ga teging.
2. Mikrodasturni qo'lda yangilash uchun **Update (Yangilash)**-ga teging.

Mikrodasturni avtomatik yangilash uchun

1. **Auto Update (Avtomatik yangilash)**-ni **Settings (Sozlanmalar)** ekranida bosing.
2. **Auto Update (Avtomatik yangilash)** surgichini **On (Yoqish)**-ga suring. Yangilanishlar mavjud bo'lganda yangilash bildirishnoma berilmagan holda davom ettiriladi.



OGOHLANTIRISH

Yangilash jarayoni borayotgan vaqtda kir yuvish mashinasining elektr tarmog'iga ulash kabeli yoki ruterni rozetkadan uzming.

Help (Yordam)

Mahsulotdan foydalanish uchun foydalanuvchi qo'llanmasiga qarang va muammoga qarshi nosozliklarni bartaraf qilish bo'limiga qarang.

- **Settings (Sozlanmalar) > Help (Yordam)**-ga teging.



Samsung Smart Washer dasturi

Samsung Smart Washer dasturi sizga kir yuvish mashinasi funksiyalaridan ayrimlarini mobil qurilmangiz orqali boshqarishingizga imkon beradi.

Yuklab olish

1. Samsung Smart Washer-ni Play Store yoki Apple Store-dan qidiring.
2. Dasturni yuklab oling va mobil qurilmaga o'rnatib.
3. Mobil qurilmangizda Samsung Smart Washer dasturni ishga tushiring.

Kir yuvish mashinasiga ulash

Kir yuvish mashinasi Wi-Fi tarmog'iga ulangan bo'lishi kerak.

Indoor control (Xona ichida boshqarish)

Bu rejimni yoqish uchun mobil qurilma kir yuvish mashinasi bilan bitta tarmoqqa ulangan bo'lishi kerak.

1. Mavjud kir yuvish mashinalari modellari ro'yxatini namoyish qilish uchun mobil qurilmada **Indoor control (Xona ichida boshqarish)**-ga teging.
2. Kir yuvish mashinasi modeli nomiga teging va keyin **OK** tugmasiga teging. Haqiqiylikini aniqlash oynasi namoyish qilinadi.
3. Kir yuvish mashinasida **Settings (Sozlanmalar)**-ga teging > **Smart Control (Aqlli boshqaruv)** surgichini **On (Yoqish)**-ga suring. Haqiqiylikini aniqlash jarayoni boshlanadi.



Haqiqiylikini aniqlash jarayoni faqat dastlabki foydalanish vaqtida bir marta talab qilinadi.

Outdoor control (Tashqarida boshqarish)

Bu rejimni yoqish uchun kir yuvish mashinasi **Samsung Smart Appliance** saytida (www.samsungsmartappliance.com) ro'yxatga olingan bo'lishi kerak.

1. Kir yuvish mashinasida **Settings (Sozlanmalar)**-ga teging > **Smart Control (Aqlli boshqaruv)** surgichini **On (Yoqish)**-ga suring.
2. Mobil qurilmada **Outdoor control (Tashqarida boshqarish)**-ga teging va login ma'lumotlarini kiriting. Ro'yxatga olingan qurilmalar ro'yxati namoyish qilinadi.
3. Ro'yxatdan o'zingiz boshqarmochi bo'lgan qurilmaga teging. Endi kir yuvish mashinasi va mobil qurilma o'rtasida masofadan ulanish avtomatik ravishda o'rnatiladi.



Haqiqiylikini aniqlash jarayoni talab qilinmaydi.



Ro'yxatdan o'tkazish

Kir yuvish mashinangizni Samsung Smart Appliance saytida (www.samsungmartappliance.com) ro'yxatdan o'tkazing va kir yuvish mashinangizga masofadan kirish imkoniyatiga ega bo'ling. Kir yuvish mashinasi Wi-Fi tarmog'iga ulangan bo'lishi kerak.

1. **Samsung Smart Appliance** veb-saytiga (www.samsungmartappliance.com) o'ting.
2. Kirish uchun Samsung hisob qaydnomasi kirish ma'lumotlarini taqdim eting. Agar ro'yxatga olinmagan foydalanuvchi bo'lsangiz, Samsung hisob qaydnomasini yarating va ekrandagi ko'rsatmalarga amal qiling.
3. **My Page (Mening sahifam) > Add device (Qurilmani qo'shish)**-ga cherting va kir yuvish mashinasining MAC-manzilini kiriting. MAC-manzilini tekshirish uchun kir yuvish mashinasida **Settings (Sozlanmalar) > Network (Tarmoq)**-ga teging.
4. **Get Approval (Ma'qullashni olish)**-ga cherting.
5. Agar ma'qullashni olish so'ralsa, kir yuvish mashinasida **Settings (Sozlanmalar)**-ga teging va keyin **OK**-ga teging. Ro'yxatga olingan kir yuvish mashinalarini veb-saytdagi qurilmalar ro'yxatidan topish mumkin.



Bu bilan Samsung Electronics ushbu kir yuvish mashinasi barcha asosiy talablar va boshqa tegishli 1999/5/EC direktivasining qoidalariga javob beradi.

Rasmiy Standartlarga muvofiqlik bayonotini <http://www.samsung.com> saytida topish mumkin, quyidagiga o'ting Qo'llab-quvvatlash > Mahsulotning qo'llab-quvvatlashini qidiring va model nomini kiriting.



Samsung Smart Home ilovasi

Samsung Smart Home ilovasi kir yuvish mashinasini yo'l-yo'lakay boshqarish imkonini beradi.

O'rnatish

1. Android qurilmalar uchun Google Play Storega, iOS qurilmalar uchun Apple App Storega borib, Samsung Smart Home ilovasini qidiring.
2. Mobil qurilmangizda Samsung Smart Home ilovasini yuklab olib, o'rnatish.



- Samsung Smart Home ilovasi Android OS 4.0 (ICS) yoki yangirog'i bilan ishlaydi, u Samsung smartfonlari (Galaxy S va Galaxy Note seriyasi) uchun optimallashtirilgan. Bu ilovaning ba'zi funksiyalari boshqa qurilmalarda boshqacha ishlashi mumkin.
- Bu ilova iPhone modellari uchun iOS 7 yoki yangirog'ida ishlaydi.
- Samarali ishlashi uchun, bu ilovaning UI (foydalanuvchi interfeysi) dizayni ogohlantirishsiz o'zgartirilishi mumkin.
- iPhone modellari uchun, bu ilova 2014-yilning ikkinchi yarmida Apple App Storeda chiqarilishi rejalashtirilgan.

Tayyorlanish

1. Ilovani ishga tushirish uchun siz Samsung hisob qaydnomangizga kirishingiz lozim. Samsung hisob qaydnomangiz yo'q bo'lsa, uni bevosita ilovada yaratishingiz uchun ko'rsatma beriladi. Buning uchun boshqa ilova kerak emas.
2. Ilovani ishga tushirish uchun, avval kir yuvish mashinangizni Samsung Smart Home xizmatida ro'yxatdan o'tkazing.
 - 1) Samsung Smart Home ilovasining qurilmalar ro'yxatidan kir yuvish mashinasini tanlang.
 - 2) Simsiz ulanish uchun ishlatiladigan simsiz tarmoq manbaiga oid ma'lumotlarni kiriting.
 - 3) Kir yuvish mashinasi parametrlarini sozlash uchun ekrandagi yo'l-yo'riqlarga amal qiling.
 - 4) Tarmoq parametrlarini sozlash uchun kir yuvish mashinasida **Settings (Sozlanmalar) > Oson ulanishni** tanlang.
 - 5) Tugallangach, ilovada kir yuvish mashinasi tasvirchasini ko'rasiz.



DIQQAT

- Wi-Fida sertifikatlanmagan marshrutizatorlar aloqa o'rnatmasligi mumkin.
- Kir yuvish mashinasi va tarmoq manbai mikroto'lqinli pech yoki elektr soch quritgichlarga yaqin joyda o'rnatilsa, elektr xalaqitlar oqibatida Aqlli boshqaruv to'g'ri ishlamasligi mumkin.
- Kir yuvish mashinasi faqat Wi-Fi 2.4Ghz protokolida ishlaydi.
- Simsiz tarmoqning ishlashiga atrof-muhit ta'sir ko'rsatishi mumkin.



- Tizimga kirmasdan turib ilovani ochsangiz, Account guidance (Hisob qaydnomasi ko'rsatmasi) ekranini ko'rasiz. Tizimga kirgach, hisob qaydnomasi parametrlarini **Settings (Parametrlar) > Account (Hisob qaydnomasi)**da o'zgartirish mumkin.
- Samsung smartfoni foydalanuvchilari hisob qaydnomalarini **Settings (Parametrlar)**da qayddan o'tkazgach, ilovaga avtomatik tarzda kirishlari mumkin.



Samsung Smart Home ilovasidan foydalanish

Asosiy xususiyatlari

- **Samsung smart jihozlarining yaxlit boshqaruvi**

Samsung aqlli qurilmalaringizni Samsung Smart Home xizmatida ro'yxatdan o'tkazib, ularga oson kirishda foydalanish mumkin bo'ladi. Kir yuvish mashinasining asosiy xususiyatlariga yo'l-yo'lakay kirish uchun ilovadagi kir yuvish mashinasi tasvirchasini tanlang.

- **Bosh tugma**

Bosh tugma 4 ta rejimdan iborat: Going out (Tashqariga chiqmoqda), Coming home (Uyga kelmoqda), Good night (Xayrli tun), va Good morning (Xayrli tong).

- **Suhbat boshqaruvi**

Aqlli qurilmalar o'rtasida suhbat tashkillashtiring va qurilmani boshqarish uchun ma'lumot oling.

- **Uy nazorati**

Yo'lda bo'lganingizda aqlli qurilmangizga o'rnatilgan kamera yordamida uyingizni nazorat qiling.

- **Mijozlar xizmati**

Mahsulot qo'llanmasini yuklab oling yoki ta'mir xizmatini so'rang.



Bu xizmatning ba'zi xususiyatlari kir yuvish mashinasida mavjud bo'lmasligi mumkin.

Samsung Smart Home Washing Machine ilovasi

Kir yuvish mashinasini uyda ham, yo'lda ham boshqaring va nazorat qiling.

1. Kir yuvish mashinasini Samsung Smart Home ilovasida ro'yxatdan o'tkazing.
2. Samsung Smart Home Washing Machine ilovasini Google Play Store yoki Apple App Store dan yuklab olib, mobil qurilmangizga o'rnatib.
3. Masofaviy nazoratni ishga tushirish uchun kir yuvish mashinasida Smart Control (Aqlli boshqaruvi)ni ishga tushiring.
4. Mobil qurilmada kir yuvish mashinasi tasvirchasini tanlab, **Start (Boshlash)**ni bosing.



Bu qurilma Samsung Smart Home xizmati bilan ishlaydigan aqlli kir yuvish mashinasidir.
Ko'proq ma'lumot uchun www.samsung.com manziliga tashrif buyuring.

Texnik xizmat ko'rsatish

Buzilgan ishlarni oldini olish va uning xizmat ko'ratish siklini saqlash uchun kir yuvish mashinasini toza saqlang.

Eco Drum Clean (Eco barabanini tozalash)

Barabanni tozalash va undagi bakteriyalarni yo'qotish uchun bu rejimni muntazam ravishda bajarib turing.

1. **Rejim > Eco Drum Clean (Eco barabanini tozalash)**-ga teging.
2. Bosh ekranga o'ting va **Start**-ga teging.



Eco Drum Clean (Eco barabanini tozalash) uchun suv harorati 70 °C ga o'rnatilgan va buni o'zgartirib bo'lmaydi.



DIQQAT

Barabanni tozalash uchun hech qanday tozalash vositalaridan foydalanmang. Barabandagi kimyoviy qoldiqlar yuvish samaradorligini pasaytiradi.

Eco barabanini tozalash eslatmasi

- Har 40 marta yuvishdan keyin Eco Drum Clean (Eco barabanini tozalash) eslatmasi bosh ekranda namoyish qilinadi. Eco Drum Clean (Eco barabanini tozalash)-ni muntazam ravishda bajarib turish tavsiya qilinadi.
- Eslatmani ilk marta ko'rayotganingizda, siz **Remind later (Keyinroq eslat)**-ni bosish orqali eslatmani e'tiborga olmasligingiz (6 martagacha) mumkin. 7-yuvishda eslatma namoyish qilinmaydi. Biroq ikkinchi 40 yuvishdan keyin u yana namoyish qilinadi.

Favqulodda suvni chiqarish

Quvvat ta'minoti uzilgan hollarda kirlarni olishdan avval baraban ichidagi suvlarni chiqaring.

1. Kir yuvish mashinasining elektr tarmog'iga ulash kabeli vilkasini rozetkadan uzing.
2. Ochish uchun filtr qopqog'ining yuqori sohasini astalik bilan bosing.

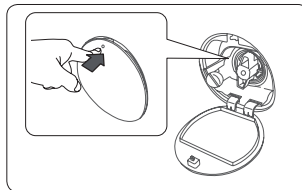

3. Favqulodda suv chiqarish trubasini astalik bilan torting.

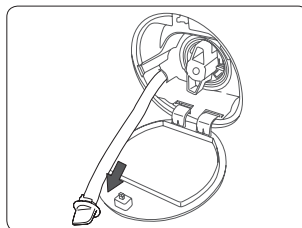

4. Suv chiqarish trubasining uchini ushlab turgan holda truba qopqog'ini oching.

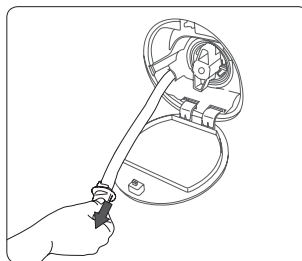

5. Suvni konteynerga oqizing.
6. Truba qopqog'ini yoping va suv chiqarish trubasini qayta joyiga soling.
7. Filtr qopqog'ini yoping.

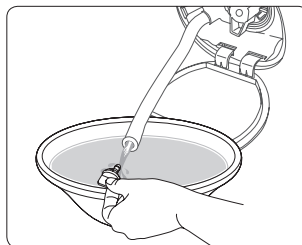

Tozalash

Kir yuvish mashinasi yuzasi

Tirnamaydigan maishiy yuvish vositasi bilan yumshoq lattadan foydalaning. Kir yuvish mashinasi ustidan suv sepmang.

To'rtli filtr

Suv ta'minotining to'rtli filtrini yiliga bir yoki ikki marta tozalab turing.

1. Kir yuvish mashinasini o'chiring va elektr tarmog'iga ulash kabeli vilkasini rozetkadan uzing.
2. Suv kranini yoping.
3. Suv ta'minoti shnurini kir yuvish mashinasi orqa panelidan bo'shating va uzing. Suvning oqib ketishini oldini olish uchun shlangni latta bilan berkiting.

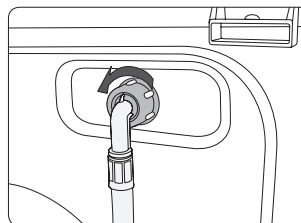

4. To'rtli filtrni suv kiritish klapani tirqishidan olish uchun ombirdan foydalaning.
5. To'rtli filtrni ipli ulagich ham suvga ko'miladigan tarzda suvga chuqur botiring.
6. To'rtli filtrni soya joyda to'liq quriting.
7. To'rtli filtrni suv ta'minoti shlangiga qayta joylashtiring va suv ta'minoti shlangini o'z joyiga qayta joylashtiring.
8. Suv kranini oching.

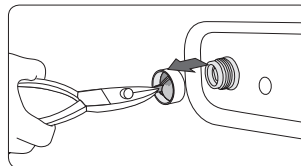

Agar to'rtli filtr tiqilib qolgan bo'lsa, ekranda «4E» xatolik kodi namoyish qilinadi.

Chiqindi filtri

Uning tiqilib qolishini oldini olish uchun chiqindi filtrini yiliga 5 yoki 6 marta tozalash tavsiya qilinadi. Tiqilib qolgan chiqindi filtri ko'piklashish samarasini pasaytirishi mumkin.

1. Kir yuvish mashinasini o'chiring va elektr tarmog'iga ulash kabeli vilkasini rozetkadan uzing.
2. 42-sahifadagi «Favqulodda suvni chiqarish»ga qaragan holda baraban ichidagi qoldiq suvlarni chiqarib yuboring.
3. Tanga yoki kalitdan foydalanib filtr qopqog'ini oching.
4. Chiqindi filtri qopqog'ini chapga burang va qolgan suvlarni chiqarib yuboring.
5. Chiqindi filtrini chiqarib oling.

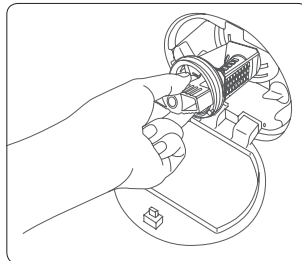

6. Chiqindi filtrini yumshoq cho'tka bilan tozalang. Filtr ichidagi suv chiqarish nasosi parragining tiqilib qolmaganligiga ishonch hosil qiling.
7. Chiqindi filtrini joyiga qaytarib soling va filtr qopqog'ini o'ngga burang.

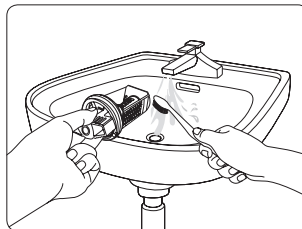

- Xavfsizlik filtri qopqog'ini ochish uchun uni bosib va soat miliga qarama-qarshi yo'nalishda burang. Qopqog' prujinasi uni ochishga yordam beradi.
- Xavfsizlik filtrini yopish uchun uni soat mili yo'nalishida burang. Prujina tirqillagan tovush chiqaradi, bu oddiy holdir.

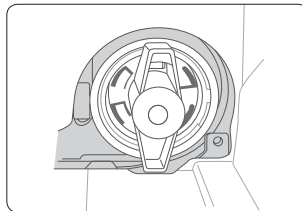

- Agar chiqindi filtri tiqilib qolgan bo'lsa, ekranda «5E» xatolik kodi namoyish qilinadi.



DIQQAT

- Filtrni tozalagandan keyin filtr qopqog'ining to'g'ri yopilganligiga ishonch hosil qiling. Aks holda bu suvning oqib ketishiga olib kelishi mumkin.
- Tozalagandan keyin filtrning to'g'ri solinganligiga ishonch hosil qiling. Aks holda bu ishlash xatoligi yoki suvning oqib ketishiga olib kelishi mumkin.

Avtomatik taqsimlash bloki

Doimo to'g'ri ishlashni kafolatlash uchun Avtomatik taqsimlash bloki muntazam ravishda tozalab turilishi lozim.

1. Avtomatik taqsimlash blokini kir yuvish mashinasidan chiqarib oling.

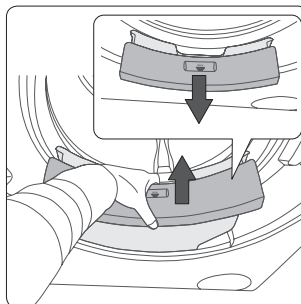

2. Quruq lattadan foydalanib Avtomatik taqsimlash blokidagi chuqurchani artib tashlang.

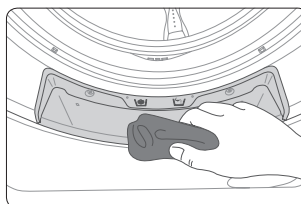

3. Avtomatik taqsimlash bloki ikkita dastasi hamda tubidagi ikkita qopqoqni chiqarib oling va uning ichki qismini tozalash uchun Avtomatik taqsimlash bloki orqali suv oqizing.

Avtomatik taqsimlash blokini silkitmang, chunki Avtomatik taqsimlash bloki ventilyatoridagi suv sizga sachrashi mumkin.

4. Dasta va qopqoqlarni o'z joyiga qayta joylashtiring.
5. Avtomatik taqsimlash blokini qaytadan kir yuvish mashinasiga soling.

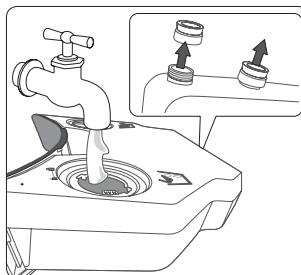

Muzdan tushirish

Uning harorati 0 °C dan pastga tushganida kir yuvish mashinasi muzlashi mumkin.

1. Kir yuvish mashinasini o'chiring va elektr tarmog'iga ulash kabeli vilkasini rozetkadan uzing.
2. Shlangni ajratib olish uchun shlanglar ulangan vodoprovod krani ustidan iliq suv quyning.
3. Suv quyish shlangini uzing va uni iliq suvga botiring.
4. Barabanga iliq suv quyning va uni 10 daqiqa davomida qoldiring.
5. Suv quyish shlangini suv kraniga qaytadan ulang.



Agar shunda ham kir yuvish mashinasi yaxshi ishlamasa, u yaxshi ishlagunicha yuqoridagi qadamlarni takrorlang.

Uzoq vaqt foydalanilmaslikka qarshi qarov

Kir yuvish mashinasidan uzoq vaqt foydalanmasdan qoldirmang.

Agar shunday qilishga to'g'ri kelsa, kir yuvish mashinasini quriting va elektr tarmog'iga ulash kabelini rozetkadan uzing.

1. Bosh ekranda **Quick Wash (Tezkor yuvish)** opsiyasi bilan **Rejim > Cotton (Paxta)**-ga teging.
2. Barabanni bo'shating va **Start**-ga teging.
3. Rejim ishi tugallangach suv kranini yoping va suv ta'minoti shlangini uzing.
4. Kir yuvish mashinasini o'chiring va elektr tarmog'iga ulash kabeli vilkasini rozetkadan uzing.
5. Baraban ichida havo aylanishi uchun eshikni oching.

Nosozliklarni bartaraf qilish

Tekshirish nuqtalari

Agar sizda kir yuvish mashinasi bilan bog'liq muammolar vujudga kelsa, eng avvalo quyidagi jadvalga qarang va tavsiyalarni sinab ko'ring.

Muammo	Harakat
Kir yuvish mashinasi ishga tushmayapti.	<ul style="list-style-type: none">• Kir yuvish mashinasining rozetkaga ulanganligiga ishonch hosil qiling.• Eshikning to'g'ri yopilganligiga ishonch hosil qiling.• Suv kranining ochilganligiga ishonch hosil qiling.• Bosh ekranda yana Start-ga teging.
Suv ta'minoti yetarli emas yoki suv ta'minoti mavjud emas.	<ul style="list-style-type: none">• Suv kranini to'liq oching.• Suv quyish shlangining muzlamaganligiga ishonch hosil qiling.• Suv quyish shlangining bukilganligi yoki to'lib qolmaganligiga ishonch hosil qiling.• Suv ta'minoti shlangidagi filtni tozalang.
Kir yuvish mashinasi kuchli tebranayapti yoki shovqin chiqarayapti.	<ul style="list-style-type: none">• Kir yuvish mashinasining tekis polga o'rnatilganligiga ishonch hosil qiling. Agar pol sirti tekis bo'lmasa, tekislikni sozlash uchun tekislash oyoqchalaridan foydalaning.• Tashish boltlarining olib qo'yilganligiga ishonch hosil qiling.• Kir yuvish mashinasining boshqa narsalarga tegib turmaganligiga ishonch hosil qiling.• Kir yuklanishining tekis taqsimlanganligiga ishonch hosil qiling.
Kir yuvish mashinasi suv chiqarmayapti va/yoki kirlarni siqmayapti.	<ul style="list-style-type: none">• Suv chiqarish shlangining suv chiqarish tizimigacha tekislanganligiga ishonch hosil qiling.• Chiqindi filtrining to'lib qolmaganligiga ishonch hosil qiling.
Eshik ochilmayapti.	<ul style="list-style-type: none">• Kir yuvish mashinasining ishlashini to'xtatish uchun Start-ga teging.• Dizenfeksiyalash rejimining isitish sikli davomida eshik yopiq holda bo'ladi.• Qulflash tizimini to'xtatish bir necha soniya vaqtni olishi mumkin.
Kir yuvish mashinasi haddan tashqari ko'p ko'pik hosil qilayapti.	<ul style="list-style-type: none">• Auto Detergent (Avtomatik kir yuvish vositasi) va Auto Softener (Avtomatik yumshatgich) sozlanmalarining to'g'ri ko'rsatilganligini tekshiring.• Tavsiya qilingan kir yuvish vositasi turlaridan foydalanayotganligingizga ishonch hosil qiling.
Qo'shimcha kir yuvish vositasini qo'sha olmayapman.	<ul style="list-style-type: none">• Ularning allaqachon limitdan o'tib ketmaganliklarini ko'rish uchun qolgan kir yuvish vositasi va mato yumshatgich miqdorlarini tekshiring.• Auto Dispense (Avtomatik taqsimlash) funksiyasining yoqilganligi va Water Hardness (Suv qattiqligi) va Concentration (Konsentratsiya) sozlanmalarining to'g'ri ko'rsatilganligiga ishonch hosil qiling.

Agar muammoni bartaraf qilib bo'lmasa, mahalliy Samsung xizmat ko'rsatish markaziga murojaat qiling.

Axborot kodlari

Agar kir yuvish mashinasi noto'g'ri ishlasa, ekranda axborot kodini ko'rish mumkin. Quyidagi jadvalga qarang va tavsiyalarni sinab ko'ring.

Muammo	Harakat
DE	<ul style="list-style-type: none">Eshikning to'g'ri yopilganligiga ishonch hosil qiling.Eshikda kirlarning qisilib qolmaganligiga ishonch hosil qiling.
4E	<ul style="list-style-type: none">Suv kranining ochilganligiga ishonch hosil qiling.Kir yuvish vositasining yetarli suv bosimi bilan ishlayotganligiga ishonch hosil qiling.To'ri filtrni tozalang, chunki u tiqilib qolgan bo'lishi mumkin.
5E	<ul style="list-style-type: none">Chiqindi filtrni tozalang, chunki u tiqilib qolgan bo'lishi mumkin.Suv chiqarish shlangining suv chiqarish tizimigacha bukilmaganligiga ishonch hosil qiling.To'ri filtrni tozalang, chunki u tiqilib qolgan bo'lishi mumkin.
UE	<ul style="list-style-type: none">Kir yuklanishi to'g'ri taqsimlanmagan. Kirlarni bir tekis tarqating.
CE/3E/UC	<ul style="list-style-type: none">Buni foydalanuvchi ta'mirlay olmaydi. Mahalliy Samsung xizmat ko'rsatish markaziga murojaat qiling.

Agar axborot kodi ekranda namoyish qilinishda davom etsa, mahalliy Samsung xizmat ko'rsatish markaziga murojaat qiling.

Texnik xususiyatlar

Atrof-muhitni himoya qilish

























- Ushbu kir yuvish mashinasi qayta ishlatilishi mumkin bo'lgan materiallardan qilingan. Agar siz ushbu kir yuvish mashinangizni chiqitga chiqarmoqchi bo'lsangiz, mahalliy maishiy chiqindilarni chiqitga chiqarish qoidalariga amal qiling. Kir yuvish mashinasi elektr manbaiga ulash mumkin bo'lmisligi uchun elektr manabiga ulash kabelini qirib oling. Hayvonlar yoki yosh bolalar mashinasi ichiga qamalib qolmasliklari uchun kir yuvish mashinasi eshigini olib qo'ying.
- Ishlab chiqaruvchi ko'rsatmalarida tavsiya qilingan kir yuvish vositasi miqdoridan oshirib yubormang.
- Faqat bu juda zarur bo'lgan hollardagina kir yuvish siklini ishga tushirishdan avval dog' ketkazuvchilar va oqartiruvchilardan foydalaning.
- Kir yuvish mashinasini to'liq yuklanish bilan ishlatish sizga suv elektr quvvati xarajatlarini tejab qolishingizga imkon beradi (yuklanadigan kirlarning aniq vazni foydalaniladigan dasturga bog'liq bo'ladi).

Standartlarga muvofiqlik bayonoti

Ushbu kir yuvish mashinasi xavfsizlik bo'yicha EC 93/68 direktivasi va EN 60335 standarti Yevropa talablariga javob beradi.

Kiyimlarning yoriqlaridagi belgilarning bayoni

Quyidagi belgilar kiyimlarni yuvish bo'yicha ko'rsatmalarni bildiradi. Kiyimlardagi yoriqlar o'rta belgini quyidagi tartibda o'z ichiga oladi: kir yuvish, oqartirish, quritish va dazmollash (va, zarur hollarda, quruq tozalash). Ushbu belgilardan foydalanish mamlakat ichidagi hamda xorijdagi tovarlar ishlab chiqaruvchilar o'rtasidagi muvofiqlikni ta'minlaydi. Kiyimlarning xizmat qilish muddatlarini uzaytirish va kir yuvish bilan bog'liq muammolarni bartaraf qilish uchun yoriqlardagi ko'rsatmalarga amal qiling.

	Pishiq material		Dazmollab bo'lmaydi
	Nozik mato		Quruq kimyoviy tozalashda har qanday erituvchidan foydalanish mumkin
	95 °C haroratda yuvish mumkin		Quruq tozalash
	60 °C haroratda yuvish mumkin		Faqat perxlorid, yengil benzin, toza spirt yoki R113 tozalash vositasidan foydalangan holdagina quruq kimyoviy tozalash mumkin
	40 °C haroratda yuvish mumkin		Faqat aviatsiya benzini, toza spirt yoki R113 tozalash vositasidan foydalangan holdagina quruq kimyoviy tozalash mumkin
	30 °C haroratda yuvish mumkin		Quruq kimyoviy tozalashdan foydalanib bo'lmaydi
	Faqat qo'lda yuvish mumkin		Tekis sirtida quritish
	Faqat quruq kimyoviy tozalash		Quritish uchun osish mumkin
	Sovuq suvda oqartirish mumkin		Kiyimlar uchun yelkalarda quritish
	Oqartiruvchidan foydalanib bo'lmaydi		Tabiiy haroratda quritgichda quritish mumkin
	200 °C (maks.) haroratda dazmollash mumkin		Pasaytirilgan haroratda quritgichda quritish mumkin
	150 °C (maks.) haroratda dazmollash mumkin		Quritgichda quritib bo'lmaydi
	100 °C (maks.) haroratda dazmollash mumkin		

Texnik xususiyatlar

TURI		OLDINDAN YUKLANUVCHI KIR YUVISH MASHINASI	
MODEL NOMI		WW10H9*****	
O'LCHAMLARI		Kenglik 600 × Chuqurlik 600 × Balandlik 850 (mm)	
SUV BOSIMI		50 kPa ~ 800 kPa	
SUV HAJMI		68 Litr	
SOF OG'IRLIGI		87 kg	
KIR YUVISH VA SIQISH SIG'IMI		10,0 kg	
QUVVAT ISTE'MOLI	KIR YUVISH	220 V	150 Vt
		240 V	150 Vt
	KIR YUVISH VA ISITISH	220 V	1980 Vt
		240 V	2330 Vt
	SIQISH	220~240 V	700 Vt
	SUV CHIQARISH		30 Vt
SIQISHDAGI AYLANISHLAR SONI		ayl./daq.	1400, 1600

Mahsulotni takomillashtirish maqsadlarida uning ko'rinishi va xususiyatlari oldindan ogohlantirishsiz o'zgartirilishi mumkin.



SAVOLLAR YOKI ISTAKLAR MAVJUD BO'LGAN HOLLARDA

MAMLAKAT	TELEFON	VEB-SAYT
RUSSIA	8-800-555-55-55	www.samsung.com/ru/support
GEORGIA	0-800-555-555	www.samsung.com/support
ARMENIA	0-800-05-555	www.samsung.com/support
AZERBAIJAN	088-55-55-555	www.samsung.com/support
KAZAKHSTAN	8-10-800-500-55-500 (GSM: 7799, VIP care 7700)	www.samsung.com/support
UZBEKISTAN	8-10-800-500-55-500	www.samsung.com/support
KYRGYZSTAN	8-10-800-500-55-500	www.samsung.com/kz_ru/support
TADJIKISTAN	8-10-800-500-55-500	www.samsung.com/support
MONGOLIA	7-800-555-55-55	www.samsung.com/support
UKRAINE	0-800-502-000	www.samsung.com/ua/support (Ukrainian) www.samsung.com/ua_ru/support (Russian)
BELARUS	810-800-500-55-500	www.samsung.com/support
MOLDOVA	0-800-614-40	www.samsung.com/support

DC68-03377H-01