



Инструкция по эксплуатации BM-1168



Хлебопечка

Хлебопечка BM-1168

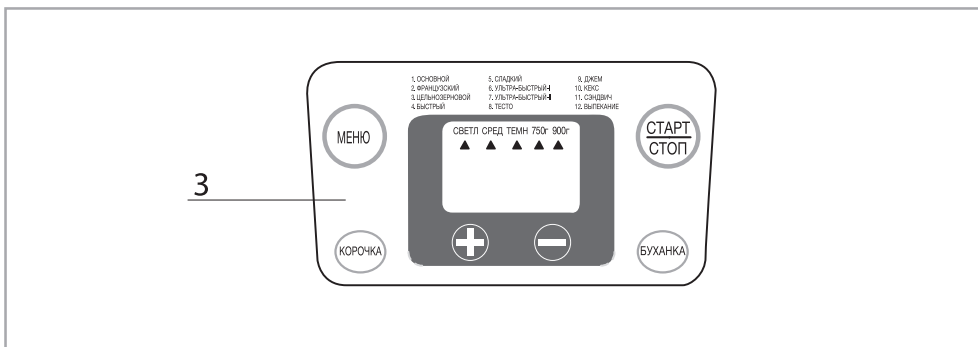
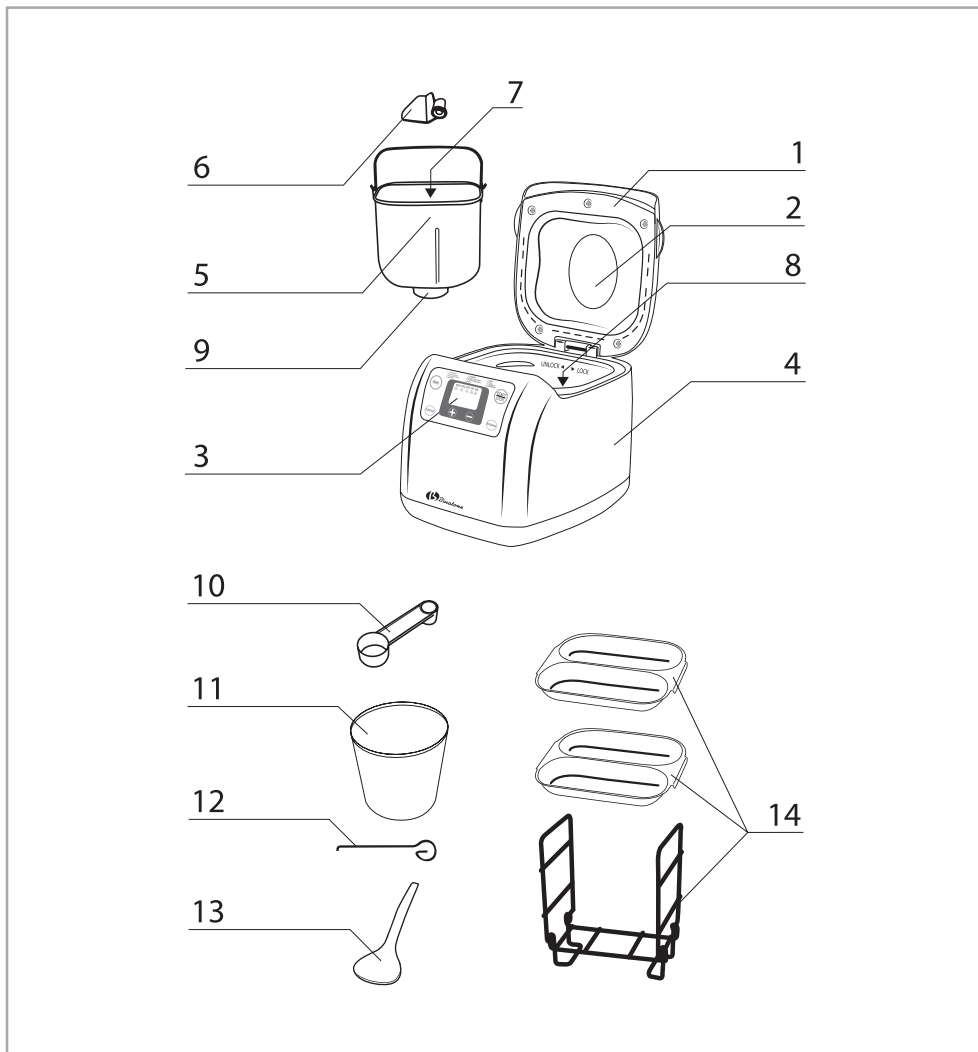

РУССКИЙ 4

РУССКИЙ

УКРАЇНСЬКА 18

УКРАЇНСЬКА

ҚАЗАҚ 30

ҚАЗАҚ

Хлебопечка ВМ-1168

Внимательно прочтите данную инструкцию перед первым использованием, чтобы ознакомиться с работой нового прибора. **Пожалуйста, сохраните инструкцию для дальнейших справок.**

ОПИСАНИЕ ДЕТАЛЕЙ ПРИБОРА

Рисунок А:

1. Крышка
2. Смотровое окно
3. Контрольная панель (**Рисунок В**)
4. Корпус
5. Лоток для хлеба
6. Лопасть для замеса теста
7. Стержень
8. Крепежный элемент
9. Основание лотка
10. Мерная ложка
11. Мерный стакан
12. Крюк для вынимания лопасти из буханки
13. Пластиковая лопаточка
14. Багетница (форма для выпекания багетов): 4 лотка и основа



ПЕРЕД ИСПОЛЬЗОВАНИЕМ



- ▶ Пожалуйста, проверьте состояние и комплектность прибора.
 - ▶ Вымойте все части прибора в соответствии с разделом «УХОД И ЧИСТКА».
 - ▶ Включите пустой прибор на 12-й программе (см. пункты 1,2 и 6 раздела «ВЫБОР РЕЖИМА ПРИГОТОВЛЕНИЯ» инструкции по эксплуатации). Дайте ему прогреться 10 мин. Отключите прибор, нажав и удерживая кнопку «СТАРТ/СТОП» в течение 3 секунд. Выньте сетевой шнур из розетки.
 - ▶ После охлаждения вымойте хлебопечку еще раз.
- ▶ Установите лоток (5) внутрь прибора, так, чтобы основание лотка (9) вошло в крепежный элемент (8). Поверните лоток (5) по часовой стрелке до упора.
 - ▶ Установите лопасть для замеса теста (6) на стержень (7).

ИНСТРУКЦИЯ ПО ЭКСПЛУАТАЦИИ

Загрузка продуктов



1. Смажьте маслом (маргарином) зазоры между лопастью для замеса теста (6) и стержнем (7). Это обеспечит быстрое отлипание теста от лопасти и легкое вынимание лопасти (6).
2. Положите ингредиенты в лоток (5). Используйте мерный стакан (11) и мерную ложечку (10), чтобы положить именно такое количество продукта, которое требуется.

Внимание: Придерживайтесь рецепта и добавляйте ингредиенты в той последовательности, в которой они указаны в рецепте.

Обычно, жидкости помещаются в лоток первыми, потом добавляется сахар, соль и мука. Дрожжи и разрыхлитель кладутся в последнюю очередь, так, чтобы они не вступали в контакт с жидкостями или солью.

Выбор режима приготовления

1. Закройте крышку **(1)** и вставьте штепсельную вилку в электрическую розетку.

Примечание: Как только хлебопечка будет подключена к электрической сети, раздастся звуковой сигнал, на дисплее появятся цифры «1 3:00». Стрелки на дисплее будут указывать на 900 г и СРЕД. Это установка по умолчанию.

2. Нажимайте кнопку **«МЕНЮ»** 1–12 раз, чтобы установить программу (**см. рисунок В**). При нажатии кнопки, смена программ осуществляется последовательно и сопровождается коротким звуковым сигналом. На экране отображается номер программы и ее длительность. Для достижения желаемого результата, пользуйтесь подсказками на корпусе прибора и данной таблицей.

Пункты меню	Программы	Время работы, ч (для буханки 750/900г)	Описание процессов
1	Основной	2:53/3:00	Замес теста, брожение теста, выпекание.
2	Французский	3:40/3:50	Замес теста, брожение теста, более длительное выпекание. Хлеб, изготавливаемый по этой программе, имеет хрустящую корочку и легкую текстуру.
3	Цельнозерновой	3:32/3:40	Замес теста, брожение теста, выпекание пшеничного белого хлеба. Эта программа имеет увеличенное время подогрева, что позволяет зернам пропитаться водой и увеличиться в объеме. Не рекомендуется использовать функцию отложенного старта.
4	Быстрый	2:10	Замес теста, брожение теста и выпекание в ускоренном режиме. Хлеб, выпекаемый по этой программе, имеет меньший размер и более плотную структуру, чем хлеб, испеченный в режиме «Основной».
5	Сладкий	2:50/2:55	Замес теста, брожение теста, выпекание сладкого хлеба.
6	Ультрабыстрый-I	1:38	Замес теста, брожение теста, выпекание 900-граммовой буханки в короткое время. Обычно хлеб получается меньше и грубее, чем с использованием программы «Быстрый»
7	Ультрабыстрый-II	1:28	То же самое, что и выше, однако подходит для 750-граммовых буханок.
8	Тесто	1:30	Замес теста, брожение теста, без выпекания.
9	Джем	1:20	Варка джема или мармелада.
10	Кекс	1:50	Замес теста, брожение теста с использованием пищевой соды или разрыхлителя, выпекание.
11	Сэндвич	2:55/3:00	Замес теста, брожение теста, выпекание. Получение хлеба с легкой текстурой и тонкой корочкой для приготовления сэндвичей.
12	Выпекание	0:10-1:00, шаг 10 минут	Только выпекание, без замеса и брожения теста. Может использоваться после окончания других программ, если Вы хотите увеличить время выпекания или при использовании багетницы.

3. **Выбор цвета корочки.** Нажимайте кнопку **«КОРОЧКА»** 1-3 раза, пока стрелочка на контрольной панели **(3)** не установится напротив надписи с желаемым цветом корочки – **СВЕТЛ** (легкое подрумянивание), **СРЕД** (среднее) или **ТЕМН** (поджаристая корочка) (**см. рисунок В**).

Внимание: Функция «КОРОЧКА» недоступна для режимов № 8, 9, 12 («Тесто», «Джем», «Выпекание»).

4. **Выбор размера буханки.** Нажмите кнопку «**БУХАНКА**» 1-2 раза, пока стрелочка на контрольной панели (3) не установится напротив надписи с желаемым размером буханки (**750g** или **900g**) (см. рисунок В).

Внимание: Функция «**БУХАНКА**» недоступна для режимов № 4, 6, 7, 8, 9, 10, 12 («**Быстрый**», «**Ультрабыстрый I-II**», «**Тесто**», «**Джем**», «**Кекс**», «**Выпекание**»).

5. Воспользуйтесь функцией «**Отложенный старт**», нажав на кнопки «+» или «-». Этот шаг может быть пропущен, если вы хотите, чтобы прибор начал работать немедленно (см. раздел «**Отложенный старт**»).
6. Для активации программы, нажмите кнопку «**СТАРТ/СТОП**».
7. Чтобы временно остановить работающую программу нажмите кратковременно кнопку «**СТАРТ/СТОП**». Для выбора другой программы, нажмите и удерживайте эту кнопку нажатой в течение 3 сек. Звуковой сигнал подтвердит, что программа отключена.

Внимание: После начала программы будет доступна только кнопка «**СТАРТ/СТОП**».

8. Через 15 минут после начала выполнения программ «**Основной**», «**Французский**», «**Цельнозерновой**», «**Сладкий**», «**Сэндвич**», замес остановится, и раздастся длительный звуковой сигнал. Это напоминание о том, что необходимо добавить дополнительные ингредиенты. Поднимите крышку (1), положите необходимые продукты (изюм, инжир, урюк), и снова закройте крышку (1). Через минуту процесс приготовления хлеба возобновится.

Примечание: После добавки перемешайте тесто для более равномерного распределения. Чтобы не повредить покрытие лотка, используйте пластиковую лопаточку (13).

Примечание: Возможно, что во время процесса выпекания пар будет проходить через вентиляционные разрезы в крышке (1). Это нормально.

Использование багетницы

Багетница (14) используется при выпекании мини-багетов для хот-догов (см.рецепт «**Мини-багеты для хот-догов**»), а также подходит для любой выпечки по Вашему вкусу.

Способ применения багетницы:

- ▶ Вымойте все части багетницы в соответствии с разделом «**УХОД И ЧИСТКА**».
 - ▶ Смажьте лотки багетницы маслом (маргарином).
 - ▶ Установите лотки на основу багетницы.
 - ▶ Выложите готовое тесто в лотки багетницы.
 - ▶ Установите багетницу (14) в рабочий отсек хлебопечки вместо лотка для хлеба (5).
 - ▶ Выберите режим приготовления «**Выпекание**» и необходимое время выпечки.
9. В конце процесса выпекания Вы услышите 10 звуковых сигналов. Нажмите на кнопку «**СТАРТ/СТОП**». Через 3-5 секунд хлеб можно будет доставать. Если Вы не нажмете кнопку «**СТАРТ/СТОП**» в конце работы, хлеб будет поддерживаться теплым автоматически в течение 1 часа, после чего прибор отключится.
10. Чтобы достать хлеб, откройте крышку (1), и крепко захватите ручку хлебного лотка (5), используя прихватки. Поверните лоток (5) против часовой стрелки и вытащите его из хлебопечки.
11. Переверните лоток (5) над чистой поверхностью и осторожно потрясите до того момента, как хлеб выпадет.

Внимание: Хлебный лоток и хлеб могут быть очень горячими. Будьте осторожны и используйте прихватки.

12. Положите хлеб в сухое прохладное место и дайте ему остыть примерно 20 мин.

Внимание: Перед нарезкой выпеченного хлеба удалите лопасть для замеса теста (6), оставшуюся внутри хлеба. Хлеб очень горячий, поэтому никогда не пытайтесь достать лопасть рукой. Используйте специальный крюк (12).

Внимание: При использовании багетницы, аккуратно выньте ее из прибора, используя прихватки. Будьте осторожны, багетница и хлеб могут быть очень горячими.

13. Выключите прибор из сети, если его использование закончено.

О программах «Быстрое приготовление» и «Ультрабыстрый – I, II» «Быстрое приготовление»

► «Быстрый» хлеб делается с разрыхлителем и содой, которые активируются при намокании и нагревании. Для того, чтобы хлеб получился хорошим, необходимо все жидкости положить на дно лотка, а ингредиенты сверху. Во время первоначального замешивания хлеба, взбитое тесто и сухие ингредиенты могут собраться по углам лотка. В этом случае необходимо поднять крышку (1) хлебопечки и размешать тесто деревянной или пластиковой ложкой.

«Ультрабыстрый – I, II»

► Хлебопечка может приготовить хлеб в течение 1.5 часов, используя программы «Ультрабыстрый–I, II». Хлеб получается немного более плотный по текстуре, нежели обычно. «Ультрабыстрый–I» предназначена для 900 г хлеба, «Ультрабыстрый–II» для 750 г. Обратите внимание, что вода при этой программе должна быть горячей (48–50 градусов). Вы можете использовать кухонный термометр, чтобы измерить ее.

Отложенный старт («+» или «-»)

Если Вы хотите, чтобы прибор включился автоматически по прошествии определенного времени, можете использовать кнопку отложенного старта.

1. Нажимайте кнопку **«МЕНЮ»** до тех пор, пока необходимая программа не будет установлена на контрольной панели (3) прибора.
2. Выберите желаемый цвет корочки нажатием на кнопку **«КОРОЧКА»**.
3. Нажмите кнопку **«БУХАНКА»**, чтобы выбрать необходимый размер буханки.
4. Установите отложенное время старта нажатием на кнопки «+» или «-». Имейте в виду, что каждый раз при нажатии кнопок «+» или «-» программа прибавляет или теряет 10 минут. Максимальное время отсрочки – 13 часов.
5. Нажмите **«СТАРТ/СТОП»** для активации отложенного старта.

Внимание: Пользуясь функцией «Отложенный старт», не кладите в тесто скоропортящиеся продукты, такие как яйца, свежее молоко, фрукты, лук, и т.д.

Внимание: Функция «Отложенный старт» недоступна для режимов № 6, 7, 9, 12 («Ультрабыстрый I-II», «Джем», «Выпекание»).

Функция памяти при отключении электроэнергии

В случае, если во время выпекания хлеба, произошло отключение электроэнергии, функция памяти обеспечит сохранение выбранной программы на протяжении 10 минут. Таким образом, после восстановления электроснабжения, прибор продолжит работу по установленной ранее программе. Если время отключения электроэнергии превысит 10 минут, необходимо будет запустить программу вновь. Однако если процесс остановился на фазе замешивания теста, Вы можете просто нажать на **«СТАРТ/СТОП»** и снова запустить программу.

Температура окружающей среды

Хлебопечка работает одинаково хорошо при различных температурах, однако может быть разница в размере буханки, приготовленной в очень теплом помещении и очень холодном помещении. В комнате, где стоит прибор, советуем поддерживать температуру между 15°C и 34°C.

Предупреждающие знаки на дисплее

Если контрольная панель (3) показывает «НН:Н» после того, как программа была запущена, температура внутри прибора слишком высока. В этом случае необходимо нажать на «СТАРТ/СТОП», выключить прибор, открыть крышку и дать машине остыть 5-20 мин.

Если после запуска программы контрольная панель (3) показывает «LL:L», температура внутри прибора слишком низкая. В этом случае необходимо переместить прибор в более теплое помещение.

После подключения прибора к электросети на дисплее могут появиться мигающие символы «ЕЕ:1» или «ЕЕ:0» и прозвучит сигнал. Это означает, что неисправны управляющие датчики. Необходимо отключить устройство от сети и отнести в ближайший уполномоченный центр для проверки.

Перечень возможных проблем

№	Проблема	Причина	Решение
1	Дым из вентиляционного отверстия во время выпекания.	Какие-то ингредиенты из лотка попали внутрь прибора и прилипли к нагревательному элементу или рядом с ним.	Отключите хлебопечку от сети, дайте ей остыть и протрите при помощи мягкой тряпочки нагревательный элемент. Будьте осторожны, т.к. сразу после отключения внутренняя поверхность прибора может быть очень горячей.
2	Осадка хлеба в середине или на дне. Корочка очень толстая.	После завершения программы, Вы оставляете хлеб в лотке слишком долго, поэтому теряется много воды.	Вынимайте хлеб сразу же после приготовления.
3	Тяжело вынуть хлеб из лотка.	Смесь прилипла слишком плотно к стержню хлебопечки.	После того, как Вы вынули хлеб, налейте внутрь горячей воды. Через 10–30 минут вылейте ее, и вымойте лоток. При следующем использовании прибора не забудьте смазать лопасть для замеса теста и дно лотка маслом.
4	Размешивает ингредиенты неравномерно, плохо печет.	1. Выбранная программа не подходит.	1. Выберите подходящую программу.
		2. После включения нажали на кнопку «СТАРТ/СТОП», и программа остановилась.	2. Размешайте ингредиенты и повторите процесс.
		3. После включения открыли крышку несколько раз и хлеб получился сухой, без коричневой корочки.	3. Не открывайте крышку на последних этапах замешивания. Пользуйтесь смотровым окном.
		4. Лопасть почти не поворачивается.	4. Проверьте лопасть для замешивания и ее стержень — выньте тесто, и попробуйте проверить работу машины без него. Если хлебопечка работает плохо, обратитесь в сервисный центр.
5	На дисплее высвечивается «НН:Н» после нажатия «СТАРТ/СТОП».	Температура в хлебопечке слишком высока, чтобы делать хлеб.	Нажмите «СТАРТ/СТОП» и отключите хлебопечку, потом вытащите лоток наружу, и оставьте крышку открытой. Дайте печи остыть. Если проблема не исчезнет, обратитесь в сервисный центр.
6	Слышится звук мотора, но тесто не перемешивается.	Лоток для хлеба неверно зафиксирован, или теста слишком много для того, чтобы его перемешать.	Проверьте, правильно ли установлен лоток, сделано ли тесто в соответствии с рецептом, правильно ли измерены ингредиенты.
7	Теста слишком много, нельзя закрыть крышку.	Много дрожжей или муки. Возможно, комнатная температура слишком высока.	Проверьте все перечисленные факторы и устраните проблему.

8	Размер хлеба мал или хлеб не поднимается.	Отсутствуют дрожжи или количество дрожжей недостаточно. К тому же дрожжи могут быть неактивны, если температура воды слишком высока (более 50° С).	Проверьте количество и качество дрожжей.
9	Теста так много, что оно переливается через края лотка.	Слишком большое количество жидкости и дрожжей.	Сократить количество жидкости или дрожжей.
10	Осадка хлеба в середине во время выпекания.	1. Используемая мука не образует достаточно густого теста.	1. Используйте только муку для хлеба.
		2. Скорость работы дрожжей слишком велика, или температура дрожжей слишком высока.	2. Используемые ингредиенты должны быть комнатной температуры.
		3. Избыток воды делает тесто грубым, сырым и мягким.	3. Проследите, чтобы количество воды совпадало с рекомендуемым в рецепте.
11	Хлеб слишком большой и его текстура очень плотная.	1. Слишком много муки и мало воды.	1. Уменьшить количество муки и увеличить количество воды.
		2. Слишком много фруктов или слишком много цельнозерновой муки.	2. Уменьшить количество соответствующих ингредиентов и добавить дрожжей.
12	Середина отрезанного кусочка хлеба крошится и образует впадину.	1. Избыток воды и нехватка соли.	1. Проверить температуру, количество воды и количество соли.
		2. Температура воды слишком высока	2. Проверить температуру воды.
13	К поверхности хлеба прилипла сухая мука.	1. Слишком много ингредиентов, содержащих клейковину, например масло, бананы и т.д.	1. Вручную убрать ненужные ингредиенты, потом замесить.
		2. Плохо размешано тесто.	2. Проверить количество воды и правильность установки лопасти для замеса теста. При необходимости проверки и починки механического устройства печи, обратитесь в сервисный центр.
14	Когда выпекается хлеб с большим количеством сахара, корочка слишком толстая и ее цвет слишком темный.	Разные рецепты или ингредиенты оказывают большое влияние на готовый продукт. В данном случае хлеб потемнел из-за большого количества сахара.	Если во время приготовления такого хлеба, буханка стала очень темной, нажмите «СТАРТ/СТОП», чтобы выключить хлебопечку на 5–10 минут. Выньте хлеб после того, как буханка в течение 20 минут полежит внутри при режиме подогрева и закрытой крышке.

УХОД И ЧИСТКА



1. Перед чисткой прибора убедитесь, что он выключен и отключен от сети.
2. Осторожно вытрите внешнюю поверхность прибора мокрой тканью. Не используйте шлифующих губок и абразивных средств, т.к. это может повредить гладкой поверхности прибора. Никогда не погружайте корпус прибора и шнур в воду или другие жидкости.
3. Промойте лоток для хлеба (5) изнутри, используя неабразивные моющие средства. Просушите его.
4. Промойте лопасть для замеса теста (6) проточной водой с неабразивными моющими средствами и насухо вытрите мягкой тряпочкой.

Примечание: Если лопасть (6) не снимается с оси, заполните лоток (5) теплой водой (до 50° С) и оставьте на 30 мин. После этого выньте лопасть, помойте и протрите мягкой тряпочкой.

5. Промойте лотки багетницы (14), используя неабразивные моющие средства. Просушите их. Протрите подставку багетницы мягкой влажной тканью.
6. Перед тем, как убрать прибор на хранение, убедитесь, что он полностью остыл, что он вымыт и высушен, и что крышка закрыта.

ПОЛЕЗНЫЕ СОВЕТЫ



Приведенные ниже характеристики продуктов, помогут Вам в приготовлении настоящего вкусного и ароматного хлеба.

Продукты для хлеба

1. Мука для хлеба.

Мука для хлеба должна иметь высокое содержание клейковины, т.к. она имеет высокую эластичность и помогает поддерживать размер и форму теста после того, как оно поднялось. Мука, имеющая в своем составе клейковину, позволяет сделать хлеб большего размера и улучшенной внутренней структуры, нежели обычная мука.

2. Обычная мука.

Обычная мука сделана из отборных смешанных мягких и твердых сортов пшеницы. Используется для быстрого приготовления булок или пирогов.

3. Цельнозерновая мука.

Цельнозерновая мука сделана из перемолотой пшеницы и содержит пшеничную оболочку и клейковину. Она тяжелее и более питательна, чем обычная мука. Хлеб, выпеченный из цельнозерновой муки обычно меньше по размеру. Для того, чтобы добиться идеального вкуса хлеба, многие рецепты советуют сочетать цельнозерновую муку и муку для хлеба.

4. Темная пшеничная мука.

Темная пшеничная мука (грубого помола) — это разновидность муки с высоким содержанием волокон, похожая на цельнозерновую муку. Чтобы получить хлеб большего размера, тесто лучше делать из смеси темной пшеничной муки и муки для хлеба.

5. Мука для пирогов.

Мука для пирогов делается из пшеничной муки мягких сортов или пшеничной муки с низким содержанием протеина.

6. Кукурузная мука или овсяная мука.

Кукурузная мука или овсяная мука получают при перемалывании соответствующих зерен. Этот сорт муки добавляется тогда, когда делается хлеб грубого помола, как усиливающий аромат и улучшающий текстуру.

Разные сорта муки похожи. В действительности именно процесс дрожжевого брожения или абсорбирующие возможности различных сортов муки влияют на процесс замеса и брожения теста, а также на хранение готового хлеба. Вы можете попробовать различные сорта муки для того, чтобы сравнить и выбрать тот сорт, который соответствует Вашему вкусу.

7. Сахар.

Сахар — очень важный ингредиент, придающий хлебу сладость и цвет. Обычно используют белый сахар. Темный сахар, сахарную пудру и сахарную глазурь используют по вкусу.

8. Дрожжи.

1 ст.л. сухих дрожжей = $\frac{3}{4}$ ст.л. моментальных дрожжей

2 ст.л. сухих дрожжей = $1\frac{1}{2}$ ст.л. моментальных дрожжей

5 ст.л. сухих дрожжей = $3\frac{3}{4}$ ст.л. моментальных дрожжей

Дрожжи должны храниться в холодильнике, т.к. они могут испортиться под воздействием комнатной температуры. Перед применением проверьте срок годности продукта. Обычно проблемы на стадии поднятия теста связаны с тем, что дрожжи испорчены. Способ, который приведен ниже, поможет Вам проверить, годны ли дрожжи для употребления.

a) Налейте $\frac{1}{2}$ чашки теплой воды ($45-50^{\circ}\text{C}$) в мерный стакан.

b) Положите 1 ч. л. белого сахара в чашку и размешайте, потом высыпьте в воду 2 ч.л. дрожжей.

c) Поставьте мерный стаканчик в теплое место на 10 мин. Не размешивайте воду.

d) Пена должна подняться к краям чашки, иначе дрожжи испорчены.

9. Соль.

Соль улучшает запах хлеба и цвет корочки. Однако соль может замедлить процесс брожения теста. Никогда не используйте слишком много соли. Если Вы не хотите использовать соль, не делайте этого. Без соли хлеб будет больше.

10. Яйца.

Яйца улучшают текстуру хлеба, делают его более питательным, увеличивают в размере, добавляют особый аромат.

11. Жир, сливочное масло и растительное масло.

Жир делает хлеб более мягким и продлевает срок его хранения. Вы можете поэкспериментировать и выбрать наиболее подходящий вариант для Вас: маргарин, сливочное или растительное масло. Перед употреблением сливочного масла из холодильника, его необходимо растопить или измельчить на маленькие кусочки (чтобы было проще смешивать с другими продуктами).

12. Разрыхлитель.

Разрыхлитель в основном используется для того, чтобы тесто поднялось при быстром приготовлении. Разрыхлитель вызывает в тесте химический процесс выделения газа, который не требует длительного времени, образует пузырьки и делает текстуру хлеба мягче.

13. Сода.

Тот же принцип, что и описанный выше. Соду можно использовать в сочетании с разрыхлителем.

14. Вода.

Вода — основной ингредиент для выпекания хлеба. Вода, нагретая до 20–25°C, наиболее подходит для выпекания. Вода может быть заменена свежим молоком или смесью воды с 2% сухим молоком, которое усилит запах хлеба и улучшит цвет корочки.

Рецепты

Яичный хлеб

Ингредиенты	750 г	900 г
Молоко	1 чашка	1¼ чашки
Яйца	2	2
Масло или маргарин (порезанное кусочками)	1½ ст. л.	2 ст. л.
Соль	1½ ч. л.	2 ч. л.
Мука для хлеба	3 чашки	4 чашки
Сахар	2¼ ст. л.	3 ст. л.
Сухие дрожжи	1 ч. л.	1¼ ч. л.

Рекомендуемая программа: «Основной»

Простой белый хлеб

Ингредиенты	750 г	900 г
Теплая вода	1 чашка	1¼ чашки
Соль	1⅛ ч. л.	1½ ч. л.
Сахар	2¼ ст. л.	3 ст. л.
Оливковое масло или растительное масло	2¼ ст. л.	3 ст. л.
Мука для хлеба или универсальная мука	3 чашки	4 чашки
Сухие дрожжи	1½ ч. л.	2 ч. л.

Рекомендуемая программа: «Основной»

Шоколадный хлеб

Ингредиенты	750 г	900 г
Вода	1½ чашек	1½ чашки
Белая мука для хлеба	3 чашки	4 чашки
Сахар	¼ чашки	¼ чашки
Соль	1½ ч. л.	2 ч. л.
Шоколадные чипсы	½ чашки	½ чашки
Ваниль	¾ ч. л.	1 ч. л.
Яйца	1	1
Какао порошок	½ чашки	½ чашки
Моментальные дрожжи	1½ ч. л.	2 ч. л.

Рекомендуемая программа: «Сладкий»

Белый хлеб

Ингредиенты	750 г	900 г
Вода	1 чашка	1⅓ чашки
Масло	3 ст. л.	4 ст. л.
Сахар	2¼ ст. л.	3 ст. л.
Соль	1½ ч. л.	2 ч. л.
Мука для хлеба	3 чашки	4 чашки
Сухие дрожжи	1⅓ ч. л.	1½ ч. л.

Рекомендуемая программа: «Основной»

Хлеб с изюмом

Ингредиенты	750 г	900 г
Вода	1 чашка	1⅓ чашки
Масло	3 ст. л.	4 ст. л.
Сахар	¼ чашки	⅓ чашки
Соль	1⅓ ч. л.	1½ ч. л.
Корица	¾ ч. л.	1 ч. л.
Мука для хлеба	3 чашки	4 чашки
Изюм	½ чашки	⅔ чашки
Сухие дрожжи	1⅓ ч. л.	1½ ч. л.

Рекомендуемая программа: «Сладкий»

100% цельнозерновой хлеб

Ингредиенты	750 г	900 г
Вода	1⅓ чашки	1¾ чашки
Нежирное сухое молоко	1½ ст. л.	2 ст. л.
Масло или маргарин	1½ ст. л.	2 ст. л.
Мед	1½ ст. л.	2 ст. л.
Соль	1⅓ ч. л.	1¾ ч. л.
Цельнозерновая мука	3¼ чашки	4¼ чашки
Сухие дрожжи	1⅓ ч. л.	1½ ч. л.

Рекомендуемая программа: «Цельнозерновой»

Французский хлеб

Ингредиенты	750 г	900 г
Вода	1 чашка	1 1/3 чашки
Масло	1 1/2 ч. л.	2 ч. л.
Сахар	2 ст. л.	2 2/3 ст. л.
Соль	1 1/8 ч. л.	1 1/2 ч. л.
Мука для хлеба	3 чашки	4 чашки
Сухие дрожжи	1 1/8 ч. л.	1 1/2 ч. л.

Рекомендуемая программа: «Французский»

Кукурузный хлеб

Ингредиенты	
Молоко	1 чашка
Яйца	4
Масло или маргарин	1 1/3 чашки
Соль	1 ч. л.
Универсальная мука	2 2/3 чашки
Кукурузная мука	1 чашка
Сахар	1/4 чашки
Разрыхлитель	5 ч. л.

Рекомендуемая программа: «Быстрый»

Ультрабыстрый хлеб

Ингредиенты	750 г	900 г
Теплая вода (45–50 градусов)	3/4 чашки	1 чашка
Яйца	2	2
Масло или маргарин	2 1/4 ст. л.	3 ст. л.
Соль	3/4 ч. л.	1 ч. л.
Мука для хлеба	3 чашки	4 чашки
Сахар	1 1/2 ст. л.	2 ст. л.
Сухие дрожжи	3 ч. л.	4 ч. л.

Рекомендуемая программа: «Ультра-быстрый-I, II»

Хлеб для сэндвичей

Ингредиенты	750 г	900 г
Вода	1 чашка	1 1/3 чашки
Масло или маргарин	1 1/2 ст. л.	2 ст. л.
Соль	1 1/2 ч. л.	2 ч. л.
Сахар	3 ст. л.	4 ст. л.
Сухое молоко	1 1/2 ст. л.	2 ст. л.
Мука для хлеба	3 чашки	4 чашки
Сухие дрожжи	1 1/2 ч. л.	2 ч. л.

Рекомендуемая программа: «Сэндвич»

Мини-багеты для хот-догов:

Ингредиенты	4 мини-багета
Вода	1/2 чашки
Масло или маргарин	3/4 ст. л.
Соль	3/4 ч. л.
Сахар	1 1/2 ст. л.
Сухое молоко	3/4 ст. л.
Мука для хлеба	1 1/2 чашки
Сухие дрожжи	3/4 ч. л.
Вода	1/2 чашки

► Положите ингредиенты в лоток для хлеба (5) в указанной последовательности.

Внимание: Не забудьте поставить лопасть для замеса (6) в лоток для хлеба (5).

- Подготовьте тесто с помощью программы «Тесто».
- Смажьте лотки багетницы (14) маслом (маргарином).
- Выньте лоток (5) с готовым тестом из хлебопечки.
- Разделите тесто на 4 части, легкими прикосновениями быстро сформируйте багеты, разместите их в багетнице.
- Установите багетницу в рабочий отсек хлебопечки.
- Выберите программу «Выпекание», установив время выпечки 40 минут.

МЕРЫ БЕЗОПАСНОСТИ



- Во время эксплуатации прибора всегда соблюдайте следующие меры предосторожности:
- Во избежание поражения электрическим током **не погружайте прибор, вилку или электрический шнур в воду или другие жидкости.** Ставьте прибор в такие места, где он не может упасть в воду или другие жидкости. При попадании воды на прибор, немедленно отключите его от сети. Не пользуйтесь прибором, упавшим в воду. Отнесите его в уполномоченный сервисный центр.
 - Не допускайте детей к работе с прибором без присмотра взрослых.
 - Прибор не предназначен для использования людьми с ограниченными физическими или умственными способностями; также запрещается использовать прибор без предварительного ознакомления с инструкцией.
 - Если штепсельная вилка прибора не совпадает по конструкции с Вашей розеткой, обратитесь за помощью к специалисту.
 - Применение различных переходников может привести к поломке прибора и прекращению гарантийных обязательств.
 - Не оставляйте включенный в сеть прибор без внимания.
 - Отсоединяйте прибор от сети перед перемещением с одного места на другое и перед чисткой и хранением.
 - Никогда не тяните за шнур при отключении прибора от сети; возьмитесь за штепсельную вилку и выньте ее из розетки.
 - Не допускайте соприкосновения шнура или самого прибора с нагретыми поверхностями.
 - Располагайте прибор и шнур так, чтобы никто не смог случайно задеть шнур и опрокинуть прибор.
 - Не пользуйтесь прибором с поврежденным электрическим шнуром или штепсельной вилкой. Не пытайтесь отремонтировать прибор самостоятельно. Замена электрического шнура и штепсельной вилки должна производиться только в уполномоченном сервисном центре.
 - Никогда не разбирайте прибор самостоятельно; неправильная сборка может привести к поражению электрическим током во время последующего использования прибора. **Все ремонтные работы должны производиться только в уполномоченном сервисном центре.**
 - Этот прибор предназначен только для домашнего использования и не предназначен для коммерческого и промышленного использования.

- ▶ Выполняйте все требования инструкции.
- ▶ Не пользуйтесь прибором, имеющим механические повреждения (вмятины, трещины и т.п.), проверьте его работоспособность в ближайшем уполномоченном сервисном центре.

СПЕЦИАЛЬНЫЕ МЕРЫ БЕЗОПАСНОСТИ



- ▶ Не устанавливайте прибор вблизи источников тепла или на неустойчивой поверхности.
- ▶ Не используйте в работе с прибором принадлежности, не входящие в комплект поставки или не рекомендованные производителем.
- ▶ Вокруг хлебопечки должно быть свободное пространство не менее 30 см с каждой стороны.
- ▶ Не используйте прибор на теплоизолирующей поверхности или в местах, где он подвергается воздействию прямых солнечных лучей.
- ▶ Не препятствуйте свободному теплообмену, не накрывайте прибор полотенцем или другими материалами — это может привести к перегреву прибора и пожару!
- ▶ Никогда не используйте устройство без необходимых для приготовления хлеба ингредиентов внутри лотка для хлеба.
- ▶ Не открывайте крышку в процессе работы хлебопечки, кроме случаев, оговоренных в данной инструкции. Дайте прибору остыть 30 минут прежде, чем использовать его повторно, а так же при установке лотка или лопасти для замеса.
- ▶ Нельзя помещать металлическую фольгу и другие материалы внутрь хлебопечки: это может повлечь за собой короткое замыкание или пожар.
- ▶ Не дотрагивайтесь до движущихся или горячих частей прибора во время его работы.
- ▶ Никогда не бейте лоток для хлеба по верхней части или краям для того, чтобы достать хлеб, т.к. это может повредить прибор.
- ▶ Не используйте прибор для других целей, кроме тех, для которых он предназначен.
- ▶ Не используйте прибор на улице.
- ▶ На поверхность лотков и размешивающего ножа нанесено специальное антипригарное покрытие. Берегите покрытие поверхности лотков и размешивающего ножа от повреждений, царапин и вмятин.
- ▶ Оптимальный диапазон температуры окружающей среды: 15–34°C. При более высокой температуре выпечка может получиться кислой, при более низкой — тесто может не подняться.

УТИЛИЗАЦИЯ



Электробытовой прибор должен быть утилизирован с наименьшим вредом для окружающей среды и в соответствии с правилами по утилизации отходов в Вашем регионе. Для правильной утилизации прибора достаточно отнести его в местный центр переработки вторичного сырья. Для упаковки производимых нами приборов используются только экологически чистые материалы. Поэтому картон и бумагу можно утилизировать вместе с бумажными отходами.

ПОСЛЕПРОДАЖНОЕ ОБСЛУЖИВАНИЕ



Если Ваш прибор не работает или работает плохо, обратитесь в уполномоченный сервисный центр за консультацией или ремонтом.

Гарантия не распространяется на:

- упаковку изделия, расходные материалы и аксессуары (ножи, насадки и т.п.);
- механические повреждения и естественный износ изделия;
- дефекты, вызванные перегрузкой, неправильной или небрежной эксплуатацией, проникновением жидкостей, пыли, насекомых и др. посторонних предметов внутрь изделия, воздействием высоких температур на пластмассовые и другие не термостойкие части, действием непреодолимой силы (несчастный случай, пожар, наводнение, неисправность электрической сети, удар молнии и др.);
- повреждения, вызванные:
 - ▶ несоблюдением описанных выше мер безопасности и инструкции по эксплуатации.
 - ▶ использованием в коммерческих целях (использование, выходящее за рамки личных бытовых нужд).
 - ▶ подключением в сеть с напряжением, отличным от указанного на приборе.
 - ▶ несанкционированным ремонтом или заменой частей прибора, осуществленных не уполномоченным на то лицом или сервисным центром.
 - ▶ повреждения, вызванные качеством воды и отложением накипи (очистка от накипи не входит в гарантийное обслуживание и должна производиться Вами самостоятельно).

Характеристики могут быть изменены компанией Binatone без какого-либо уведомления.
Гарантийный срок и другие детали указаны в гарантийном талоне, который прилагается к прибору.
Срок службы: 3 года со дня покупки.
Изготовитель: Binatone Industries Ltd, Great Britain, Vitabiotics House, 1 Apsley Way, Staples Corner, London, NW2 7HF, UK (Бинатон Индастриз Лтд, Великобритания)
Сделано в КНР для Binatone Industries Ltd, Великобритания

Хлібопічка ВМ-1168

Уважно прочитайте дану інструкцію перед першим використанням, щоб ознайомитися з роботою нового приладу. **Будь ласка, збережіть інструкцію для подальших довідок.**

ОПИС ДЕТАЛЕЙ ПРИЛАДУ

Малюнок А:

1. Кришка
2. Оглядове вікно
3. Контрольна панель (Малюнок В)
4. Корпус
5. Лоток для хліба
6. Лопать для замішування тіста
7. Стрижень
8. Кріпильний елемент
9. Основа лотка
10. Мірна ложка
11. Мірна склянка
12. Гачок для виймання лопаті ножа з буханця
13. Крюк для вынимания лопасти из буханки
14. Багетниця (форма для випікання багетів): 4 лотки та основа



ПЕРЕД ВИКОРИСТАННЯМ



- ▶ Будь ласка, перевірте стан приладу, а також наявність усіх частин і деталей.
 - ▶ Вимийте всі частини приладу відповідно до розділу «ДОГЛЯД І ЧИЩЕННЯ».
 - ▶ Увімкніть порожній прилад на 12-й програмі (див. пункти 1,2 і 6 розділи «ВИБІР РЕЖИМУ ПРИГОТУВАННЯ» інструкції з експлуатації). Дайте йому прогрітися 10 хв. Вимкніть прилад, натиснувши та утримуючи кнопку «СТАРТ/СТОП» протягом 3 секунд. Витягніть мережний шнур з розетки.
 - ▶ Після охолодження вимийте хлібопічку ще раз.
- ▶ Установіть лоток (5) усередину приладу так, щоб основа лотка (9) ввійшла у кріпильний елемент (8). Поверніть лоток (5) за годинниковою стрілкою до упору.
 - ▶ Установіть лопать для ування тіста (6) на стрижень (7).

ІНСТРУКЦІЯ З ЕКСПЛУАТАЦІЇ

Завантаження продуктів



1. Заповніть маргарином щілинку між лопаттю для замішування тіста (6) і стрижнем (7). Це забезпечить швидке відлипання тіста від лопаті та легке виймання лопаті (6).
2. Покладіть інгредієнти в лоток (5). Використовуйте мірну склянку (11) і мірну ложечку (10), щоб покласти саме таку кількість продукту, яка потрібна. Будь ласка, дотримуйтеся рецепту і додавайте інгредієнти в тій послідовності, як вони зазначені в рецепті.

Увага: Дотримуйтеся рецепта й додавайте інгредієнти в тій послідовності, як вони зазначені в рецепті. Звичайно, рідини наливаються в лоток першими, потім додається цукор, сіль і борошно. Дріжджі й розпушувач кладуть в останню чергу, так, щоб вони не вступали в контакт із рідинами або сіллю.

Вибір режиму приготування

1. Закрийте кришку (1) і вставте штепсельну вилку в електричну розетку.

Примітка: Як тільки хлібопічка буде увімкнена до електричної мережі, пролунає звуковий сигнал, на дисплеї з'являться цифри «1 3:00». Стрілки на дисплеї вказуватимуть на 900 г і СРЕД. Це установка за умовчанням.

2. Натискайте кнопку «МЕНЮ» 1–12 разів, щоб установити програму (див. малюнок В). При натисканні кнопки зміна програм здійснюється послідовно і супроводжується коротким звуковим сигналом. На екрані відображається номер програми та її тривалість. Для досягнення бажаного результату користуйтеся підказками на корпусі приладу і даною таблицею.

Пункти меню	Програми	Підказки на приладі	Час роботи, год (для буханця 750/900г)	Опис процесів
1	Основна	Основной	2:53/3:00	Замішування тіста, бродіння тіста, випікання.
2	Французький хліб	Французский	3:40/3:50	Замішування тіста, бродіння тіста, триваліше випікання. Хліб, виготовлений за цією програмою, має хрустку скоринку і легку текстуру.
3	Цільнозерновий хліб	Цельнозерновой	3:32/3:40	Замішування тіста, бродіння тіста, випікання пшеничного білого хліба. Ця програма має збільшений час підігріву, що дозволяє зернам увібрати воду і збільшитися в об'ємі. Не рекомендується використовувати функцію відкладеного старту.
4	Швидке приготування	Быстрый	2:10	Замішування тіста, бродіння тіста, випікання буханця з харчовою содою або розпушувачем. Хліб, що випікається за цією програмою, має менший розмір і щільну структуру, ніж з використанням програми «Основна».
5	Солодкий хліб	Сладкий	2:50/2:55	Замішування тіста, бродіння тіста, випікання солодкого хліба.
6	Ультрашвидкий-I	Ультрабыстрый-I	1:38	Замішування тіста, бродіння тіста, випікання 900-грамового буханця за короткий час. Зазвичай хліб виходить меншим і грубішим, ніж з використанням програми «Швидке готування».
7	Ультрашвидкий-II	Ультрабыстрый-II	1:28	Те саме, що і вище, однак підходить для 750-грамових буханців.
8	Тісто	Тесто	1:30	Замішування тіста, бродіння тіста, без випікання.
9	Джем	Джем	1:20	Варіння джему або мармеладу.
10	Кекс	Кекс	1:50	Замішування тіста, бродіння тіста з використанням харчової соди або розпушувача, випікання.
11	Сендвіч	Сэндвич	2:55/3:00	Замішування тіста, бродіння тіста, випікання. Одержання хліба з легкою текстурою і тонкою скоринкою для приготування сендвічів.

УКРАЇНСЬКА

12	Випікання	Выпекание	1:00, крок 10 хвилин	Тільки випікання, без замішування і бродіння тіста. Може використовуватися по закінченні інших програм, якщо Ви хочете збільшити час випікання або при використанні багетниці.
----	-----------	-----------	-------------------------	--

3. **Вибір кольору скоринки.** Натискайте кнопку «**КОРОЧКА**» 1-3 рази, поки стрілочка на контрольній панелі (3) не встановиться напроти напису з бажаним кольором скоринки — **СВЕТЛ** (легке підрум'янювання), **СРЕД** (середнє) або **ТЕМН** (підсмажена скоринка) (див. малюнок В).

Увага: Функція «**СКОРИНКА**» недоступна для режимів № 8, 9, 12 («Тісто», «Джем», «Випікання»).

4. **Вибір розміру буханця.** Натисніть кнопку «**БУХАНКА**» 1–2 рази, поки стрілочка на контрольній панелі (3) не встановиться напроти напису з бажаним розміром буханця (750г або 900г) (див. малюнок В).

Увага: Функція «**БУХАНКА**» недоступна для режимів № 4, 6, 7, 8, 9, 10, 12 («Швидкий», «Ультршвидкий I-II», «Тісто», «Джем», «Кекс», «Випікання»).

5. Скористайтесь функцією «**Відкладений старт**», натиснувши на кнопки «+» або «-». Цей крок може бути пропущений, якщо ви хочете, щоб прилад почав працювати негайно (див. розділ «**Відкладений старт**»).

6. Для активації програми натисніть на кнопку «**СТАРТ/СТОП**».

7. Щоб тимчасово зупинити працюючу програму, натисніть на короткий час кнопку «**СТАРТ/СТОП**». Для вибору іншої програми натисніть і втримуйте цю кнопку натиснутою протягом 3 сек. Звуковий сигнал підтвердить, що програму вимкнено.

Увага: Після початку програми буде доступна тільки кнопка «**СТАРТ/СТОП**».

8. Через 15 хвилин після початку виконання програм «**Основна**», «**Французький хліб**», «**Цільнозерновий хліб**», «**Солодкий хліб**», «**Сендвіч**», замішування зупиниться і пролунає тривалий звуковий сигнал. Це нагадування про те, що необхідно додати додаткові інгредієнти. Підніміть кришку (1), покладіть необхідні продукти (родзинки, інжир, урюк), і знову закрийте кришку (1). Через хвилину процес приготування хліба відновиться.

Примітка: Після добавки, перемішайте тісто для більше рівномірного розподілу інгредієнтів. Щоб не пошкодити покриття лотка, використовуйте пластикову лопаточку (13).

Примітка: Можливо, що під час процесу випікання пара проходить через вентиляційні розрізи в кришці (1). Це нормально.

Використання багетниці

Багетниця (14) використовується при випіканні міні-багетів для хот-догів (див. рецепт «**Міні-багети для хот-догів**»), а також личить для будь-якої випічки за Вашим смаком.

Спосіб вживання багетниці:

- ▶ Вимийте всі частини багетниці відповідно до розділу «**ДОГЛЯД І ЧИЩЕННЯ**».
 - ▶ Змастіть лотки багетниці маслом (маргарином).
 - ▶ Встановіть лотки на основу багетниці.
 - ▶ Викладете готове тісто в лотки багетниці.
 - ▶ Встановіть багетницю (14) в робітник відсік хлебопечкизамість лотка для хліба (5).
 - ▶ Виберіть режим приготування «Випікання»і необхідний час випічки.
9. Наприкінці процесу випікання Ви почуєте 10 звукових сигналів. Натисніть на кнопку «**СТАРТ/СТОП**». Через 3–5 секунд хліб можна буде діставати. Якщо Ви не натиснете кнопку «**СТАРТ/СТОП**» наприкінці роботи, хліб буде підтримуватися теплим автоматично протягом 1 години, після чого прилад вимкнеться.

- Щоб дістати хліб, відкрийте кришку (1), і міцно захопіть ручку хлібного лотка (5), використовуючи прихватки. Поверніть лоток (5) проти годинникової стрілки й витягніть його із хлібопічки.
- Переверніть лоток (5) долілиць над чистою поверхнею й обережно потрусіть до того моменту, як хліб випаде.

Увага: Хлібний лоток і хліб можуть бути дуже гарячими. Будьте обережні й використовуйте прихватки.

- Покладете хліб у сухе прохолодне місце й дайте йому охолонути приблизно 20 хв.

Увага: Перед нарізкою випеченого хліба видаліть лопать для замішування тіста (6), що залишилася усередині хліба. Хліб дуже гарячий, тому ніколи не намагайтеся дістати лопать рукою. Використовуйте спеціальний гачок (12).

Увага: При використанні багетниці, акуратно вийміть її з приладу, використовуючи прихватки. Будьте обережні, багетниця та хліб можуть бути дуже гарячими.

- Вимкніть прилад з мережі, якщо його використання закінчене.

Про програми «Швидке приготування» і «Ультрашвидкий-І,ІІ»

«Швидке приготування»

- «Швидкий» хліб робиться з розпушувачем і содою, що активуються при намоканні та нагріванні. Для того, щоб хліб вийшов гарним, необхідно всі рідини налити на дно лотка, а інгредієнти зверху. Під час першого замішування хліба збите тісто і сухі інгредієнти можуть зібратися по кутках лотка. У цьому випадку необхідно підняти кришку (1) хлібопічки і розмішати тісто дерев'яною або пластиковою ложкою.

«Ультрашвидкий-І,ІІ»

- Хлібопічка може приготувати хліб протягом 1.5 годин, використовуючи програми «Ультрашвидкий-І, ІІ». Хліб виходить трохи щільніший за текстурою, ніж звичайно. «Ультрашвидкий І» призначена для 900 г хліба, «Ультрашвидкий-ІІ» для 750 г. Зверніть увагу, що вода при цій програмі повинна бути гарячою (48-50 градусів). Ви можете використовувати кухонний термометр, щоб виміряти її.

Відкладений старт («+» або «-»)

Якщо Ви хочете, щоб прилад ввімкнувся автоматично через певний час, можете використовувати кнопку відкладеного старту.

- Натискайте кнопку «МЕНЮ» доти, поки необхідна програма не буде встановлена на контрольній панелі (3) приладу.
- Оберіть бажаний колір скоринки натисканням на кнопку «КОРОЧКА».
- Натисніть кнопку «БУХАНКА», щоб вибрати необхідний розмір буханця.
- Установіть відкладений час старту натисканням на кнопки «+» або «-». Майте на увазі - щоразу при натисканні кнопок «+» або «-» програма додає або втрачає 10 хвилин. Максимальний час відкладання 13 годин.
- Натисніть «СТАРТ/СТОП» для активації відкладеного старту.

Увага: Користуючись функцією «Відкладений старт», не кладіть у тісто продукти, що швидко псуються, такі як яйця, свіже молоко, фрукти, цибуля тощо.

Увага: функція «Відкладений старт» недоступна для режимів № 6, 7, 9, 12 («Ультрашвидкий І-ІІ», «Джем», «Випікання»).

Функція пам'яті при вимиканні електроенергії

Якщо під час випікання хліба сталося вимикання електроенергії, функція пам'яті забезпечить збереження обраної програми протягом 10 хвилин. Таким чином, після відновлення електропостачання, прилад продовжить роботу відповідно до встановленої раніше програми. Якщо час вимикання електро-

енергії перевищить 10 хвилин, необхідно буде запустити програму знову. Однак якщо процес зупинився на фазі замішування тіста, Ви можете просто натиснути на «**СТАРТ/СТОП**» і знову запустити програму.

Температура навколишнього середовища

Хлібопічка працює однаково добре при різних температурах, однак за розміром буханці, приготовані в дуже теплом і дуже холодному приміщенні можуть відрізнятись. Радимо підтримувати в кімнаті, де стоїть прилад, температуру між 15°C и 34°C.

Попереджувальні знаки на дисплеї

Якщо контрольна панель (3) показує «**НН:Н**» після того, як програму було запущено, температура всередині приладу занадто висока. У цьому випадку необхідно натиснути на «**СТАРТ/СТОП**» і вимкнути прилад. Відкрийте кришку і дайте машині охолонути 5–20 хв.

Якщо після запуску програми контрольна панель (3) показує «**LL:L**», температура усередині приладу занадто низька. У цьому випадку необхідно перемістити прилад у тепліше приміщення.

Після підключення приладу до електромережі на дисплеї можуть з'явитися миготливі символи «**EE:1**» або «**EE:0**» і пролунає сигнал. Це означає, що несправні керуючі датчики. Необхідно вимкнути пристрій з мережі та віднести до найближчого уповноваженого центру для перевірки.

Перелік можливих проблем

№	Проблема	Причина	Рішення
1	Дим з вентиляційного отвору під час випікання.	Якись інгредієнти з лотка потрапили усередину приладу і прилипли до нагрівального елемента або поруч з ним.	Вимкніть хлібопічку з мережі, дайте їй охолонути і протріть нагрівальний елемент за допомогою м'якої ганчірочки. Будьте обережні, тому що відразу після вимкнення внутрішня поверхня приладу може бути дуже гарячою.
2	Осідання хліба всередині або на дні. Скоринка занадто довга, тому втрачається багато води.	Після завершення програми, Ви залишаєте хліб у лотку занадто довго, тому втрачається багато води.	Виймайте хліб відразу ж після приготування.
3	Важко вийняти хліб з лотка.	Суміш занадто щільно прилипла до стрижня хлібопічки.	Після того, як Ви вийняли хліб, налейте всередину гарячої води. Через 10–30 хвилин вилийте її та помийте лоток. При наступному використанні приладу не забудьте змазати лопать для замісу тіста і дно лотка олією.
4	Розмішує інгредієнти нерівномірно, погано пече.	1. Обрана програма не підходить.	1. Оберіть підходящу програму.
		2. Після вмикання натиснули кнопку « СТАРТ/СТОП » і програма зупинилася.	2. Розмішайте інгредієнти та повторіть на процес.
		3. Після вмикання відкривали кришку кілька разів і хліб вийшов сухий, без коричневої скоринки.	3. Не відкривайте кришку на останніх етапах замішування. Користуйтеся оглядовим вікном.
		4. Лопать майже не повертається.	4. Перевірте лопать для замішування та її стрижень — вийміть тісто і спробуйте перевірити роботу машини без нього. Якщо хлібопічка працює погано, зверніться до сервісного центру.
5	На дисплеї спалахує « НН:Н » після натискання « СТАРТ/СТОП ».	Температура у хлібопічці занадто висока, щоб робити хліб.	Натисніть « СТАРТ/СТОП » і вимкніть хлібопічку, потім витягніть лоток назовні і залишіть кришку відкритою. Дайте печі охолонути. Якщо проблема не зникне, зверніться до сервісного центру.
6	Чутно звук мотора, але тісто не перемішується.	Лоток для хліба невірно зафіксований чи тіста занадто багато, щоб його перемішати.	Перевірте, чи правильно встановлено лоток, чи тісто зроблено відповідно до рецепту, чи правильно виміряні інгредієнти.

7	Тіста занадто багато, не можна закрити кришку.	Багато дріжджів або борошна. Можливо, кімнатна температура занадто висока.	Перевірте всі наведені фактори і усуньте проблему.
8	Розмір хліба малий або хліб не піднімається.	Відсутні дріжджі або кількість дріжджів недостатня. До того ж дріжджі можуть бути неактивні, якщо температура води занадто висока (більш 50°C).	Перевірте кількість і якість дріжджів.
9	Тіста так багато, що воно переливається через краї лотка.	Занадто велика кількість рідини і дріжджів.	Зменшити кількість рідини або дріжджів.
10	Осідання хліба всередині під час випікання.	1. Використовуване борошно не утворює достатньо густого тіста. 2. Швидкість роботи дріжджів завелика чи температура дріжджів занадто висока. 3. Надлишок води робить тісто грубим, сирим і м'яким.	1. Використовуйте лише борошно для хліба. 2. Використовувані інгредієнти повинні мати кімнатну температуру. 3. Простежте, щоб кількість води співпадала з рекомендованою в рецепті.
11	Хліб занадто великий та його текстура дуже щільна.	1. Забагато борошна та замало води. 2. Забагато фруктів або цільнозернового борошна.	1. Зменшити кількість борошна та збільшити кількість води. 2. Зменшити кількість відповідних інгредієнтів і додати дріжджів.
12	Середина відрізаного шматочка хліба кришиться й утворює западину.	1. Надлишок води та нестача солі. 2. Температура води занадто висока.	1. Перевірити температуру, кількість води та солі. 2. Перевірити температуру води.
13	До поверхні хліба прилипло сухе борошно.	1. Забагато інгредієнтів, що містять клейковину, наприклад, масло, банани тощо. 2. Погано розмішане тісто.	1. Вручну прибрати непотрібні інгредієнти, потім замісити. 2. Перевірити кількість води і правильність установки лопаті для замішування тіста. За необхідності перевірки і лагодження механічного пристрою печі, зверніться до сервісного центру.
14	Коли випікається хліб з великою кількістю цукру, скоринка занадто товста й її колір занадто темний.	Різні рецепти або інгредієнти дуже впливають на готовий продукт. У даному випадку хліб потемнів через велику кількість цукру.	Якщо під час приготування такого хліба буханець став дуже темним, натисніть « СТАРТ/СТОП », щоб вимкнути хлібопічку на 5–10 хвилин. Вийміть хліб після того, як буханець протягом 20 хвилин полежить усередині при режимі підігріву і закритій кришці.

ДОГЛЯД І ЧИЩЕННЯ



- Перед чищенням приладу переконаєтесь, що він вимкнений і відключений від мережі.
- Обережно витріть зовнішню поверхню приладу мокрою тканиною. Не використовуйте губок для шліфування і абразивних засобів, тому що це може пошкодити гладку поверхню приладу. Ніколи не занурюйте корпус приладу й шнур у воду або інші рідини.
- Промийте лоток для хліба (5) зсередини, використовуючи неабразивні мийні засоби. Просушіть його.
- Промийте лопать для замішування тіста (6) проточною водою з неабразивними мийними засобами й насухо витріть м'якою ганчіркою.

Примітка: Якщо лопать (6) не знімається з осі, заповніть лоток (5) теплою водою (до 50° C) і залишіть на 30 хв. Після цього вийміть лопать, помийте її протріть м'якою ганчірочкою.

5. Промийте лотки багетниці (14), використовуючи неабразивні мийні засоби. Просушіть їх. Протріть підставку багетниці м'якою вологою тканиною.
6. Перед тим, як забрати прилад на зберігання, переконайтеся, що він повністю охолов, що він помитий і висушений, і що кришка закрита.

КОРИСНІ ПОРАДИ



Наведені нижче характеристики продуктів допоможуть Вам приготувати по-справжньому смачний й ароматний хліб.

Продукти для хліба

1. Борошно для хліба.

Борошно для хліба повинно мати високий вміст клейковини, тому що вона має високу еластичність і допомагає підтримувати розмір і форму тіста після того, як воно піднялося. Борошно, що має у своєму складі клейковину, дозволяє зробити хліб більшого розміру й поліпшеної внутрішньої структури, ніж звичайне борошно.

2. Звичайне борошно.

Звичайне борошно зроблено з добірних змішаних м'яких і твердих сортів пшениці. Використовується для швидкого приготування булок або пирогів.

3. Цільнозернове борошно.

Цільнозернове борошно зроблено з перемеленої пшениці й містить пшеничну оболонку й клейковину. Воно важче й живніше, ніж звичайне борошно. Хліб, випечений із цільнозернового борошна, зазвичай менший за розміром. Для того, щоб досягти ідеального смаку хліба, багато рецептів радять сполучати цільнозернове борошно й борошно для хліба.

4. Темне пшеничне борошно.

Темне пшеничне борошно (грубого помелу) — це різновид борошна з високим вмістом волокон, схоже на цільнозернове борошно. Щоб одержати хліб більшого розміру, тісто краще робити із суміші темного пшеничного борошна й борошна для хліба.

5. Борошно для пирогів.

Борошно для пирогів робиться із пшеничного борошна м'яких сортів або пшеничного борошна з низьким вмістом протеїну.

6. Кукурудзяне борошно або вівсяне борошно.

Кукурудзяне борошно або вівсяне борошно отримують при перемелюванні відповідних зерен. Цей сорт борошна додається тоді, коли робиться хліб грубого помелу, як такий, що посилює аромат і поліпшує текстуру.

Різні сорти борошна схожі. Насправді саме процес дріжджового бродіння або абсорбуючі можливості різних сортів борошна впливають на процес замішування й бродіння тіста, а також і на зберігання готового хліба. Ви можете спробувати різні сорти борошна для того, щоб порівняти й обрати той сорт, що відповідає Вашому смаку.

7. Цукор.

Цукор — дуже важливий інгредієнт, що надає хлібу солодкості й кольору. Зазвичай використовують білий цукор. Темний цукор, цукрову пудру й цукрову глазур використовують на смак.

8. Дріжджі.

1 ст.л. сухих дріжджів = $\frac{3}{4}$ ст.л. моментальних дріжджів

2 ст.л. сухих дріжджів = $1\frac{1}{2}$ ст.л. моментальних дріжджів

5 ст.л. сухих дріжджів = $3\frac{3}{4}$ ст.л. моментальних дріжджів

Дріжджі повинні зберігатися в холодильнику, тому що вони можуть зіпсуватися під впливом кімнатної температури. Перед застосуванням перевірте термін придатності продукту. Звичайно проблеми на стадії підняття тіста пов'язані з тим, що дріжджі зіпсовані. Спосіб, що наведений нижче, допоможе Вам перевірити, чи придатні дріжджі для вживання.

а) Налийте $\frac{1}{2}$ чашки теплої води (45-50° C) у мірну склянку.

- b) Покладіть 1 ч.л. білого цукру в чашку й розмішайте, потім висипте у воду 2 ч.л. дріжджів.
 c) Поставте мірний стаканчик у тепле місце на 10 хв. Не розмішуйте воду.
 d) Піна повинна здійнятися до країв чашки, інакше дріжджі зіпсовані.

9. Сіль.

Сіль поліпшує піднімання хліба й колір скоринки. Однак сіль може сповільнити процес бродіння тіста. Ніколи не використовуйте занадто багато солі. Якщо Ви не хочете використовувати сіль, не робіть цього. Без солі хліб буде більшим.

10. Яйця.

Яйця поліпшують текстуру хліба, роблять його більше живильним, збільшують у розмірі, додають особливого аромату.

11. Жир, вершкове масло й рослинна олія.

Жир робить хліб більше м'яким і продовжує термін його зберігання. Ви можете поекспериментувати та обрати найбільш підходящий варіант для Вас: маргарин, вершкове або рослинне масло. Перед уживанням вершкового масла з холодильника, його необхідно розтопити або подрібнити на маленькі шматочки (щоб було простіше змішувати з іншими продуктами).

12. Розпушувач.

Розпушувач в основному використовується для того, щоб тісто піднялося при швидкому приготуванні. Розпушувач викликає в тесті хімічний процес виділення газу, що не вимагає тривалого часу, утворює пухирці й робить текстуру хліба м'якшою.

13. Сода.

Той же принцип, що й описаний вище. Соду можна використати в поєднанні з розпушувачем.

14. Вода.

Вода — основний інгредієнт для випікання хліба. Вода, нагріта до 20–25° C, найбільше підходить для випікання. Вода може бути замінена свіжим молоком або сумішшю води з 2% сухим молоком, що підсилить сходження хліба й поліпшить колір скоринки.

Рецепти

Яечний хліб

Інгредієнти	750гр. буханець	900гр. буханець
Молоко	1 чашка	1 ¼ чашки
Яйця	2	2
Масло або маргарин (порізані шматочками)	1 ½ ст. л.	2 ст. л.
Сіль	1 ½ ч. л.	2 ч. л.
Борошно для хліба	3 чашки	4 чашки
Цукор	2 ¼ ст. л.	3 ст. л.
Сухі дріжджі	1 ч. л.	1 ¼ ч. л.

Програма, що рекомендується: «Основна»

Простий білий хліб

Інгредієнти	750гр. буханець	900гр. буханець
Тепла вода	1 чашка	1 ¼ чашки
Сіль	1 ⅞ ч. л.	1 ½ ч. л.
Цукор	2 ¼ ст. л.	3 ст. л.
Оливкова або рослинна олія	2 ¼ ст. л.	3 ст. л.
Борошно для хліба або універсальне борошно	3 чашки	4 чашки
Сухі дріжджі	1 ½ ч. л.	2 ч. л.

Програма, що рекомендується: «Основна»

Шоколадний хліб

Інгредієнти	750гр. буханець	900гр. буханець
Вода	1 ⅞ чашок	1 ½ чашки

Біле борошно для хліба	3 чашки	4 чашки
Цукор	1/4 чашки	1/4 чашки
Сіль	1 1/2 ч. л.	2 ч. л.
Шоколадні чіпси	1/2 чашки	1/2 чашки
Ваніль	3/4 ч. л.	1 ч. л.
Яйця	1	1
Какао порошок	1/2 чашки	1/2 чашки
Сухі дріжджі	1 1/2 ч. л.	2 ч. л.

Програма, що рекомендується: «Солодкий хліб»

Білий хліб

Інгредієнти	750гр. буханець	900гр. буханець
Вода	1 чашка	1 1/3 чашки
Олія (масло)	3 ст. л.	4 ст. л.
Цукор	2 1/4 ст. л.	3 ст. л.
Сіль	1 1/2 ч. л.	2 ч. л.
Борошно для хліба	3 чашки	4 чашки
Сухі дріжджі	1 1/8 ч. л.	1 1/2 ч. л.

Програма, що рекомендується: «Основна»

Хліб з родзинками

Інгредієнти	750гр. буханець	900гр. буханець
Вода	1 чашка	1 1/3 чашки
Олія (масло)	3 ст. л.	4 ст. л.
Цукор	1/4 чашки	1/3 чашки
Сіль	1 1/8 ч. л.	1 1/2 ч. л.
Кориця	3/4 ч. л.	1 ч. л.
Борошно для хліба	3 чашки	4 чашки
Родзинки	1/2 чашки	2/3 чашки
Сухі дріжджі	1 1/8 ч. л.	1 1/2 ч. л.

Програма, що рекомендується: «Солодкий хліб»

100% цільнозерновий хліб

Інгредієнти	750гр. буханець	900гр. буханець
Вода	1 1/3 чашки	1 3/4 чашки
Нежирне сухе молоко	1 1/2 ст. л.	2 ст. л.
Масло або маргарин	1 1/2 ст. л.	2 ст. л.
Мед	1 1/2 ст. л.	2 ст. л.
Сіль	1 1/3 ч. л.	1 3/4 ч. л.
Цільнозернове борошно	3 1/4 чашки	4 1/4 чашки
Сухі дріжджі	1 1/8 ч. л.	1 1/2 ч. л.

Програма, що рекомендується: «Цільнозерновий хліб»

Французький хліб

Інгредієнти	750гр. буханець	900гр. буханець
Вода	1 чашка	1 1/3 чашки
Олія (масло)	1 1/2 ч. л.	2 ч. л.
Цукор	2 ст. л.	2 2/3 ст. л.
Сіль	1 1/8 ч. л.	1 1/2 ч. л.
Борошно для хліба	3 чашки	4 чашки
Сухі дріжджі	1 1/8 ч. л.	1 1/2 ч. л.

Програма, що рекомендується: «Французький хліб»

Кукурудзяний хліб

Інгредієнти	
Молоко	1 чашка
Яйця	4
Масло або маргарин	1/3 чашки
Сіль	1 ч. л.
Універсальне борошно	2 2/3 чашки
Кукурудзяне борошно	1 чашка
Цукор	1/4 чашки
Розпушувач	5 ч. л.

Програма, що рекомендується: «Швидке готування»

Ультрашвидкий хліб

Інгредієнти	750гр. буханець	900гр. буханець
Тепла вода (45-50 градусів)	3/4 чашки	1 чашка
Яйця	2	2
Масло або маргарин	2 1/4 ст. л.	3 ст. л.
Сіль	3/4 ч. л.	1 ч. л.
Борошно для хліба	3 чашки	4 чашки
Цукор	1 1/2 ст. л.	2 ст. л.
Сухі дріжджі	3 ч. л.	4 ч. л.

Програма, що рекомендується: «Ультрашвидкий I,II»

Хліб для сендвічів

Інгредієнти	750гр. буханець	900гр. буханець
Вода	1 чашка	1 1/3 чашки
Масло або маргарин	1 1/2 ст. л.	2 ст. л.
Сіль	1 1/2 ч. л.	2 ч. л.
Цукор	3 ст. л.	4 ст. л.
Сухе молоко	1 1/2 ст. л.	2 ст. л.
Борошно для хліба	3 чашки	4 чашки
Сухі дріжджі	1 1/2 ч. л.	2 ч. л.

Програма, що рекомендується: «Сендвіч»

Міні-багети для хот-догів:

Інгредієнти	4 міні-багети
Вода	1/2 чашки
Масло або маргарин	3/4 ст. л.
Сіль	3/4 ч. л.
Цукор	1 1/2 ст. л.
Сухе молоко	3/4 ст. л.
Борошно для хліба	1 1/2 чашки
Сухі дріжджі	3/4 ч. л.
Вода	1/2 чашки

- ▶ Покладіть інгредієнти в лоток для хліба **(5)** у зазначеній послідовності.

Увага: Не забудьте поставити лопать для замішування **(6)** у лоток для хліба **(5)**.

- ▶ Підготуйте тісто за допомогою програми «Тісто».
- ▶ Змастіть лотки багетниці **(14)** маслом (маргарином).
- ▶ Вийміть лоток **(5)** з готовим тістом із хлібопічки.

- ▶ Розділіть тісто на 4 частини, легкими дотиками швидко сформуйте багети, розмістіть їх у багетниці.
 - ▶ Установіть багетницю в робочий відсік хлібопічки.
- Оберіть програму «Випікання», встановивши час випікання 40 хвилин.

ПРАВИЛА БЕЗПЕКИ



- Під час експлуатації приладу завжди дотримуйте наступних мір обережності:
- ▶ Щоб уникнути ураження електричним струмом, **не занурюйте прилад, вилку або електричний шнур у воду або інші рідини**. Ставте прилад у такі місця, де він не може впасти у воду або інші рідини. При попаданні води на прилад негайно вимкніть його з мережі. Не користуйтеся приладом, що впав у воду. Віднесіть його до уповноваженого сервісного центру.
 - ▶ Не допускайте дітей до роботи із приладом без нагляду дорослих.
 - ▶ Прилад не призначено для використання людьми з обмеженими фізичними або розумовими здібностями; також забороняється користуватися приладом без попереднього ознайомлення з інструкцією.
 - ▶ **Якщо штепсельна вилка приладу не збігається за конструкцією з Вашою розеткою, зверніться по допомогу до фахівця.**
 - ▶ **Застосування різних перехідників може призвести до поломки приладу й припинення гарантійних зобов'язань.**
 - ▶ Не залишайте ввімкнений у мережу прилад без нагляду.
 - ▶ **Вимикайте прилад з мережі перед переміщенням з одного місця на інше й перед чищенням і зберіганням.**
 - ▶ Ніколи не тягніть за шнур при вимиканні приладу з мережі; візьміться за штепсельну вилку й витягніть її з розетки.
 - ▶ Не допускайте зіткнення шнура або самого приладу з нагрітими поверхнями.
 - ▶ Розташуйте прилад і шнур так, щоб ніхто не зміг випадково зачепити шнур і перекинути прилад.
 - ▶ Не користуйтеся приладом з ушкодженим електричним шнуром або штепсельною вилкою. Не намагайтеся відремонтувати прилад самостійно. Заміна електричного шнура й штепсельної вилки повинна виконуватися тільки в уповноваженому сервісному центрі.
 - ▶ Ніколи не розбирайте прилад самостійно; неправильне складання може призвести до ураження електричним струмом під час наступного використання приладу. **Всі ремонтні роботи повинні виконуватися тільки в уповноваженому сервісному центрі.**
 - ▶ Цей прилад призначений тільки для домашнього використання й не призначений для комерційного й промислового використання.
 - ▶ Виконуйте всі вимоги інструкції.
 - ▶ Не користуйтеся приладом, що має механічні ушкодження (вм'ятини, тріщини тощо), перевірте його працездатність у найближчому вповноваженому сервісному центрі.

СПЕЦІАЛЬНІ ПРАВИЛА БЕЗПЕКИ



- ▶ Не встановлюйте прилад поблизу джерел тепла або на хисткій поверхні.
- ▶ Під час роботи приладу не застосовуйте пристроїв, що не входять у комплект приладу або не рекомендовані виробником.
- ▶ Навколо хлібопічки повинен бути вільний простір не менш 30 см з кожного боку.
- ▶ Не використовуйте прилад на теплоізолювальній поверхні або в місцях, де на нього діють прямі сонячні промені.
- ▶ Не перешкоджайте вільному теплообміну, накриваючи хлібопічку рушником або іншими матеріалами. Пам'ятайте, що це, а також контакт із займистими матеріалами може спричинити пожежу.
- ▶ Ніколи не використовуйте пристрій без необхідних для приготування хліба інгредієнтів усередині лотка для хліба.
- ▶ Не відкривайте кришку в процесі роботи хлібопічки, крім випадків, обумовлених у даній інструкції. Дайте приладу охолонути 30 хвилин, перш ніж використовувати його повторно, а також при встановленні чаші або лопаті для замішування.

- ▶ Не можна поміщати металеву фольгу й інші матеріали усередину хлібопічки. У протилежному випадку це може спричинити коротке замикання або пожежу.
- ▶ Не торкайтеся до рухомих або гарячих частин приладу під час його роботи.
- ▶ Ніколи не стукайте по верхній частині або краях лотка для хліба, щоб дістати хліб, тому що це може пошкодити прилад.
- ▶ Не використовуйте прилад для інших цілей, крім тих, для яких він призначений.
- ▶ Не використовуйте прилад на вулиці.
- ▶ На поверхню лотків й ножа для розмішування нанесене спеціальне антипригарне покриття. Бережіть покриття поверхні лотків і ножа для розмішування від ушкоджень, подряпин і вм'ятин.
- ▶ Оптимальний діапазон температури навколишнього середовища — від 15 до 34°C. При вищій температурі випічка може вийти кислою, при нижчій — тісто може не піднятися.

УТИЛІЗАЦІЯ



Електропобутовий прилад має бути утилізований з найменшою шкодою для навколишнього середовища та згідно з правилами утилізації відходів у Вашому регіоні. Для правильної утилізації приладу досить віднести його в місцевий центр переробки вторинної сировини.

Для упакування вироблених нами приладів використовуються тільки екологічно чисті матеріали. Тому картон і папір можна утилізувати разом з паперовими відходами.

ПІСЛЯПРОДАЖЕВЕ ОБСЛУГОВУВАННЯ



Якщо Ваш прилад не працює або працює погано, зверніться до уповноваженого сервісного центру за консультацією або ремонтом.

Гарантія не поширюється на:

- упакування виробу, видаткові матеріали й аксесуари (ножі, насадки тощо);
- механічні ушкодження й природне зношування виробу;
- дефекти, викликані перевантаженням, неправильною або недбалою експлуатацією, проникненням рідин, пилу, комах й інших сторонніх предметів усередину виробу, впливом високих температур на пластмасові й інші не термостійкі частини, дією непереборної сили (нешасний випадок, пожежа, повінь, несправність електричної мережі, удар блискавки тощо);
- ушкодження, викликані:
 - ▶ недотриманням описаних вище правил безпеки й інструкції з експлуатації.
 - ▶ використанням у комерційних цілях (використання, що виходить за рамки особистих побутових потреб).
 - ▶ вмиканням у мережу з напругою, відмінною від зазначеної на приладі.
 - ▶ несанкціонованим ремонтом або заміною частин приладу, здійснених не уповноваженою на це особою або сервісним центром.
 - ▶ якістю води й відкладанням накипу (чищення від накипу не входить у гарантійне обслуговування й повинне виконуватися Вами самостійно).

Характеристики можуть бути змінені компанією Binatone без будь-якого повідомлення.

Гарантійний термін і інші деталі зазначені в гарантійному талоні, що додається до приладу.

Термін служби: 3 роки від дня покупки.

Виробник: Binatone Industries Ltd, Great Britain, Vitabiotics House, 1 Apsley Way, Staples Corner, London, NW2 7HF, UK. (Бінатон Індастріз Лтд, Великобританія)

Зроблено в КНР для Binatone Industries Ltd, Великобританія

BM-1168 Нан пісіретін пеші

Жаңа құралдың жұмысымен танысу үшін алғаш қолданар алдында осы нұсқаулықты мұқият оқып шығыңыз. Әрі қарайғы анықтамалар үшін осы нұсқаулықты сақтап қоюңызды сұраймыз.

ҚҰРАЛ БӨЛШЕКТЕРІНІҢ СИПАТТАМАСЫ

А суреті:

1. Қақпағы
2. Қарау терезесі
3. Бақылау тақтасы (В суреті)
4. Тұрық
5. Нанға арналған науа
6. Қамыр илеуге арналған қалақ
7. Білік
8. Бекіту бөлшегі
9. Науаның табаны
10. Мөлшерлі қасық
11. Мөлшерлі стакан
12. Қалақты наннан шығаратын ілгек
13. Пластик қалақша
14. Бағетница (бағеттерді пісіруге арналған қалып): 4 науа жШне негізі



ҚОЛДАНАР АЛДЫНДА



- ▶ Құралдың күй-жайы мен жыйынтығын тексеріңіз.
- ▶ Құралдың барлық бөлшектерін «Күтіп ұстау және тазалау» бөлімінде көрсетілгендей жуыңыз.
- ▶ Бос аспапты 12 бағдарламада қосыңыз (пайдалану жөніндегі нұсқаулықтың «ДАЙЫНДАУ РЕЖИМІН ТАҢДАУ» бөлімінің 1,2 және 6-тармақтарын қараңыз). Оған қызу үшін 10 минуттай уақыт беріңіз. 3 секунд бойы «СТАРТ/СТОП» пернесін басып және оны ұстай отырып аспапты сөндіріңіз. Розеткадан желілік сымды суырып алыңыз.
- ▶ Суытылғаннан кейін құралды тағы да жуыңыз.
- ▶ Бекіту бөлшегіне (8) науаның табаны (9) кіретіндей етіп, науаны (5) құралдың ішінде орнатыңыз. Науаны (5) сағат тілімен тірелгенше бұраңыз.
- ▶ Қамырды илеу (6) үшін қалақты стерженьге (7) орнатыңыз.

ПАЙДАЛАНУ ЖӨНІНДЕГІ НҰСҚАУЛЫҚ



Өнімдерді салу

1. Білік (7) пен қамыр илеуге арналған қалақтың (6) арасындағы саңлауды маймен (маргаринмен) жағыңыз. Бұл қамырдың қалақтан (6) тез алынуын және қалақтың (6) оңай шығарылуын қамтамасыз етеді.
2. Қоспаның бөлшектерін науаға (5) салыңыз. Дәл сол керекті мөлшерде өнімдерді салу үшін, Мөлшерлі стакан (11) мен мөлшерлі қасықты (10) қолданыңыз.

Назар аударыңыз: Дайындау ережесін ұстанып, онда көрсетілген тәртіппен өнімдерді (қоспа бөлшектерін) науаға салыңыз. Әдетте, алдымен науаға сұйықтар құйылады, сосын қант, тұз және ұн қосылады. Ашытқы мен жұмсартқыш, сұйық заттармен немесе тұзбен әрекеттеспей үшін, ең соңында салынады.

Дайындау тәртібін таңдау

1. Нан пісіретін пештің қақпағын **(1)** жауып, құралды электр желісіне қосыңыз.

Ескерту: Нан пісіретін пеш электр желісіне қосылған кезде, дыбысты белгі естіліп, дисплейде «1 3:00» сандары пайда болады. Сонымен бірге дисплейдегі көрсеткіш белгілер «900 г» және «СРЕД» жазуларын көрсетеді.

2. Керекті бағдарламаны орнату үшін, «МЕНЮ» пернесін 1 реттен 12 ретке дейін басыңыз **(В суретін қараңыз)**. «МЕНЮ» пернесін әр басқан кезде, бағдарламалардың ауысуы кезекпен және қысқа дыбысты белгімен қоса жүргізіледі. Дисплейде бағдарламаның номері мен оның ұзақтығы көрсетіледі. Сонымен бірге керекті бағдарламаны орнату үшін, құрал тұрығындағы жазулар мен келесі таблицаны қолданыңыз.

Меню бөлімдері (дисплейде бағдарлама номерін көрсетеді)	Бағдарламалар атауы	Құралдағы жазулар	(750/900г) Жұмыс істеу уақыты, сағат: минут	Дайындау барысын сипаттау
1	Негізгі	Основной	2:53/3:00	Қамырды илеу, қамырдың ашытылуы, нанды пісіру.
2	Француз	Французский	3:40/3:50	Қамырды илеу, қамырдың ашытылуы, нанның көбірек уақыт пісірілуі. Бұл бағдарламамен дайындалған нан жеңіл және оның қабығы қытырлақ болады.
3	Бүтін дәнді	Цельнозерновой	3:32/3:40	Қамырды илеу, қамырдың ашытылуы, нанды бүтін дәнді ұннан пісіру. Бұл бағдарламаның қыздыру уақыты ұзартылған. Іске қосуды кейінге қалдыру мүмкіндігін қолдану ұсынылмайды.
4	Жылдам	Быстрый	2:10	Қамырды илеу, қамырдың ашытылуы мен нан пісіру жылдам жүреді. Бұл бағдарламамен пісірілетін нан, «Негізгі» бағдарламамен пісірілген нанға қарағанда, өлшемі кіші, ал тығыздығы артық болады.
5	Тәтті	Сладкий	2:50/2:55	Қамырды 2 рет илеу, қамырдың ашытылуы, тәтті нанды пісіру.
6	Ультраз жылдам-I	Ультрабыстрый-I	1:38	Қамырды илеу, қамырдың ашытылуы, 900 грамм нанды қысқа уақыт ішінде пісіру. Әдетте бұл бағдарламамен пісірілетін нан, «Жылдам» бағдарламасымен пісірілген нанға қарағанда, өлшемі кіші, ал тығыздығы артық болады.
7	Ультраз жылдам-II	Ультрабыстрый-II	1:28	Жоғарыда көрсетілгендей, бірақ 750 грамм нан үшін.
8	Қамыр	Тесто	1:30	Қамырды илеу мен қамырдың ашытылуы.
9	Джем	Джем	1:20	Джем немесе мармелад пісіру
10	Кекс	Кекс	1:50	Қамырды 2 рет илеу, қамырдың ашытылуы, пісіру. Сода немесе жұмсартқыш қолдануы ескеріледі
11	Сэндвич	Сэндвич	2:55/3:00	Қамырды илеу, қамырдың ашытылуы, пісіру. Сэндвич дайындауға арналған, жеңіл және қабығы жұқа нан шығады.

12	Пісіру	Выпекание	0:10-1:00 Әр басылым 10 минут	Илеместен және ымырды ашытпай, тек қана пісіру. Егер Сіз пісіру уақытын ұлғайтқыңыз келсе багетницаны пайдалану кезінде, басқа бағдарламалар аяқталғаннан кейін пайдаланылуы мүмкін.
----	--------	-----------	-------------------------------------	--

3. **Нан қабығының түсін таңдау.** Бақылау тақтасындағы **(3)** көрсеткіш белгі сіз қалайтын нан қабығының түсін көрсететін жазуды көрсеткенше, **«КОРОЧКА»** пернесін 1 реттен 3 ретке дейін басыңыз. **СВЕТЛ** жазуы — сәл қызарған, **СРЕД** жазуы — орташа, **ТЕМН** жазуы — қатты қызарған қабықтың болатынын көрсетеді (**В суретін қараңыз**).

Назар аударыңыз: «КОРОЧКА» функциясы № 8, 9, 12 («Қамыр», «Джем», «Пісіру») режимдері үшін қолжетімсіз.

4. **Нан мөлшерінің өлшемін таңдау.** Бақылау тақтасындағы **(3)** көрсеткіш белгі, сіз қалайтын, нан мөлшерінің өлшемін көрсететін жазуды **(750г немесе 900г)** көрсеткенше, **«БУХАНКА»** пернесін 1 немесе 2 рет басыңыз (**В суретін қараңыз**).

Назар аударыңыз: «БУХАНКА» функциясы № 4, 6, 7, 8, 9, 10, 12 («Жылдам», «Ультраз жылдам I-II», «Қамыр», «Джем», «Кекс», «Пісіру») режимдері үшін қолжетімсіз.

5. **«+»** немесе **«-»** пернелеріне басып **«Іске қосуды көйінге қалдыру»** функциясын пайдаланыңыз. Егер сіз құралды бірден іске қосқыңыз келсе, іске қосуды кейінге қалдыру уақытын орнатпаңыз (**«Іске қосуды көйінге қалдыру»** бөлімін қараңыз).
6. Бағдарламаны іске қосу үшін, **«СТАРТ/СТОП»** пернесін басыңыз.
7. Жұмыс істеп тұрған бағдарламаны уақытша тоқтату үшін қысқа мерзімге **«СТАРТ/СТОП»** пернесін басыңыз. Басқа бағдарламаны таңдау үшін осы пернені басып, оны 3 секунд бойы басулы күйінде ұстап тұрыңыз. Дыбыс белгісі бағдарламаның өшірілуін растайды.

Назар аударыңыз: Бағдарлама жұмысы басталғаннан кейін, тек қана «СТАРТ/СТОП» пернесі қолданыла алады.

8. **«Негізгі», «Француз», «Бүтін дөңді», «Төтті», «Сэндвич»** бағдарламаларының орындалуы басталғаннан кейін 15 минут уақыт өткен соң, қамыр илеу тоқтап, ұзақ дыбысты белгі естіледі. Бұл белгі қамырға жеміс өнімдерін қосу керектігін ескертеді. Қақпақты **(1)** ашып, керекті өнімдерді (мейіз, инжир, өрік) салыңыз, қақпақты қайтадан жабыңыз. 1 минуттан кейін нан дайындау барысы жалғасады.

Ескерту: Қоспалар, қосқаннан кейін, біркелкі жайылу үшін, қамырды араластырыңыз. Науаның бетін бүлдірмеу үшін, пластик қалақты (13) қолданыңыз.

Ескерту: Пісіру кезінде бу қақпақтағы (1) ауа алмасатын саңылаулар арқылы өтуі мүмкін. Бұл қалыпты жағдай.

Багетницаны пайдалану

Багетница **(14)** хот-догтарға арналған мини-багеттерді (**«Хот-догтарға арналған мини-багеттер»** рецептісін қараңыз) пісіру үшін пайдаланылады, сондай-ақ Талғамыңызға қарай кез келген тағамды пісіруге лайықты болады.

Багетницаны қолдану тәсілі:

- ▶ **«КҮТІП ҰСТАУ ЖӘНЕ ТАЗАЛАУ»** бөліміне сәйкес багетницаның барлық бөліктерін жуып шайыңыз.
- ▶ Багетницаның науаларына май (маргарин) жағыңыз.
- ▶ Багетницаның негізіне науаларды орнатыңыз.
- ▶ Дайын қамырды багетницаның науаларына салыңыз.
- ▶ Багетницаның **(14)** нанға арналған науаның **(5)** орнына нанды пісірудің жұмыс бөлігіне орнатыңыз.
- ▶ **«Пісіру»** даярлау режимін таңдап, қажетті пісіру уақытын қойыңыз.

9. Сізге пісіру кезінің соңында 10 дыбыс белгісі естіледі. «**СТАРТ/СТОП**» пернесін басыңыз. 3-5 секундтан кейін нанды шығаруға болады. Егер сіз «**СТАРТ/СТОП**» пернесін жұмыстың соңында баспасаңыз, нан 1 сағат бойы жылытылып тұрады, содан кейін құрал өзі сөндіріледі.
10. Нанды пештен алу үшін, пештің қақпағын **(1)** ашып, арнайы қолқапты қолданып, науаның **(5)** тұтқасын қатты ұстаңыз. Сосын науаны **(5)** сағат тіліне қарсы бұрап, оны пештен шығарыңыз.
11. Таза жердің үстінен науаны **(5)** аударып, нан түскенше, абайлап сілкіп жіберіңіз.

Назар аударыңыз: Науа мен нан ыстық болғандықтан, сақ болыңыз және арнайы қолқап қолданыңыз.

12. Нанды құрғақ және салқын жерге қойып, оны 20 минут суытыңыз.

*Назар аударыңыз: Пісірілген нанды кесудің алдында, нанның ішінде қалған, қамыр илейтін қалақты **(6)** шығарыңыз. Нан өте ыстық болғандықтан, қалақты ешқашан қолмен шығарып алуға әрекеттенбеңіз. Арнайы ілекті **(12)** қолданыңыз.*

Назар аударыңыз: Багетнищаны пайдаланған кезде қолғаптарды пайдалана отырып, оны аспаптан абайлап алыңыз. Сақ болыңыз, багетнища мен нан өте ыстық болуы мүмкін.

13. Құралды қолданып болсаңыз, оны электр желісінен ажыратыңыз.

«Жылдам дайындау» және «Ультраз жылдам–I, II» бағдарламалары туралы

«Жылдам дайындау»

- ▶ «Жылдам дайындау» бағдарламасымен нан, суланғанда және қыздырғанда әрекеттендірілетін жұмсартқыш және соданы қосып, жасалады. Нан жақсы болу үшін, барлық сұйық өнімдерді түбіне құйып, үстіне қалған өнімдерді салыңыз. Алғашқы илену кезінде қамыр мен құрғақ өнімдер науаның бұрыштарында жиналып қалуы мүмкін. Ондай кезде нан пісіретін пештің қақпағын **(1)** ашып, қамырды пластик немесе ағаш қасықпен араластырыңыз.

«Ультраз жылдам–I, II»

- ▶ Нан пісіретін пеш, «**Ультраз жылдам–I, II**» бағдарламаларын қолданып, 1.5 сағатта нан дайындай алады. Бұл нан, әдетте пісірілген нанға қарағанда, тығыздау шығады. «**Ультраз жылдам–I**» бағдарламасы мөлшері 900 грамм нанға, «**Ультраз жылдам–II**» бағдарламасы мөлшері 750 грамм нанға арналған. Назар аударыңыз, бұл бағдарламаларда қолданылатын су температурасы 48–50°C болу керек. Оны өлшеу үшін, термометр қолдана аласыз.

Іске қосуды кейінге қалдыру уақыты («+» немесе «–»)

Егер сіз құралдың өзі керек уақытта іске қосылуын қаласаңыз, іске қосуды кейінге қалдыру уақытын орнататын пернені қолдана аласыз.

1. Керекті бағдарлама құралдың бақылау тақтасында **(3)** орнатылмай, «**МЕНЮ**» пернесін басып тұрыңыз.
2. «**КОРОЧКА**» пернесін басып, нан қабығының керекті түсін таңдаңыз.
3. Керекті нан мөлшерінің өлшемін таңдап орнату үшін, «**БУХАНКА**» пернесін басыңыз.
4. «+» немесе «–» пернесін басып, іске қосуды кейінге қалдыру уақытын орнатыңыз. «+» немесе «–» пернесін әр басқан сайын, бағдарлама 10 минут уақыт қосатынын немесе азайтатынын ескеріңіз. Іске қосуды 13 сағатқа дейін кейінге қалдыруға болады.
5. Іске қосуды кейінге қалдыру уақыты басталу үшін, «**СТАРТ/СТОП**» пернесін басыңыз.

Назар аударыңыз: Бағдарламаны іске қосуды кейінге қалдыру уақытын орнатқанда, қамырға жұмыртқа, сүт, пияз, жеміс сияқты тағы басқа да тез бұзылатын өнімдерді салмаңыз.

Назар аударыңыз: «Іске қосуды кейінге қалдыру» функциясы №6, 7, 9, 12 («Ультразвук I-II», «Джем», «Пісіру») режимдері үшін қолжетімсіз.

Электрэнергиясымен қамтамасыз ету тоқтаған кезде бағдарламаны сақтау мүмкіндігі

Егер нанды пісіру кезінде, электрэнергиясымен қамтамасыз ету тоқтатылса, орнатылған бағдарлама 10 минутқа дейін сақталынады. Осы уақыт ішінде электрэнергиясымен қамтамасыз ету қайта басталса, құрал орнатылған бағдарламамен өз жұмысын тоқтаған жерінен бастайды. Егер электрэнергиясы 10 минуттан көп уақыт болмаса, электрэнергияны бергеннен кейін, бағдарламаны қайтадан іске қосу керек. Егер бағдарлама қамыр илеу кезінде тоқтаса, сіз «СТАРТ/СТОП» пернесін басып, бағдарламаны қайтадан іске қосасыз.

Қоршаған ортаның температурасы

Нан пісіретін пеш әр түрлі температураларда бірдей жақсы жұмыс істейді. Бірақ өте жылы және өте салқын бөлмеде дайындалған нанның өлшемі әр түрлі болуы мүмкін. Құрал тұрған бөлмедегі температураны 15°C и 34°C арасында ұстап тұруға кеңес береміз.

Дисплейдегі ескерту белгілері

Егер «СТАРТ/СТОП» пернесін басып, бағдарламаны іске қосқан кезде, бақылау тақтасындағы **(3)** дисплей «Н:НН» жазуларын көрсетсе, бұл құралдың ішіндегі температура шамадан тыс жоғары екендігін көрсетеді. Ол үшін, «СТАРТ/СТОП» пернесін басып, құралды сөндіріңіз. Құралдың қақпағын ашып, құралды 5–20 минут суытыңыз. Егер бағдарлама іске қосылғаннан кейін бақылау панелі **(3)** «L:L» көрсетіп тұрса, аспап ішіндегі температура тым төмен. Мұндай жағдайда аспапты бұдан да жылы бөлмеге апарып қою қажет.

Аспап электр желісіне қосылғаннан кейін дисплейде «EE:1» немесе «EE:0» жыпылықтайтын белгілер пайда болуы мүмкін және белгі беріледі. Бұл басқарушы датчиктердің істен шыққанын білдіреді. Құрылғыны желіден ажыратып, оны тексеру үшін таяу арадағы уәкілетті орталыққа апару қажет.

Мүмкін кемшіліктер тізімі

№	Кемшілік	Шығу себебі	Шешімі
1	Пісіру кезінде ауа алмасатын саңылаудан түтін шығады.	Кейбір өнімдер науадан құралдың ішіне түсіп, қыздыру элементіне немесе оның қасына жабысып қалды.	Нан пісіретін пешті электр желісінен ажыратыңыз, оны суытып, қыздыру элементін жұмсақ шүберекпен сүртіңіз. Сақ болыңыз, өйткені сөндірілгеннен кейін құралдың ішкі беті өте ыстық болуы мүмкін.
2	Нанның орта бөлігінде төмен түсуі Қабығы өте қалың.	Бағдарлама аяқталғаннан кейін, сіз нанды өте ұзақ уақыт науада қалдырасыз, сондықтан өте көп ылғал буланып кетеді.	Нанды дайындағаннан кейін бірден шығарыңыз.
3	Нанды науадан шығару қиын.	Қоспа нан пісіретін пештің білігіне өте қатты жабысқан.	Нанды науадан шығарып алғаннан кейін, ішіне су құйыңыз. 10–30 минуттан кейін суды төгіп, құралды жуыңыз. Құралды келесі рет қолданғанда, қамыр илейтін қалақ пен науаның түбін маймен жағуды ұмытпаңыз.
4	Өнімдерді біркелкі араластырмайды, нашар пісіреді.	1. Таңдалған бағдарлама сәйкес келмейді. 2. Қосқаннан кейін «СТАРТ/СТОП» пернесін басып жіберіп, бағдарламаны тоқтаттыңыз. 3. Қосқаннан кейін қақпақты бірнеше рет аштыңыз. Сондықтан нан құрғақ, қабығы қызармаған болып шықты.	1. Сәйкес келетін бағдарламаны таңдаңыз. 2. Өнімдерді араластырып, бағдарламаны қайталаңыз. 3. Илеудің соңғы кезеңдерінде қақпақты ашпаңыз. Қарау терезесін пайдаланыңыз.

		4. Қалақ түгелдей бұрылмайды.	4. Илейтін қалақ пен білікті тексеріңіз, ол үшін, қамырды шығарып, құралдың қамырсыз қалай жұмыс істейтінін тексеріп көріңіз. Егер нан пісіретін пеш нашар істесе уәкілетті қызмет көрсету орталығына жолығыңыз.
5	«СТАРТ/СТОП» пернесін басқаннан кейін, дисплейде «НН:Н» жазуы шықты.	Нан пісіру пешінің ішіндегі температура, нан пісіру үшін, тым жоғары.	«СТАРТ/СТОП» пернесін басып, нан пісіретін пешті сөндіріңіз. Сосын өнімдерді сыртқа шығарып, қақпақты ашық қалдырыңыз. Пешті суытыңыз. Егер кемшілік қайталанса, уәкілетті қызмет көрсету орталығына жолығыңыз.
6	Мотордың дыбысы естіледі, бірақ қамыр араластырылмайды.	Нанға арналған науа дұрыс орнатылмаған немесе араластырылатын қамыр шамадан тыс көп.	Науаның дұрыс орнатылғанын, қамырдың дайындау ережесімен сәйкес жасалғанын, өнімдердің дұрыс өлшенгенін тексеріңіз.
7	Қақпақ жабылмайтындай қамыр шамадан тыс көп.	Ашытқы немесе ұн көп. Бөлменің температурасы өте жоғары болуы мүмкін.	Барлық аталған жағдайларды тексеріп, кемшілікті алып тастаңыз.
8	Нан өлшемі кішкентай немесе нан көтерілмейді.	Ашытқының мөлшері жеткіліксіз немесе ашытқының болмауы. Егер судың температурасы өте жоғары (50°С жоғары) болса, ашытқы әрекеттенбеуі мүмкін.	Ашытқының мөлшері мен сапасын тексеріңіз.
9	Қамырдың көптігі сонша, ол науаның шетінен асып кетіп ағылуда.	Сұйықтық пен ашытқының мөлшері өте көп.	Сұйықтық пен ашытқы мөлшерін азайтыңыз.
10	Пісіру кезінде нанның орта бөлігінің төмен түсуі.	1. Қолданылатын ұннан қоюлығы жеткілікті қамыр шықпайды. 2. Ашытқының әрекеттену жылдамдығы немесе температурасы өте жоғары. 3. Судың артық болуы, қамырды құнарсыз, дымқыл және жұмсақ етеді.	1. Нанға арналған ұнды ғана қолданыңыз. 2. Қолданылатын өнімдер бөлме температурасындай болу керек. 3. Судың мөлшері дайындау ережесінде ұсынылғанмен сәйкес болуын қадағалаңыз.
11	Нан өте үлкен және оның тығыздығы жоғары.	1. Ұн өте көп, ал су аз. 2. Жемістер немесе бүтіндәнді ұн өте көп.	1. Ұнның мөлшерін азайтып, судың мөлшерін көбейтіңіз. 2. Сәйкес өнімдердің мөлшерін азайтып, ашытқы қосыңыз.
12	Нанның кесілген кесегінің ортасы үгіледі және ойылады.	1. Су мөлшерінің артықтығы мен тұздың жеткіліксіздігі. 2. Судың температурасы тым жоғары.	1. Судың мөлшері мен температурасын және тұз мөлшерін тексеріңіз. 2. Судың температурасын тексеріңіз.
13	Нанның бетіне құрғақ ұн жабысқан.	1. Құрамында ұлпа бар өнімдер өте көп, мысалы: майлар, банан және тағы басқа. 2. Қамыр толық иленбеген.	1. Керек емес өнімдерді алып тастаңыз, содан кейін илеп тастаңыз. 2. Су мөлшері мен қамыр илейтін қалақтың дұрыс орнатылғанын тексеріңіз. Пештің механикалық құрылысын тексеру мен жөндеу керек кезде, уәкілетті қызмет көрсету орталығына жолығыңыз.
14	Көп мөлшердегі қантпен нан пісірілген кезде, қабығы өте қалың және оның түсі тым қарайған	Әр түрлі дайындау ережелері немесе өнімдер дайын тағамға үлкен әсерін тигізеді. Бұл жағдайда нан қанттың көп мөлшерінен қарайып кеткен.	Егер осындай нанды пісіру кезінде, нан қатты қарайып кетсе, «СТАРТ/СТОП» пернесін басып, нан пісіретін пешті 5–10 минутқа сөндіріңіз. Қақпағы жабық пештің ішінде қыздыру жағдайында 20 минут ұстап, содан кейін нанды шығарып алыңыз.

КҮТІП ҰСТАУ ЖӘНЕ ТАЗАЛАУ



1. Құралды тазалаудың алдында, оның сөндірілгеніне және электр желісіне қосылмағанына көз жеткізіңіз.
 2. Құралдың сыртқы бетін абайлап ылғал шүберекпен сүртіңіз. Қырнап өңдейтін ысқыштар мен қырғыш жуу заттарын қолданбаңыз, өйткені бұл құралдың тегіс бетінің бүлінуіне әкелуі мүмкін. Ешқашан құралдың тұрығын және электр сымын суға немесе басқа сұйықтарға салмаңыз.
 3. Қырғыш емес жуу заттарын қолданып, нанға арналған науаны **(5)** ішінен жуыңыз. Науаны кептіріңіз.
4. Қамыр илеуге арналған қалақты **(6)** қырғыш емес жуу заттарымен ағып жатқан суда жуып, жұмсақ шүберекпен құрғақ етіп сүртіңіз.

Ескерту: Егер қалақ (6) біліктен алынбаса, науаға (5) толтырып су (температурасы 50°C-ге дейін) құйып, 30 минут уақытқа қалдырыңыз. Осыдан кейін қалақты шығарып алып жуыңыз және жұмсақ шүберекпен құрғақ етіп сүртіңіз.

5. Абразивті емес жуғыш заттарды пайдалана отырып, багетницаның науаларын **(14)** жуып шайыңыз. Оларды кептіріп алыңыз. Багетницаның тіреуішін жұмсақ ылғал матамен сүртіп тастаңыз.
6. Құралды сақтауға қою алдында, оның түгел суығанына, жуылғанына, кепкеніне және қақпағы жабық екеніне көз жеткізіңіз.

ПАЙДАЛЫ КЕҢЕСТЕР



Төменде көрсетілген өнімдердің сипаттамасы, Сізге дәмді және хош иісті нан пісіруге көмек береді.

Нан пісіруге арналған өнімдер:

1. Нан үшін арнайы ұн.

Нан үшін арнайы ұнның құрамында ұлпаның мөлшері жоғары болуы керек, өйткені ұлпаның иілімділігі жоғары болғандықтан, қамыр көтерілгеннен кейін, ол қамырдың өлшемі мен пішінін бір қалыпты ұстауға көмектеседі. Құрамында ұлпаның мөлшері жоғары ұн, жай ұнға қарағанда, өлшемі үлкен және ішкі құрылымы жақсартылған нанды жасауды мүмкін етеді.

2. Жай ұн.

Жай ұн бидайдың сұрыпталған аралас жұмсақ және қатты сорттарынан жасалады. Бөлке мен бөліштерді тез дайындауда қолданылады.

3. Бүтін дәнді ұн.

Бүтін дәнді ұн тартылған бидайдан жасалады және құрамында бидай қабығы мен ұлпа бар. Бұл ұн, жай ұнға қарағанда, ауыр және нәрлі келеді. Бүтін дәнді ұннан пісірілген нан әдетте өлшемі жағынан кішірек болады. Нанның дәмі тамаша болуы үшін, көптеген дайындау ережелерінде бүтін дәнді ұн мен нан үшін арнайы ұнды араластырып дайындаған ұсынылған.

4. Қара бидай ұны.

Қара бидай ұны (ірі тартылған ұн) – құрамында талшықтары көп, бүтін дәнді ұнға ұқсас, ұнның түрі. Мөлшері үлкен нан шығу үшін, қамырды қара бидай ұны мен нан үшін арнайы ұнның қоспасынан жасағаныңыз жөн.

5. Бөліштерге арналған ұн.

Бөліштерге арналған ұн бидайдың жұмсақ сорттарынан тартылған ұннан немесе протеин мөлшері төмен бидай ұнынан жасалады.

6. Жүгері ұны немесе сұлы ұны.

Жүгері ұны немесе сұлы ұны жүгері немесе сұлы дәндері тартылғанда жасалады. Бұл ұнның түрін, ірі тартылған ұннан нан жасаған кезде, хош иісін күшейтетіндіктен және біркелкілігін жақсартатындықтан қосылады.

Ұнның әртүрлі сорттары ұқсас келеді. Шындығында ашытқы қосылған ашытылу мен ұнның әртүрлі сорттарының сіңіру мүмкіншіліктері қамырдың иленуі мен қамырдың ашытылуына және дайын нанның сақталуына әсер етеді.

7. Қант.

Қант – нанға тәтті дәм және түс беретін өте маңызды өнім. Әдетте ақ қант қолданылады. Қоңыр қант, қант ұнтағы, жылтырақ қант сыламасы дәміне байланысты қосылады.

8. Ашытқы.

1 ас қасық құрғақ ашытқы = $\frac{3}{4}$ ас қасық бірден ашытылатын ашытқы

2 ас қасық құрғақ ашытқы = $1\frac{1}{2}$ ас қасық бірден ашытылатын ашытқы

5 ас қасық құрғақ ашытқы = $3\frac{3}{4}$ ас қасық бірден ашытылатын ашытқы

Ашытқы тоңазытқышта сақталу керек, өйткені ол бөлме температурасының әсерінен бұзылуы мүмкін. Әдетте қамырдың көтерілуімен болатын қиындықтар, ашытқының бұзылғанымен байланысты. Төменде келтірілген тәсілдің көмегімен Сіз ашытқының қолдануға жарамдылығын тексере аласыз.

а) Жарты кесе жылы суды ($45-50^{\circ}\text{C}$) мөлшерлі стаканға құйыңыз.

б) Құйылған суға мөлшері 1 шай қасық ақ қантты салып араластырыңыз, сосын мөлшері 2 шай қасық ашытқы салыңыз.

с) Мөлшерлі стаканды 10 минут уақытқа жылы жерге қойыңыз. Суды араластырмаңыз.

д) Көбік мөлшерлі стаканның шетіне көтерілуі керек, әйтпесе ашытқы бұзылған.

9. Тұз.

Тұз нанның хош иісі мен қабығының түсін жақсартады. Бірақ тұз қамырдың ашытылуын бәсеңдету мүмкін. Ешқашан шамадан тыс көп тұз қолданбаңыз. Тұз қолданбауға болмайды, өйткені тұзсыз нан өте үлкен болады.

10. Жұмыртқа.

Жұмыртқа нанның біркелкілігін жақсартып, өлшемін үлкейтеді, оны нәрлендіріп, оған ерекше хош иіс береді.

11. Май, сары май және өсімдік майы.

Май нанды жұмсағырақ етеді және оның сақтау мерзімін ұзартады. Сіз, нан пісірген кезде, маргарин, сары май мен өсімдік майын қолданып көріңіз және өзіңізге қолайлысын таңдап алыңыз. Тоңазытқыштан шығарылған сары майды қолданар алдында, басқа өнімдермен оңай араластыру үшін, еріту немесе кішкене кесектерге кесіп ұсақтау керек.

12. Жұмсартқыш.

Жұмсартқыш әдетте жылдам дайындау кезінде, қамыр тез көтерілу үшін, қолданылады. Жұмсартқыш қамырда, көп уақыт қажет етпейтін, көпіршіктерді пайда болдыратын, химиялық жолмен газ бөлінуді туғызады және нанды жұмсақ етеді.

13. Сода.

Жұмсартқыш сияқты соданы да жоғарыда суреттелгендей қолданады. Сонымен бірге соданы жұмсартқышпен қоса қолдануға болады.

14. Су.

Су — нан пісіруге арналған негізгі өнім. $20-25^{\circ}\text{C}$ дейін жылытылған су, нан пісіру үшін, ең қолайлы келеді. Суды, нанның хош иісін күшейтетін және нан қабығының түсін жақсартатын, жаңа сауылған сүтпен немесе суда ерітілген 2% құрғақ сүтпен алмастыруға болады.

Дайындау ережелері

Жұмыртқа наны

Өнімдер	750 г	900 г
Сүт	1 мөлшерлі стакан	$1\frac{1}{4}$ мөлшерлі стакан
Жұмыртқа	2	2
Сары май немесе маргарин	$1\frac{1}{2}$ ас қасық	2 ас қасық
Тұз Соль	$1\frac{1}{2}$ шай қасық	2 шай қасық
Нан үшін арнайы ұн	3 мөлшерлі стакан	4 мөлшерлі стакан
Қант Сахар	$2\frac{1}{4}$ ас қасық	3 ас қасық
Құрғақ ашытқы	1 шай қасық	$1\frac{1}{4}$ шай қасық

Ұсынылатын бағдарлама: «Негізгі»

Жай ақ нан

Өнімдер	750 г	900 г
Жылы су	1 мөлшерлі стакан	1¼ мөлшерлі стакан
Тұз Соль	1⅛ шай қасық	1½ шай қасық
Қант Сахар	2¼ ас қасық	3 ас қасық
Зәйтүн немесе өсімдік майы	2¼ ас қасық	3 ас қасық
Нан үшін арнайы ұн	3 мөлшерлі стакан	4 мөлшерлі стакан
Құрғақ ашытқы	1½ шай қасық	2 шай қасық

Ұсынылатын бағдарлама: «Негізгі»

Шоколад наны

Өнімдер	750 г	900 г
Су	1⅛ мөлшерлі стакан	1½ мөлшерлі стакан
Белая мука для хлеба	3 мөлшерлі стакан	4 мөлшерлі стакан
Қант	¼ мөлшерлі стакан	¼ мөлшерлі стакан
Тұз	1½ шай қасық	2 шай қасық
Ұнтақталған шоколад	½ мөлшерлі стакан	½ мөлшерлі стакан
Ваниль	¾ шай қасық	1 шай қасық
Жұмыртқа	1	1
Какао ұнтағы	½ мөлшерлі стакан	½ мөлшерлі стакан
Құрғақ ашытқы	1½ шай қасық	2 шай қасық

Ұсынылатын бағдарлама: «Тәтті»

Ақ нан

Өнімдер	750 г	900 г
Су	1 мөлшерлі стакан	1⅓ мөлшерлі стакан
Сары май	3 ас қасық	4 ас қасық
Қант	2¼ ас қасық	3 ас қасық
Тұз	1½ шай қасық	2 шай қасық
Нан үшін арнайы ұн	3 мөлшерлі стакан	4 мөлшерлі стакан
Құрғақ ашытқы	1⅛ шай қасық	1½ шай қасық

Ұсынылатын бағдарлама: «Негізгі»

Мейіз қосылған нан

Өнімдер	750 г	900 г
Су	1 мөлшерлі стакан	1⅓ мөлшерлі стакан
Сары май	3 ас қасық	4 ас қасық
Қант	¼ мөлшерлі стакан	⅓ мөлшерлі стакан
Тұз	1⅛ шай қасық	1½ шай қасық
Корица	¾ шай қасық	1 шай қасық
Нан үшін арнайы ұн	3 мөлшерлі стакан	4 мөлшерлі стакан
Мейіз	½ мөлшерлі стакан	⅔ мөлшерлі стакан
Құрғақ ашытқы	1⅛ шай қасық	1½ шай қасық

Ұсынылатын бағдарлама: «Тәтті»

100% бүтін дәнді нан

Өнімдер	750 г	900 г
Су	1 $\frac{1}{3}$ мөлшерлі стакан	1 $\frac{3}{4}$ мөлшерлі стакан
Құрғақ сүт	1 $\frac{1}{2}$ ас қасық	2 ас қасық
Сары май немесе маргарин	1 $\frac{1}{2}$ ас қасық	2 ас қасық
Бал	1 $\frac{1}{2}$ ас қасық	2 ас қасық
Тұз	1 $\frac{1}{3}$ шай қасық	1 $\frac{3}{4}$ шай қасық
Бүтін дәнді ұн	3 $\frac{1}{4}$ мөлшерлі стакан	4 $\frac{1}{4}$ мөлшерлі стакан
Құрғақ ашытқы	1 $\frac{1}{8}$ шай қасық	1 $\frac{1}{2}$ шай қасық

Ұсынылатын бағдарлама: «Бүтін дәнді»

Француз наны

Өнімдер	750 г	900 г
Су	1 мөлшерлі стакан	1 $\frac{1}{3}$ мөлшерлі стакан
Сары май	1 $\frac{1}{2}$ шай қасық	2 шай қасық
Қант	2 ас қасық	2 $\frac{2}{3}$ ас қасық
Тұз	1 $\frac{1}{8}$ шай қасық	1 $\frac{1}{2}$ шай қасық
Нан үшін арнайы ұн	3 мөлшерлі стакан	4 мөлшерлі стакан
Құрғақ ашытқы	1 $\frac{1}{8}$ шай қасық	1 $\frac{1}{2}$ шай қасық

Ұсынылатын бағдарлама: «Француз»

Жүгері наны

Өнімдер	
Сүт	1 мөлшерлі стакан
Жұмыртқа	4
Сары май немесе маргарин	$\frac{1}{3}$ мөлшерлі стакан
Тұз	1 шай қасық
Әр түрлі тағамдарға арналған	2 $\frac{2}{3}$ мөлшерлі стакан
Жүгері ұны	1 мөлшерлі стакан
Қант Сахар	$\frac{1}{4}$ мөлшерлі стакан
Жұмсартқыш Разрыхлитель	5 шай қасық

Ұсынылатын бағдарлама: «Жылдам»

Өте тез дайындалатын нан

Өнімдер	750 г	900 г
Жылы су (45–50°C)	$\frac{3}{4}$ мөлшерлі стакан	1 мөлшерлі стакан
Жұмыртқа	2	2
Сары май немесе маргарин	2 $\frac{1}{4}$ ас қасық	3 ас қасық
Тұз	$\frac{3}{4}$ шай қасық	1 шай қасық
Нан үшін арнайы ұн	3 мөлшерлі стакан	4 мөлшерлі стакан
Қант Сахар	1 $\frac{1}{2}$ ас қасық	2 ас қасық
Құрғақ ашытқы	3 шай қасық	4 шай қасық

Ұсынылатын бағдарлама: «Ультразылдам-1,II»

Сэндвичтерге арналған нан

Өнімдер	750 г	900 г
Су	1 мөлшерлі стакан	1 $\frac{1}{2}$ мөлшерлі стакан
Сары май немесе маргарин	1 $\frac{1}{2}$ ас қасық	2 ас қасық
Тұз	1 $\frac{1}{2}$ шай қасық	2 шай қасық
Қант	3 ас қасық	4 ас қасық
Құрғақ сүт	1 $\frac{1}{2}$ ас қасық	2 ас қасық

Нан үшін арнайы ұн	3 мөлшерлі стакан	4 мөлшерлі стакан
Құрғақ ашытқы	1½ шай қасық	2 шай қасық

Ұсынылатын бағдарлама: «Сэндвич»

Хот-догтарға арналған мини-багеттер:

Ингредиенттер	4 мини-багет
Су	½ кесе
Май немесе маргарин	¾ ас қасық
Тұз	¾ шай қасық
Қант	1½ ас қасық
Құрғақ сүт	¾ ас қасық
Нанға арналған ұн	1½ кесе
Құрғақ ашытқы	¾ шай қасық
Су	½ кесе

► Ингредиенттерді нанға арналған науаға (5) көрсетілген бірізділікпен салыңыз.

Назар аударыңыз: Илеуге арналған қалақты (6) нанға арналған науаға (5) салуды естен шығармаңыз.

- «Қамыр» бағдарламасының көмегімен қамырды даярлаңыз.
- Багетницаның науаларына (14) май (маргарин) жағыңыз.
- Нан пісіретін пештен дайын қамыры бар науаны (5) алыңыз.
- Қамырды 4 бөлікке бөліңіз, олардан жылдам багеттерді жасап, оларды багетницаға салыңыз.
- Багетницаны нан пісіретін пештің жұмыс бөлігіне салыңыз.
- Пісіру уақытын 40 минутқа қойып, «Пісіру» бағдарламасын таңдаңыз.

ҚАУІПСІЗДІК ШАРАЛАРЫ



Құралды пайдалану кезінде, үнемі, төмендегі қауіпсіздік шараларын сақтаңыз:

- Электр тоғына түсіп қалуды болдырмас үшін **құралды, оның ашасын немесе электр сымын суға немесе басқа сұйықтықтарға салмаңыз**. Құралды ол суға немесе басқа сұйықтықтарға түсіп кетпейтіндей жерге қойыңыз. Құралға су тиіп кеткен жағдайда, оны тез арада желіден ажыратыңыз. Суға түсіп кеткен құралды қолданбаңыз. Оны уәкілетті қызмет көрсету орталығына апарыңыз.
- Балалардың ересек адамдардың қарауынсыз құралмен жұмыс істеуіне жол бермеңіз.
- Құрал мүмкіндігі шектеулі адамдардың қолдануына арналмаған. Сонымен бірге құралды, осы нұсқаумен таныспай, қолдануына тиім салынады.
- **Егер құралдың штепсельдік ашасы құрылысы жағынан Сіздің розеткаға сай келмесе, маманнан көмек сұраңыз.**
- Түрлі ауыстырғыштарды қолдану құралды бұзып, кепілдікті міндеттемелерді тоқтатуы мүмкін.
- Желіге қосылған құралды қараусыз қалдырмаңыз.
- **Құралдың орнын ауыстырған жағдайда, оны тазалау, сақтау алдында желіден ажыратыңыз.**
- Құралды ешуақытта электр сымынан тартып желіден ажыратпаңыз; штепсель ашасынан ұстап, розеткадан шығарыңыз.
- Электр сымының немесе құралдың өзінің қыздырылған бұйымдарға тимеуін қадағалаңыз.
- Құралды және электр сымын ешкім де, абайсызда іліп кетіп, құралды құлатып алмайтындай орналастырыңыз.
- **Электр сымы немесе штепсель ашасы бұзылған құралды қолданбаңыз. Құралды өздігіңізбен жөндеуге тырыспаңыз.**
- Құралды ешуақытта өздігіңізбен бөлшектемеңіз; оны дұрыс жинамау құралды келесі қолдану кезінде электр тоғына түсіп қалу қаупін туғызуы мүмкін. **Барлық жөндеу жұмыстары тек уәкілетті қызмет көрсету орталықтарында ғана жүргізілуі тиіс.**
- Бұл құрал коммерциялық және өнеркәсіптік қолдануға емес, тек үй тұрмысында қолдануға арналған.
- Осы нұсқаулықтағы барлық талаптарды орындаңыз.

- ▶ Механикалық ақаулары бар аспапты қолданбаңыз, оның жұмысқа жарамдылығын тек уәкілетті қызмет көрсету орталықтарында тексеріңіз.

АРНАЙЫ ҚАУПСІЗДІК ШАРАЛАРЫ



- ▶ Құралды жылу көздерінің қасына, тұрақсыз жерге орнатпаңыз.
- ▶ Құралмен істеген кезде, оның құрамына кірмейтін немесе өндіруші ұсынылмаған бұйымдарды қолданбаңыз.
- ▶ Нан пісіретін пештің айналасында 30 см. кем емес бос кеңістік болу керек.
- ▶ Құралды беті жылылық өткізбейтін жерлерде немесе оған тікелей күн сәулелерінің әсері тиетін жерлерде қолданбаңыз.
- ▶ Құралдың еркін жылу алмасуына кедергі жасамаңыз, оны орамалмен немесе басқа заттармен жаппаңыз – бұл құралдың шамадан тыс қызып кетуі мен от шығу қаупіне әкелуі мүмкін!
- ▶ Нан пісіретін пештің ішіне металл қаңылтырды (фольга) және басқа заттарды салуға болмайды: Бұл айқас тұйықталу немесе от шығу қаупіне әкелуі мүмкін.
- ▶ Құрал жұмыс істеген уақытта, оның қозғалатын немесе ыстық бөлшектеріне тимеңіз.
- ▶ Ешқашан нанға арналған науаны жоғарғы жағынан немесе шет жағынан, нанды шығарып алу үшін, ұрмаңыз, өйткені бұл құралдың бүлінуіне әкелуі мүмкін.
- ▶ Құралды, ол арналғаннан басқа, өзге мақсаттарда қолданбаңыз.
- ▶ Құралды далада қолданбаңыз.
- ▶ Нан пісіруге арналған науа мен қамыр илейтін қалақтың бетінде күюге қарсы қабаты бар. Сол қабатты бұзылып кетуден, тырнау мен жаншылудан сақтаңыз.
- ▶ Қоршаған ортаның ең қолайлы температурасы 15–34°C. Одан жоғары температурада пісірілген нан қышқыл болуы мүмкін, ал одан төмен температурада қамыр көтерілмеуі мүмкін.

ПАЙДАҒА АСЫРУ



Электр тұрмыстық құрал қоршаған ортаға ең аз зиян келтіріп, өңіріңіздегі қалдықтарды пайдаға асыру жөніндегі ережелерге сәйкес пайдаға асырылуы тиіс. Құралды дұрыс пайдаға асыру үшін оны қайталама шикізат өңдейтін жергілікті орталыққа апару жеткілікті. Біз өндіретін құралдар экологиялық таза материалдармен ғана қапталады. Сондықтан да қатты қағаз бен қағазды қағаз қалдықтарымен бірге пайдаға асыруға болады.

САТҚАННАН KEЙІН ҚЫЗМЕТ КӨРСЕТУ



Құралыңыз жұмыс істемесе немесе нашар жұмыс істесе кенес алу үшін немесе жөндету үшін уәкілетті қызмет көрсету орталығына барыңыз.

Берілген кепілдік мына жағдайларда жарамсыз:

- ▶ Жоғарыда сипатталған қауіпсіздік шараларын және пайдалану жөніндегі нұсқаулықты орындамаған жағдайда.
 - ▶ Коммерциялық мақсаттарда қолданған жағдайда (жеке тұрмыстық мұқтаждар шеңберінен тыс қолдану).
 - ▶ Кернеулілігі құралда көрсетілген кернеуден айырмашылығы бар желіге қосқан жағдайда.
 - ▶ Уәкілетті емес адам немесе қызмет көрсету орталығы жүзеге асырған рұқсатсыз жөндеу немесе бөлшектерін ауыстыру жағдайында.
 - ▶ Қолданылатын суға қарамастан құралда пайда болған қақ қабатына байланысты (қақтан тазарту кепілдік міндеттемеге жатпайды және тұтынушының өзі оны істеуі тиіс).
- Сонымен бірге кепілдік:
- бұйымның қаптамасы мен қосалқы бөлшектеріне.
 - механикалық ақаулар мен тозуға
 - құралды пайдалану кезінде шамадан тыс күш салу, ұқыпсыз ұстаған жағдайда (құрал ішіне сұйықтық, шаң, жәндік және басқа да заттар кіріп кеткен жағдайда), мынадай бақытсыз жағдайлар болған жағдайда (найзағай тию, сел, өрт және өзге де апатты жағдайлар) таратылмайды.

Binatone компаниясы сипаттамаларын ешқандай хабарлаусыз өзгерте алады.

Кепілдік мерзімі және басқа да деректер құралға қоса берілетін кепілдік талонында көрсетіледі.

Қызмет көрсету мерзімі: сатып алған күннен бастап 3 жыл.

Шығарған: Binatone Industries Ltd, Great Britain, Wembley, 1 Beresford Avenue, Vitabiotics House
(Бинатон Индастриз Лтд, Ұлыбритания)

Binatone Industries Ltd үшін ҚХР-да жасалған, Ұлыбритания.